

СВОБОДНАЯ МЫСЛЬ

ЧИТАЙТЕ В НОМЕРЕ:

Олег Смолин
Образование —
фундамент культуры

Михаил Делягин
Глобальный
управляющий класс

Елена Пономарева
Секреты
«цветных революций»

Сергей Максудов
Четвертая
демографическая
катастрофа

Анатолий Ракитов
Смена ментальности

Владислав Лоскутов
Начало истории

Борис Славин
Бухарин и Грамши:
два взгляда на историю

Михаил Смирнов
Год русской
государственности

Михаил Бабкин
Священство
выше Царства?

Сергей Мошкин
Закарпатье – «случайное»
приобретение Сталина

Андрей Окара
В окрестностях нового
Константинополя

Константин Пузырев
Корсиканский
сепаратизм

а также рецензии и обзоры
А. Дюкова, В. Симиндея, О. Аурова,
П. Александрова-Деркаченко

Издается с 1924 года

2012
№ 1/2 (1631)

СВОБОДНАЯ МЫСЛЬ

2012
№ 1/2 (1631)

СОДЕРЖАНИЕ

Михаил Делягин
Обращение к читателям 5

PERSONA GRATA

ЖЕЛАТЕЛЬНАЯ ЛИЧНОСТЬ

Олег Смолин
Образование — фундамент культуры. 7

В любом цивилизованном обществе образование — важнейшая составляющая, фундамент культуры. А предназначение культуры — это воспроизводство самого человека как общественного, родового существа. В этом смысле культура обеспечивает достижение двух главных целей: передачу социального опыта, включая культурную традицию, и выработку способности к творчеству, созданию нового.

RES PUBLICA

ОБЩЕЕ ДЕЛО, ГОСУДАРСТВО, РЕСПУБЛИКА

Сергей Максудов
Четвертая демографическая катастрофа 24

Демографические катастрофы облегчают путь к тоталитаризму. Без многомиллионных потерь в ходе Первой мировой войны большевики не смогли бы победить. Без зверств Гражданской войны и массовой гибели населения не было бы чудовищной коллективизации. А без озверения, падения морали, традиций, гуманности в ходе раскулачивания и во время голода не были бы возможны репрессии 1936–1938 годов.

Анатолий Ракитов
Смена ментальности. 40

Самые богатые страны продвигаются по пути индустриального развития, и особенно развития высоких технологий, базирующихся на новейших достижениях современной науки. Этим определяется постоянно растущая роль науки и высшего образования в супериндустриальных обществах.

Главный редактор —
МИХАИЛ ДЕЛЯГИН

Издатель — ООО «Политиздат».

РЕДАКЦИОННАЯ КОЛЛЕГИЯ

ДЕЛЯГИН Михаил Геннадьевич
(главный редактор)

АЛЕКСАНДРОВ-ДЕРКАЧЕНКО
Петр Петрович
(зам. главного редактора)

АНТИПОВ Алексей Иванович

ИНОЗЕМЦЕВ Владислав Леонидович

СИБИРЯКОВ Никита Николаевич

СМИРНОВ Михаил Александрович

СМОЛИН Олег Николаевич

ШЕЯНОВ Вячеслав Владимирович

Журнал издается с апреля 1924 года. Выходил под названиями «Большевик» (1924–1952) и «Коммунист» (1952–1991). С 1991 года журнал является независимым международным общественным изданием и выходит под названием «Свободная Мысль».

Свидетельство о регистрации журнала ПИ № ФС77-24420 выдано Федеральной службой по надзору за соблюдением законодательства в сфере массовых коммуникаций и охране культурного наследия 4 мая 2006 года.

Адрес редакции: 105064, Москва, Яковлевопостольский пер., д. 6, стр. 3.

Тел. / Факс: (495) 917-8178.
E-mail: svobodnaya_mysl@mail.ru,

Журнал отпечатан в ООО «Издательско-полиграфическая фирма «Гарт»».
Адрес типографии: 105082 Москва, М. Почтовая ул., д. 12.

Тираж 2000 экз. Заказ № .

Группа подготовки номера:

Б. А. Азаров, П. П. Александров-Деркаченко, О. В. Ауоров, В. Г. Бушуев, М. Г. Делягин, А. А. Лебедева, А. Н. Немов, Е. Б. Пшеницына

РЕДАКЦИОННЫЙ СОВЕТ

СМОЛИН

Олег Николаевич —
председатель редакционного
совета, д. ф. н., первый
заместитель председателя
Комитета Государственной
Думы по образованию, президент
общества «Знание» России,
член-корреспондент РАО

АЛЕКСАНДРОВ-ДЕРКАЧЕНКО

Петр Петрович —
заместитель председателя
редакционного совета,
председатель Русского
исторического общества

АННИНСКИЙ

Лев Александрович —
литературный критик, писатель,
публицист

АНЬ ЦИНЯНЬ

профессор Китайского
народного университета

АРБАТОВ

Алексей Георгиевич —
д. и. н., руководитель
Центра международной
безопасности ИМЭМО РАН,
член-корреспондент РАН

БАУМАН Зигмунт

—
почетный профессор
Университета г. Лидса
(Великобритания)

ВАЛЛЕРСТАЙН Иммануэль

—
профессор Йельского университета
(США)

ГЛАЗЬЕВ

Сергей Юрьевич —
д. э. н., заместитель генерального
секретаря ЕвразЭС, академик РАН

ДЕЛЯГИН

Михаил Геннадьевич — д. э. н.,
директор Института проблем
глобализации, почетный профессор
Цзилиньского университета
(Китай), профессор-исследователь
МГИМО, академик РАЕН.

ЖУКОВ

Александр Дмитриевич —
заместитель Председателя
Правительства России
(в личном качестве)

ИНОЗЕМЦЕВ

Владислав Леонидович —
д. э. н., директор Центра
исследований постиндустриального
общества, руководитель
исполнительной дирекции
Мирового политического форума

Владислав Лоскутов

Начало истории 57

Несмотря на видимое благополучие и внешнее общественное спокойствие, российские граждане все острее ощущают растущую угрозу социальных потрясений, а некоторые политики даже прогнозируют вероятность того, что при сохранении нынешних условий власть «будет растерзана» и кое-где, «возможно, не только политически, но и физически».

STATUS RERUM

ПОЛОЖЕНИЕ ДЕЛ

Михаил Делягин

Глобальный управляющий класс 74

Новый глобальный класс собственников и управленцев противостоит разделенным государственными границами обществам в качестве не только одновременного владельца и управленца, но и глобальной, то есть всеобъемлющей, структуры.

Елена Пономарева

Секреты «цветных революций» 87

«Цветная революция» — это государственный переворот, осуществленный с преимущественным использованием методов ненасильственной политической борьбы, силами «цветного» движения, как правило, «в интересах и при непосредственном доминирующем участии в планировании, организации и финансировании со стороны иностранного государства, группы иностранных государств, общественных или коммерческих организаций».

Михаил Смирнов

Год русской государственности 99

2012 год надолго останется в исторической памяти народа Российской Федерации уже потому, что в нем совместились и очередная «круглая» годовщина государственности России, и вызовы новейшего времени, с которыми она сталкивается в лице пред- и поствыборных политических дискурсов.

THEATRUM MUNDI

МИРОВАЯ АРЕНА

Константин Пузырев

Корсиканский сепаратизм 115

Остается, однако, вопрос: являются ли корсиканцы французами? Вопрос не праздный — он в стране, и особенно на самой Корсике, всегда стоял довольно остро. Напомним, что географически от Франции остров находится дальше, чем от Италии.

QUO VADIS?

КАМО ГРЯДЕШИ? КУДА ИДЕШЬ?

Михаил Бабкин

Священство выше Царства? 125

С точки зрения историко-богословской проблемы «священства-царства» взаимоотношения Русской православной церкви и верховной власти (в устоявшейся, но не вполне корректной формулировке «взаимоотношения церкви и государства») весьма подробно изучены применительно к допетровской России, к царствованиям Петра I и Екатерины II.

MODUS VIVENDI

ОБРАЗ ЖИЗНИ

Борис Славин

Бухарин и Грамши: два взгляда на историю 129

В истории общественной мысли есть тексты, которые со временем не теряют, а приобретают все большую актуальность, ибо затрагивают глубинные философские вопросы, определяющие познание и мировоззрение многих людей. К таким текстам можно отнести книгу Николая Бухарина «Теория исторического материализма. Популярный учебник по марксистской социологии» и связанные с нею «Критические заметки о попытке создания «Популярного очерка по социологии», написанные основателем компартии Италии Антонио Грамши.

PRO MEMORIA

ДЛЯ ПАМЯТИ

Сергей Мошкин

Закарпатье — «случайное» приобретение Сталина. 145

В отличие от большинства территорий, оказавшихся в составе СССР в предвоенный и послевоенный период, Закарпатье никогда не входило в состав Российской империи, и тем более Советского Союза. До 1945 года СССР никогда не выдвигал претензий на эту территорию; тем не менее в 1945 году она стала частью СССР.

PRO ET CONTRA

ЗА И ПРОТИВ

Андрей Окара

В окрестностях нового Константинополя 157

Россия, Украина, Беларусь и иные культурно родственные страны в настоящий момент находятся на модернизационном и цивилизационном раздорожье — пребывают в состоянии поиска своего места в мире настоящего и будущего, поэтому актуальность цивилизационного самоосознания для них крайне велика. Попытаемся комплексно проанализировать культурно-цивилизационные особенности стран восточнохристианского ареала и смоделировать варианты эффективного развития в условиях глобальной социально-политической турбулентности.

AD LITTERAM

БУКВАЛЬНО

В поисках рая 173

Джеймс Олдридж

Враги культуры у нашего порога (1982) 175

Политика отлучения западноевропейских стран от культуры, которую при попустительстве монополистической верхушки в западной части нашего континента проводит американский капитализм, сегодня уже не довольствуется сферой социального воздействия. Она идет дальше, угрожая катастрофой ядерной войны.

КАПУСТИН

Борис Гурьевич — д. ф. н., профессор Йельского университета (США)

КАРПОВ

Сергей Павлович — д. и. н., декан исторического факультета МГУ им. М. В. Ломоносова, член-корреспондент РАН

КОЭН Стивен —

профессор Нью-Йоркского университета, почетный профессор Принстонского университета (США)

КРОТОВ

Михаил Иосифович —

д. э. н., профессор Санкт-Петербургского государственного университета

КБЕЗА Джульетто —

президент ассоциации MegaCibir (Италия)

МЕДВЕДЕВ

Вадим Андреевич — руководитель научно-исследовательских проектов Горбачев-фонда, член-корреспондент РАН

МИХАЙЛОВ

Вячеслав Александрович —

д. э. н., профессор, заведующий кафедрой национальных и федеративных отношений РАНХиС при Президенте РФ

МОЛЧАНОВ

Андрей Юрьевич —

д. э. н., председатель Комитета Совета Федерации по экономической политике

НЕКИПЕЛОВ

Александр Дмитриевич — академик РАН, вице-президент РАН

ОХМАНН Корнелиус —

старший эксперт по российско-европейским отношениям Фонда Бертельсмана (Германия)

РОГОВ

Сергей Михайлович —

д. и. н., директор Института США и Канады РАН, член-корреспондент РАН

ЧАЙКОВСКИЙ

Евгений Валерьевич —

руководитель аппарата Комитета Совета Федерации по экономической политике

ШЕЯНОВ

Вячеслав Владимирович — к. э. н., первый заместитель генерального директора ОАО «Научно-исследовательский институт авиационного оборудования».

ТРЕБОВАНИЯ К РУКОПИСЯМ

Журнал входит в перечень ведущих рецензируемых научных журналов и изданий, в которых должны быть опубликованы основные научные результаты диссертаций на соискание ученых степеней доктора и кандидата наук. Авторам, направляющим свои статьи в журнал, рекомендуется придерживаться следующих правил оформления:

Формат рукописи

Рукопись представляется в редакцию в электронном виде в формате *Word для Windows*. Шрифт *Times New Roman*, с размером не менее № 12. Межстрочный интервал — полуторный. Объем статьи не должен превышать одного авторского листа (то есть 40 тысяч знаков, включая пробелы). Объем рецензий — до 1/2 авторского листа. Ссылки оформляются в виде суммируемых сносок в конце каждой страницы. *Автор публикации отвечает за точность приведенных цитат и ссылок на использованные источники и литературу.*

Формат таблиц и иллюстраций

Таблицы встраиваются в текст статьи. При этом они должны иметь заголовок, размещаемый над табличным полем. Иллюстрации предоставляются в форматах: для растровых объектов — *tif, psd* или *jpg* (без увеличения оригинала) с разрешением не менее 200 dpi; для векторных объектов — *eps, pdf, ai*. Графики и диаграммы, сделанные в *MS Excel*, предоставляются в формате исходной программы. Для каждого рисунка необходима подрисовочная подпись. При использовании в статье нескольких таблиц или рисунков обязательна их сквозная нумерация. К статье обязательно прилагаются сведения об авторе: Ф.И.О. (полностью), место работы, должность, ученая степень и данные для связи (адрес, номер телефона, электронный адрес).

Рукописи, не соответствующие указанным требованиям, редакцией не рассматриваются. Статьи подлежат обязательному рецензированию по параметрам теоретической и практической значимости и стилистики. Точка зрения авторов не обязательно отражает мнение редакции. При перепечатке и цитировании ссылка на журнал обязательна. С авторов плата за опубликование их материалов не взимается.

Материалы направлять по адресу: svobodnaya_mysl@mail.ru

MARGINALIA

ЗАМЕТКИ НА ПОЛЯХ

Александр Дюков, Владимир Симиндей

В плену у этнократии 188

Начиная с 1990–1991 годов полный пересмотр представлений о событиях, связанных с периодом пребывания республики в составе СССР, стал использоваться в Латвии на государственном уровне в качестве инструментария для переформатирования общественного сознания и закрепления новой власти. В основу «национальной» идеологической конструкции был положен тезис латышских эмигрантских кругов о прибалтийских странах как жертвах двух тоталитарных режимов, согласно которому советский режим подавался как «более опасный и худший» для титульных балтийских народов, чем нацистский.

EX LIBRIS

ИЗ КНИГ

Петр Александров-Деркаченко

Об одном неожиданном результате борьбы с фальсификациями истории 205

(«К 70-летию начала Второй мировой войны. Исследования, документы, комментарии». Колл. моногр. Отв. ред. А. Н. Сахаров, В. С. Христофоров. Авт. колл.: А. Н. Сахаров, В. С. Христофоров, Ю. Л. Дьяков, Л. П. Колодникова, Т. С. Бушуева, А. В. Серегин. М., Изд-во ИРИ РАН, 2009. 488 с.)

Олег Аулов

Новые книги о Великой Отечественной войне 211

(«Агрессия. Рассекреченные документы Службы внешней разведки Российской Федерации, 1939–1941». Сост. Л. Ф. Соцков. М., «РИПОЛ классик», 2011. 576 с.;
В. Р. Мединский. Война. Мифы СССР. 1939–1941. М., ЗАО «ОЛМА Медиа групп», 2011. 656 с.;
А. Р. Дюков. «Русский должен умереть!» От чего спасла нас Красная Армия. М., «Яуза»; «Эксмо», 2011. 480 с., илл.)

VARIA

РАЗНОЕ

К сведению подписчиков 224

Обращение к читателям

Уважаемые коллеги!

После короткого, хотя и досадного перерыва, вызванного коммерческими и политическими обстоятельствами, мы возобновляем издание общественного теоретического журнала «Свободная Мысль».

Он начал выходить под названием «Большевик» в апреле 1924 года, вскоре после смерти В. И. Ленина, а в 1952 году, еще при жизни И. В. Сталина, после переименования ВКП(б) в КПСС стал именоваться «Коммунист» — и все 67 лет, пока нашему государству нужна была общественная теория, оставался главным теоретическим журналом страны. Нынешнее название журнал получил в 1991 году после ГКЧП, — и оно, 21 год назад балансировавшее на грани выхолощенной тавтологии, сегодня звучит до крамольности актуально.

Мой отец выписывал и тщательно изучал журнал «Коммунист», и я во время учебы в МГУ постоянно штудировал его среди других общественно-политических и экономических изданий. Так получилось, что первая моя статья в нем была опубликована сразу после смены названия — в первом номере, вышедшем под шапкой «Свободной Мысли».

Мне никогда не забыть тщательнейшую, кропотливую редактуру, поставившую ссылки на первоисточники во фразах, которые я искренне считал народными поговорками.

Этот журнал — нечто большее, чем мы все, нечто большее, чем даже наша общая память и история; это одна из ниточек, соединяющих нас с прошлым нашей великой страны и нашего великого народа в единую цивилизацию.

Не мы создавали его, и не нам позволять его закрывать — тем более в момент возвращения категорической необходимости нового теоретического осмысления общественного развития.

На всем протяжении своей истории человечество преобразовывало окружающий мир. На рубеже 1980-х и 1990-х годов произошел перелом, сравнимый с началом осмысленного труда: технологический прогресс сделал наиболее рентабельным из доступных видов деятельности — а значит, и наиболее массовым занятием — формирование человеческого сознания. Привыкшие изменять окружающий мир, мы уже довольно давно все в большей мере занимаемся не им, а всего лишь трансформацией своего восприятия, — и вот уже более двух десятилетий умудряемся не замечать этой невероятной по своим масштабам и глубине революции!

На ее фоне разворачивается менее масштабная — но лишь по сравнению с ней — смена технологической и социальной парадигмы. Все общественные отношения современного человечества приспособлены к индустриальным технологиям, и переход к технологиям постиндустриальным, на данном этапе — информационным, ведет к кардинальному изменению общественных отношений на всех без исключения уровнях — от семьи до глобальной конкуренции.

Нерешенность этих вопросов, непроработанность связанных с ними проблем зияет в общественном и научном сознании позорными провалами, грозящими исторической слепотой и дезорганизацией далеко не только одному нашему обществу.

Но нам, кроме всего этого, предстоит еще один качественный переход — возвращение субъектности, восстановление исторической воли, обретение общей цели. Этот переход предстоит совершать не только в условиях собственно российского системного кризиса, но и беспрецедентной неопределенности, а то и хаотизации всего мирового развития.

Эта перспектива не просто тревожна: она ставит перед общественными науками колоссальные по своей сложности задачи, которые пугают еще сильнее на фоне глубокого догматического и схоластического упадка, в котором пребывает основная часть этих наук.

Чтобы соответствовать требованиям, предъявляемым современным виражом исторического развития человечества, общественные науки должны стать иными — не только по своей структуре, не только по предметам изучения, не только по используемым методам.

Они должны соответствовать потребностям нового состояния самого человеческого сознания, кардинально изменившегося со времен Ренессанса, создавшего современные науки, и завтрашней, кардинально новой структуре организации общественной жизни, ибо классическое государство, созданное Вестфальским миром, уходит в прошлое вслед за классическим мышлением.

Мы не знаем, куда заведет нас эта дорога, но мы пойдем по ней, насколько хватит сил и ума, сохраняя на этом пути все историческое наследие нашей и мировой цивилизации, доступное нашему пониманию и представлению.

И мы рассчитываем на вашу помощь, уважаемые читатели. Ибо журнал «Свободная Мысль» стал живым организмом, редакция, авторы и читатели которого слиты в неразрывное целое.

Глядя на свою работу сегодня, в начале ее нового этапа, мы видим больше вопросов, чем ответов.

Но что мы видим совершенно ясно — так это необходимость опоры на молодежь. В России в области общественных наук выросло новое, самостоятельное поколение молодых ученых и аналитиков. Его голос еще слаб и неуверен; ему слишком часто приходится применяться к отжившим догмам и устаревшим представлениям, навязываемым стране почивающими на лаврах администраторами от познания.

Редакция «Свободной Мысли» — журнала, который на всем протяжении своей истории, даже в самые не приспособленные для этого времена, давал возможность настоять на своей правоте самым разным молодым исследователям, — считает своим прямым долгом восстановить эту свою функцию в полном объеме.

Мы знаем, что, несмотря на все старания, нас ждут великие потрясения, в которых нам предстоит созидать заново не только свою страну, но и весь мир, все человечество. И на пороге этих потрясений мы должны вооружить свой народ ясным пониманием того, что происходит и что надо делать.

Мы приглашаем вас к совместной работе.

Мы вместе познаем истину, — и она сделает нас не только свободными.

В заключение я выражаю глубочайшую благодарность своему предшественнику на посту главного редактора «Свободной Мысли» В. Л. Иноземцеву, всеми силами поддерживавшему журнал в самые трудные моменты его новейшей истории, а в последние годы обеспечивавшему само его издание.

*Михаил Делягин, доктор экономических наук,
главный редактор журнала «Свободная Мысль»,
директор Института проблем глобализации*

Образование — фундамент культуры

Олег Николаевич Смолин не нуждается в особом представлении для читателей «Свободной Мысли». Депутат Государственной Думы России с 1995 года, первый заместитель председателя Комитета Государственной Думы по образованию, президент Общества «Знание» России, председатель общественного движения «Образование — для всех», профессор, доктор философских наук О. Н. Смолин неоднократно публиковался на страницах нашего журнала, отстаивая интересы российского образования и науки.

Будучи непревзойденным специалистом в вопросах государственной образовательной политики в России и за рубежом, даже по признанию своих политических оппонентов, Олег Николаевич во всех выступлениях продолжает упорно доказывать бесперспективность и гибельность существующего положения дел в отечественном образовании для России.

На вопросы о том, как именно развивается отечественное образование сегодня, каких изменений в области образования нам, гражданам России, ждать от руководства страны в ближайшее время и о многом другом, Олег Николаевич согласился ответить на страницах номера журнала «Свободная Мысль», открывающего новый издательский год.

— *Уважаемый Олег Николаевич, давайте начнем с самого начала, «от истоков»: в чем смысл образования в современном мире?*

— В любом более или менее цивилизованном обществе образование — важнейшая составляющая, скажу больше — фундамент культуры. А предназначение культуры, как известно, — это воспроизводство самого человека, но не в качестве биологического вида, а как общественного, родового существа. В этом смысле культура обеспечивает достижение двух главных целей: передачу социального опыта, включая культурную традицию, и выработку способности к творчеству, созданию нового.

Понятно, что по мере ускорения технологического прогресса растет и значимость второй задачи по отношению к первой. Однако понятно и другое: способностью к творчеству в гораздо большей степени обладают те, кто освоил предшествующий опыт. Не случайно Исаак Ньютон говорил: «Если я видел дальше других, то потому, что стоял на плечах гигантов». Как и много лет назад, современное образование решает три главные задачи: подготовку квалифицированного работника; формирование гражданина страны или группы стран — человека, принадлежащего определенной культуре, и многостороннее, в том числе духовно-нравственное, развитие личности. И какими бы стремительными ни были происходящие и ожидающие нас технологические перемены, не думаю, что в ближайшую пару столетий эти задачи радикально изменятся. Меняться будут лишь их содержание, соотношение и значимость.

— *Каковы основные тенденции в образовательных процессах развитых стран?*

— Самых главных тенденций в развитии мирового образования две. В технологическом плане — стремительное развитие информационно-коммуникаци-

онных образовательных технологий (электронного обучения), смарт-обучения и т. п.; в социальном плане — расширение доступа к образованию, повышение образовательного уровня населения, по крайней мере выраженного числом лет обучения. Первая тенденция набирает силу столь стремительно, что многие эксперты говорят о смене типа образовательной системы. По мнению ряда исследователей, информационно-коммуникационные технологии в «обществе знаний» должны стать доминирующими — подобно тому, как система «учитель — ученик» доминировала в доиндустриальную эпоху, а классно-урочная (аудиторная) система — в эпоху индустриальную.

Что касается второй тенденции, то она имеет причины по меньшей мере двоякого рода. Во-первых, технологические: новые технологии требуют более квалифицированного, а значит, образованного работника. Почти 40 лет назад создатели концепции постиндустриального общества сформулировали прогноз, согласно которому достичь новой стадии в развитии цивилизации смогут лишь те народы, которые обеспечат в составе работающего населения не менее 60 процентов людей с высшим и более высоким образованием. И когда я слышу, что в нашей стране слишком много вузов и студентов, невольно возникает вопрос: куда российская власть собирается вести свой народ — в будущее или в прошлое?

В последние годы в стране развернута критика деятельности российских вузов, в том числе призывы к их массовому сокращению. Наибольшую известность в связи с этим приобрело заявление министра образования и науки РФ А. А. Фурсенко от 24 июля 2008 года в Московском инженерно-физическом институте о необходимости снижения числа вузов в России примерно с 1 тысячи до 150—200. В последующих заявлениях министра менялись показатели не только числа вузов, которые должны сохраниться, но и количества действующих высших учебных заведений (что говорит о качестве министерской образовательной статистики), однако линия оставалась прежней. Между тем в Австралии один вуз приходится на 52 тысячи граждан, в Бельгии — на 55 тысяч, а в России — на 130,5 тысячи, включая и государственные, и частные вузы. Правда, в бразильских вузах обучается, как правило, от 100 до 270 тысяч студентов. При такой модели в России должно остаться 30—75 вузов, но тогда о качестве образования придется забыть. Кстати, именно 150 вузов действовали в России накануне 1917 года. При этом население составляло 91 миллион человек, и половина его оставалась неграмотной. Вряд ли спустя почти 100 лет следует возвращаться к такому уровню. Точно так же представляются сомнительными бесконечные заявления руководителей страны и Минобрнауки о том, что в России слишком много студентов. Так, по официальным данным, в нашей стране в 2007 году из 1 тысячи выпускников средней общеобразовательной школы в вузы поступали 554 человека (то есть 55,4 процента), тогда как в Латвии — 73, в Литве — 72, в Греции — 74, в США и Швеции — 83, в Южной Корее 85 (по другим данным — 87,5 процента), в Финляндии — 88 процентов¹. Вероятно, поэтому экономика Южной Кореи, США или скандинавских стран значительно более инновационная, чем в России. В настоящее же время трудно прогнозировать, сколько студентов предполагает сократить Минобрнауки РФ в результате закрытия и реорганизации вузов.

Вторая причина расширения доступа к образованию имеет социальный характер: в XX веке под влиянием политической борьбы, включая студенческие вол-

¹ См. Ю. С. Давыдов. Сколько вузов нужно России? — «Известия Российской академии образования». 2008. № 1. С. 31—39.

нения, и советского опыта идея общедоступного образования (образования для всех), по своему историческому происхождению безусловно левая, стала общезивилизационной. На Западе отклонения от этой идеи воспринимаются как грубая несправедливость, в том числе представителями экономической и политической элиты. Вот что говорил под аплодисменты американских губернаторов в свое время самый богатый человек на планете Билл Гейтс: «Все, кто понимает, насколько важно образование, и верит в святость принципа равенства возможностей, не говоря уже о тех, кто по своему статусу должен печься об общественном благе, должны признать: миллионы школьников нашей страны лишены возможности получить бесплатное образование... Только незначительная часть наших детей получает качественное образование. А если мы признаем, что дети из семей с низкими доходами или принадлежащих к этническим меньшинствам лишены возможности получить качественное образование, то этому может быть только два объяснения: либо они не способны учиться, либо мы считаем, что их и незачем учить. Первый аргумент не соответствует действительности, второй — аморален»².

Понятно, что крушение СССР и «реального социализма» резко ослабило левую тенденцию, в том числе в образовательной политике. В настоящее время постоянно приходится слышать, что уровень социальных гарантий на Западе превысил допустимые пределы, а в некоторых странах — наблюдать отказ от демократических принципов в образовательной политике. Так, в Великобритании пришедшая к власти коалиция радикальных либералов и радикальных консерваторов начала с заявления о повышении втрое платы за обучение для студентов. Если же говорить более конкретно, то в реформах образования, проводимых высокоразвитыми странами, мною в свое время выделены почти два десятка основных элементов, объединенных в четыре тематических блока:

- структура и управление системой образования;
- продолжительность обучения;
- содержание образования и обеспечение его качества;
- развитие системы профессионального образования³.

В свою очередь, анализ современной отечественной образовательной политики позволяет утверждать, что ее магистральное направление отличается от общемирового, предполагающего демократизацию образования, и может быть определено как поворот к его элитарности.

Помимо прочего, об этом свидетельствуют два общеизвестных факта. С одной стороны, среднее (полное общее) образование в стране согласно закону является обязательным, однако это требование оказывается трудно выполнимым в отношении безнадзорных и беспризорных российских детей, общее число которых официально так и не установлено. Руководители Министерства образования, выступая в палатах парламента, в разное время оценивали эту численность от 200 тысяч (министр В. Г. Кинелев) до 3,5—3,7 миллиона человек (зам. министра образования М. Н. Лазутова); представители Генеральной прокуратуры — около 2 миллионов; а газеты сообщали о 4 миллионах беспризорников. С другой стороны, отмечается рост числа учащихся профессиональных учебных заведений — но исключительно за счет внебюджетных (в большинстве — оплачиваемых гражданами) учебных мест.

² Заседание Ассоциации губернаторов США (NGA), посвященное поиску путей улучшения школьного образования в национальном масштабе, февраль 2005 года. См. об этом: www.workandtravel.ru/news/26058/; www.gazeta.ru/education/2005/03/02_a_247348.shtml

³ Подробнее см. **О. Н. Смолин**. Образование. Политика. Закон: Федеральное законодательство как фактор образовательной политики в современной России. М., 2010. С. 652—669.

Если очень коротко обобщить результаты сравнения основных элементов формирования образования в индустриально развитых странах с аналогичным российским опытом, то окажется, что из 18 проанализированных автором в свое время элементов реформ в России планируются, частично или полностью реализуются 12. Однако из их числа

— два компонента существуют лишь на уровне концепций (двенадцатилетнее общее образование, профильное обучение);

— одно, относящееся к экономике образования (система финансирования образования как экономический рычаг управления им), совпадает по наименованию, но имеет прямо противоположное содержание: на Западе — привлечение в систему образования дополнительных средств, в России — так называемая реструктуризация и оптимизация, то есть сокращение численности учреждений;

— шесть реализуются в той или иной степени;

— только три целиком совпадают с общемировыми процессами (интеграция уровней профобразования, многоуровневость высшего образования, участие в Болонском процессе).

При этом наибольшие расхождения с мировыми процессами демонстрирует опыт отечественного блока реформ, связанный с продолжительностью обучения, в особенности с реализацией лозунга ЮНЕСКО «Образование — через всю жизнь».

— Какие существуют основные национальные модели организации образования, в чем их преимущества и недостатки, к какой модели ближе наша страна?

— С социально-политической точки зрения в современном мире модели образования скорее интернациональны, чем национальны. В этом смысле они более или менее соответствуют двум главным экономическим моделям: социальной (социал-демократической) и либерально-консервативной. Среди прочего они отличаются способами обеспечения доступа к образованию. Например, доля бюджетных студентов в социальных государствах Европы очень высока: в Германии — свыше 90 процентов, во Франции — свыше 80 процентов. Напротив, в США и Великобритании таких студентов мало (не более трети), однако существует развитая система образовательного кредитования, позволяющая гражданину платить за образование после того, как оно получено, причем на весьма льготных условиях.

Если же говорить о собственно национальных моделях образовательных систем, то они отличаются скорее социокультурной ориентацией. Одни в большей степени ориентируются на классические представления о содержании образования и национальные традиции (например, Япония, Франция), другие — на модернистские представления и глобалистические (безнациональные) установки (ряд европейских стран).

Как известно, в постсоветский период Россия получила так называемую негативную конвергенцию. Вопреки прогнозам создателей этой теории (Д. Гэлбрейт, А. Сахаров и др.), мы соединили не достижения, но пороки двух основных мировых систем — рыночно-капиталистической и планово-социалистической. Отчасти это относится и к образованию, где остатки советской системы причудливо сочетаются с искаженными образцами англо-американской модели. Подчеркну: с искаженными, ибо достижения этой модели типа налоговых льгот для образования, системы образовательного кредитования и т. п. в России не используются. Другие же, как упоминалось выше, при сходстве по форме имеют противоположное содержание.

— *Каким видится сегодня мировому профессиональному сообществу идеальное образование будущего?*

— В мировом профессиональном сообществе и образовательно-политических элитах нет единого представления об идеальной модели образования. В современном мире вообще и постсоветской России — в особенности происходит борьба двух направлений в образовательной политике — демократического (социального) и антидемократического (элитарного).

Сторонники последнего полагают, что качественное образование должно быть доступно людям с высокими доходами или должностями, а в лучшем случае — еще и с исключительными способностями. Именно это направление владело в стране в настоящее время: федеральная власть фактически отказалась от принципов образовательной политики, законодательно закрепленных в 1992 году, и проводит бюрократические контрреформы. Сторонники же первого направления уверены, что путь к образованию следует открыть всем, кто хочет и способен его получить, независимо от доходов, места жительства, национальности и др. Более того, чтобы право на образование было действительно равным, в период обучения необходимы меры государственной поддержки для малообеспеченных, сирот, инвалидов, детей и студентов из села.

Образование, реально доступное для всех, — это не только гуманистическое требование и необходимый элемент социального государства, но и условие движения к «обществу знаний». Если в экономике прошлых веков достаточным было использование способностей меньшинства для процветания элит, то в XXI веке человеческий потенциал становится главным ресурсом эффективного развития, национальной безопасности, конкурентоспособности, а главное — высокого качества жизни граждан.

Как уже упоминалось, с точки зрения социокультурных ориентаций образовательное сообщество также разделено. Одни считают необходимым сохранить классический канон образования, так называемый «золотой стандарт», то есть прежде всего обучать детей и студентов основам фундаментального научного знания и классическим образцам культуры. При этом предполагается, что, опираясь на этот фундамент, человек сам сможет освоиться в современном социокультурном пространстве и легко отделить в нем «зерна от плевел». Напротив, сторонники модернистского направления полагают, что главная задача образования — ввести ученика (в широком смысле слова) в современную ему культуру, а классику оставить историкам и музеям. Понятно, что в идеале следует сочетать то и другое, однако отведенных для этого школьных лет, программ и часов явно не хватит. История и философия образования, теоретической педагогики и образовательной политики знают периоды преобладания то одного, то другого направления. «Модернисты», как правило, получают преимущество в периоды реформ и революций (в России это 1920-е и 1990-е годы), тогда как «классики» — в периоды более спокойного развития.

Убежден: без знания классической культуры попытка разобраться в ее современном состоянии не имеет перспектив.

— *Как на общем фоне выглядела советская система образования? Какие в ней накопились проблемы?*

— На общемировом фоне советскую систему образования в классический период ее развития (1960—1980-е годы) отличали следующие основные черты.

1. Общедоступность и всеобщий охват — на уровне дошкольного образования и школы. Многолетние очереди в детские сады и массовое закрытие школ в тот период невозможно было себе представить. Напротив, детские сады и школы откры-

вались в массовом порядке. В 1970-х годах было провозглашено всеобщее среднее образование. При этом обратной стороной этого достижения стала так называемая процентомания — выставление ученикам положительных оценок практически независимо от качества знаний (по формуле «три пишем — два в уме»).

2. Высокий уровень бюджетного финансирования и, за некоторым исключением, бесплатность образования для граждан. Доля расходов на образование от валового внутреннего продукта в 1950-е годы достигала 10 процентов, в 1970-м, по данным Мирового банка, составляла 7 процентов. Родители частично оплачивали содержание (но не обучение и воспитание) детей в детских садах, в некоторых школах-интернатах, а также обучение в части учреждений дополнительного образования (музыкальные и художественные школы). При этом для семей с низкими доходами эта плата была символической, а для людей с высокой по советским меркам зарплатой значительно возрасла.

3. Отбор содержания образования по классическим канонам и его ориентированность на внутренние потребности страны. В этом смысле наиболее сильными сторонами советской школы были:

— высокий уровень знаний по предметам математического и естественнонаучного циклов. Даже в начале 1990-х годов в известном докладе Мирового банка «Россия в переходный период» признавалось, что по этим предметам российская школа значительно превосходит большинство стран Организации экономического сотрудничества и развития;

— классический набор предметов, обеспечивающих многостороннюю подготовку и возможность в дальнейшем выбирать любую профессиональную карьеру. Школы с углубленным изучением предметов (физико-математические, «английские» и т. п.) не предполагали снижения уровня подготовки по другим дисциплинам. Нередки были случаи, когда выпускники физматшкол избирали гуманитарные вузы и наоборот;

— воспитывающий характер образования вообще и обучения — в частности. Согласно исследованию американского профессора У. Бронфенбреннера, выполненному им в 1960-х годах и описанному в книге «Два мира детства», советские дети значительно превосходили американских сверстников по уровню позитивных социальных ориентаций, но уступали им в самостоятельности принятия решений;

— преимущественно личностный, а не функциональный характер отношений педагогов и учеников. Хотя термин «педагогика сотрудничества» появился позднее, классики советской педагогической мысли стремились именно к такому типу отношений. Так называемая педагогика услуг в тот период не могла приттись им даже в кошмарном сне.

4. Эгалитарный характер образовательной системы, стремление обеспечить всем гражданам равные возможности или, по крайней мере, максимально уменьшить сохранявшееся в стране социальное неравенство посредством образования. Помимо бесплатности образования для граждан, помимо льгот по оплате содержания в детских садах, школах-интернатах и обучения в учреждениях дополнительного образования для лиц с невысоким уровнем доходов, этой цели соответствовали:

— подготовительные отделения в вузах для детей рабочих, крестьян и юношей, отслуживших в армии;

— облегченные вузовские конкурсы для ребят из села и «армейцев»;

— относительно высокий уровень стипендий.

В советский период минимальная стипендия от прожиточного минимума, неофициально рассчитанного экономистами, составляла:

- в вузе — 80 процентов;
- в ссузе — 55 процентов;
- в ПТУ — 80 процентов.

В настоящее время она составляет, соответственно:

- в вузе — около 20 процентов;
- в ссузе — 7 процентов;
- в ПТУ — 7 процентов.

Напротив, к слабым сторонам советской образовательной системы, на мой взгляд, можно отнести следующие:

- чрезмерное единообразие, затруднявшее поиск новых форм и методов образования, в том числе педагогические эксперименты;
- чрезмерная идеологизированность. Очевидно, что образование вне идеологии государства не существует нигде. Однако в случаях, когда так называемый «советский марксизм» превращался в аналог Закона Божьего, он вызывал у старшеклассников и студентов реакцию, противоположную поставленным целям;
- сравнительно низкий уровень владения иностранными языками. Даже в тех случаях, когда они преподавались вполне качественно, отсутствие практики быстро лишало выпускников школ и вузов полученных навыков.

В итоге, несмотря на описанные слабые стороны, советская система образования оказалась одной из самых передовых в мире. Общеизвестны сравнительные международные исследования интеллектуального уровня молодежи, помещавшие советское поколение 1960-х годов в тройку наиболее образованных.

— На что была направлена и какие реальные цели преследует реформа образования?

— Прежде всего хочу уточнить: то, что у нас обычно называют реформой образования, на самом деле по своей сути — скорее контрреформа. По крайней мере, применительно к образовательному законодательству. Напомним, что Закон РФ «Об образовании» в редакциях 1992 и 1996 годов базировался на двух системах ценностей:

- демократических (свобода участников образовательного процесса);
- социальных (гарантии права на образование для тех, кто учится, и высокий социальный статус для педагогов).

ЮНЕСКО и Европейской ассоциацией образовательного права названный закон был признан одним из лучших в мире. Однако исполнялся он безобразно: обвал 1990-х годов, по сравнению с которым Великая депрессия в США — просто детская забава, а также грабительское перераспределение национального богатства в пользу «олигархов» и бюрократии были несовместимы с социально ориентированной образовательной политикой.

Федеральный закон № 122 и последующие, извините за выражение, «инновации» привели образовательное законодательство в соответствие с реальной политикой — отменили большинство социальных гарантий и резко ограничили свободу в образовании. По отношению к предыдущему этапу законотворчества это, безусловно, контрреформа. Ее официально провозглашаемые цели самые благие. Реальные же «озвучиваются» редко и почти исключительно для «своих».

То, что у нас обычно называют реформой образования, на самом деле по своей сути, скорее, контрреформа.

Основных целей три:

- *во-первых*, банальная финансовая экономия;
- *во-вторых*, упрощение политического управления, точнее — манипулирования. Подозрения многих представителей политической оппозиции насчет того, что власть не заботится о повышении образовательного уровня народа, поскольку необразованными управлять легче, не лишены оснований;
- *в-третьих*, «переидеологизация», так сказать «перенацеливание», образования, то есть радикальный пересмотр его главной цели.

Вот что сообщала, например, «Литературная газета»: «Выступая на конференции, прошедшей в рамках организованного движением “Наши” всероссийского молодежного форума “Селигер-2007”, министр образования Андрей Фурсенко посетовал на оставшуюся с советских времен косную систему в своем ведомстве, упорно пытающуюся готовить человека-творца. Ныне же, по мнению министра, главное — взрастить потребителя, который сможет правильно использовать достижения и технологии, разработанные другими»⁴. Разумеется, после этого многие газеты, сохранившие относительную независимость, пытались вопрошать власть: где же «новая Россия» намерена брать творцов? Ведь до настоящего времени она «мозги» почти исключительно экспортирует! Однако, как и следовало ожидать, ответов на подобные вопросы не последовало.

Как представляется, в постсоветский период мы наблюдаем стремительное исчезновение общественной группы, которая в предыдущие эпохи начиная с

...в постсоветский период мы наблюдаем стремительное исчезновение общественной группы, которая в предыдущие эпохи, начиная с середины XIX века, именовалась российской интеллигенцией.

середины XIX века именовалась российской интеллигенцией. Разумеется, речь идет не о социологическом значении этого термина, в свое время выраженном определением М. Руткевича: интеллигенция — большая социальная группа людей, занятых преимущественно высококвалифицированным умственным трудом, тре-

бующим, как правило, высшего или среднего профессионального образования. Напротив, имеется в виду его культурологическое значение, нередко сопровождаемое в иностранных энциклопедиях пометкой «русское». Оставляя в стороне продолжающиеся по этому поводу дискуссии, приведу характеристику этого культурного феномена, в свое время услышанную мною от незаурядного омского литературоведа М. Яковлевой: интеллигенция начинается там, где образованные люди начинают думать о народе.

Можно спорить о том, когда возникла российская интеллигенция в таком понимании. Однако очевидно: она пережила царей и генеральных секретарей, но стремительно умирает при президентах. Умирает именно потому, что в постсоветское время в стране наступила предсказанная Н. Бердяевым настоящая (то есть примитивная, без романтических или социалистических примесей) буржуазность. Между прочим, это зафиксировано и социологами. Так, данные кросс-культурных исследований в 40 странах мира свидетельствуют о том, что

⁴ «Литературная газета». 08.08.2008.

в последние десятилетия постматериальные ценности приобретают глобальное измерение. Однако они по-прежнему остаются на низком уровне в странах Южной Азии, Экваториальной Африки, в бывших социалистических государствах, включая Россию (11 процентов опрошенных)⁵.

Понятно, что одной из ключевых инкарнаций российского интеллигента, наряду с литератором и деятелем культуры вообще, была фигура учителя. Понятно, что стремительное исчезновение российской интеллигенции как культурного феномена не может не сказаться на ситуации в образовании, причем в сторону явного понижения его духовной составляющей. Понятно, что одним из главных специфических проявлений изменения этой ситуации выступает следующая «переоценка ценностей»: педагогический труд интерпретируется не как служение, но как услуга, наряду с трудом водителя или продавца. Соответственно позиционированию педагога изменяется и отношение к нему студента или старшеклассника: ведь тот, кто оказывает услуги, должен именоваться обслуживающим персоналом или просто — «обслугой». Впрочем, это тема для отдельной дискуссии.

— *Каковы позитивные стороны преобразования современной системы российского образования? Что правильного в реформе?*

— О реформе в целом говорить трудно, ибо история образовательной политики последних советских лет и постсоветского времени явно распадается на несколько периодов.

Первый период: 1984—1991 годы — реформы образования в рамках реформирования страны. «Пограничными знаками» периода избраны, с одной стороны, последняя образовательная реформа периода «административного социализма», а с другой — разрушение вместе с СССР советской системы образования и начало существования образовательной системы Российской Федерации.

Образной характеристикой периода могла бы стать формула: свободу образованию уже дали, а деньги еще не отняли. Главная организационно-управленческая новация — объединение трех образовательных ведомств и создание Госкомобразования СССР. Образовательная система в значительной степени освободилась от бумажного потока, формализма, командно-административного вмешательства в живой педагогический процесс. Это стало одной из причин взлета инновационных педагогических концепций, прежде всего «педагогике сотрудничества». Ее идеологическим кредо в явной или неявной форме стал «социализм с человеческим лицом». На этапе 1988—1991 годов происходила именно реформа системы образования, а не ее перелицовывание и тем более — не революционное разрушение. Поэтому этот этап следует оценивать как наиболее продуктивный в новейшей истории образовательной политики.

Второй период: 1992—1995 годы. Он в основном совпадает с революционным периодом социально-политического процесса, а в качестве его границ предлагается рассматривать, с одной стороны, уже упоминавшийся переход от образовательной системы СССР к аналогичной системе РФ, действующей к тому же в рыночно-капиталистических условиях, а с другой — вступление в силу в январе 1996 года второй редакции Закона РФ «Об образовании». Образная характеристика периода может быть сформулирована так: у образования отняли деньги, но в значительной мере ему сохранили свободу.

⁵ См. Г. Г. Дилигенский. Глобализация в человеческом измерении. — «Мировая экономика и международные отношения». 2002. № 7. С. 8.

Тенденции развития образовательной политики в данный период крайне противоречивы: с одной стороны, «снизу» во многих школах продолжились гуманистические преобразования предыдущего этапа в направлении разнообразия, деbüroкратизации и педагогических экспериментов. Более того, в июле 1992 года была принята первая редакция Закона РФ «Об образовании». Однако в этот период расходы на образование в реальном исчислении сократились не менее, чем в 4 раза (в системе профтехобразования — в 7 раз), а уровень патриотического сознания молодежи упал ниже, чем в любой из развитых стран. Фактически власть пыталась не реформировать образование, но подвергнуть революционной ломке его прежнюю модель, заменив ее новой, построенной по искаженным западным образцам.

Третий период: 1996-й — осень 1998 года. Хронологически он близок пост-революционному периоду политического процесса в целом (август 1996-го — декабрь 1999 года), хотя начинается более чем на полгода раньше, заканчивается позже почти на полтора, по сравнению с общеисторическим аналогом. Границами периода выступают, с одной стороны, избрание Госдумы второго созыва, где доминировали, не имея большинства, левопатриотические фракции, и вступление в силу второй (наиболее социально ориентированной) редакции Закона РФ «Об образовании»; с другой стороны — приход к власти правительства Е. Примакова и, что в данном случае весьма важно, назначение заместителем председателя правительства по социальным вопросам В. Матвиенко, а министром образования РФ — В. Филиппова.

В рамках периода с осени 1997-го по август 1998 года был объявлен так называемый очередной этап реформирования образования. Концептуальным ядром реформы в этот период стало изменение финансового механизма в образовательной сфере. Экономический смысл «Очередного этапа реформирования образования» можно выразить образной формулой: часть денег у образования изъять, а оставшиеся поделить иначе. Квинтэссенцией этапа стало принятие правительством С. Кириенко постановления № 600 от 17 июня 1998 года, предусматривавшего введение в образовании режима сверхжесткой экономии. Однако реализации этого постановления помешала смена правительства, включая министра образования.

Четвертый период истории современной отечественной образовательной политики охватывает время с осени 1998-го до марта 2004 года, совпадая с пребыванием в роли министра образования В. Филиппова. С точки зрения управления образованием на федеральном уровне данный период представляется лучшим в постсоветской истории. Вместе с тем в рамках деятельности одного министерства и одного министра период включил в себя несколько этапов, в пределах которых образовательная политика в целом имела различную (вплоть до противоположной) направленность, а потому его общая характеристика может ограничиваться самой общей формулой: колебания от левоцентризма к правоцентризму.

К достижениям этого периода стоит отнести:

- отмену основных антисоциальных положений постановления правительства С. Кириенко № 600 от 17 июня 1998 года;
- разработку (совместно с представителями парламентских комитетов, Российской академией образования и рядом общественных объединений) проекта «Национальной доктрины образования в РФ», текст которого написан с позиций государственных интересов и защиты права на образование для всех граждан;

— создание при министерстве различных общественных советов в целях общественной экспертизы нормативных документов и вырабатываемых решений.

Однако начиная с декабря 2001 года, под давлением правых либералов, представленных Минэкономразвития и Высшей школой экономики, а также отчасти вживаясь в новую роль (например, по отношению к ЕГЭ), министр образования постепенно дрейфовал вправо — от левоцентризма к правоцентризму, от выраженной социальности к выраженным уступкам элитарному направлению в образовательной политике. Тем не менее, отдавая должное министру, следует заметить, что явно непопулярные решения он первоначально стремился перевести в режим эксперимента, что снижало, с одной стороны, вероятность ошибок, а с другой — общественное сопротивление.

Пятый период: с весны 2004 года по настоящее время — контрреформа образования вообще и образовательного законодательства, в особенности. Основными признаками контрреформы образования и образовательного законодательства стали так называемая расчистка прежнего образовательного законодательства, а затем и фактическая ликвидация наиболее важных его достижений; отмена наиболее важных социально направленных положений, содержащихся в прежних документах исполнительной власти (включая Программу модернизации российского образования до 2010 года), и принятие ряда стратегических документов с явным уклоном в сторону построения элитарной системы образования (в том числе «О приоритетных направлениях развития образовательной системы Российской Федерации»).

Если все-таки оценивать ситуацию в целом, то главным образовательным достижением постсоветской эпохи следует признать разнообразие или, как обычно говорят, вариативность образования. Более разнообразными стали образовательные программы, технологии, учебники и средства обучения, типы и виды учебных заведений, их организационно-правовые формы и формы собственности. В нормальных условиях разнообразие — источник развития; в ненормальной постсоветской ситуации разнообразие лишь скрашивает общую медленную деградацию.

Похоже, однако, что и это едва ли не единственное постсоветское достижение находится в настоящее время под угрозой. Так, министр А. Фурсенко требует, чтобы количество школьных учебников по предмету не превышало трех-четырёх. При этом в стране есть школы обычные, коррекционные, с углубленным изучением предметов, профильные, работающие по различным, в том числе развивающим психолого-педагогическим системам, включая методы, технологии и методики. Ясно, что в три-четыре учебника уложиться невозможно.

Недавно на совещании с ректорами вузов руководство Минобрнауки озвучило «новые» подходы к финансированию образования бюджетных и внебюджетных студентов. Если эти «инновации» станут реальностью, любой вуз, получающий бюджетные деньги, должен будет требовать с любого студента, желающего получить образование на платной основе, ровно такую же сумму, какую выделяет государство на обучение по аналогичной специальности. Причем независимо от региона! Напомню: финансирование российского образования составляет около половины от минимальной потребности, а разрыв в нормативах этого финансирования в расчете на одного школьника в стране достигает 10 раз. С учетом этих обстоятельств последствия очередного эксперимента над людьми очевидны:

— доходы московских вузов от обучения платных студентов, а следовательно, и зарплата преподавателей уменьшатся;

- плата за высшее образование в регионах вырастет в разы;
 - доступность высшего образования и количество получающих его студентов уменьшится;
 - неравенство образовательных возможностей возрастет еще более.
- И все это исключительно во имя «заботы о качестве»?

— *Что в проводимой реформе образования Вы считаете принципиально неправильным?*

— Отвечая на такой вопрос, можно было бы ограничиться иронической фразой: пороки российской образовательной политики неисчислимы. Поэтому, не пытаясь объять необъятного, назову лишь три:

— ложная философско-идеологическая основа, которую я назвал бы «философией мертвого образования»;

— недопустимый уровень неравенства образовательных возможностей — фигурально выражаясь, образовательный апартеид или социальный апартеид в образовании;

— вследствие этих и других причин значительное падение качества образования по сравнению с советским периодом, которое признается не только оппозицией, но и властью.

Поскольку о первом пороке собираюсь сказать ниже, вкратце остановлюсь на втором и третьем. Выделю, в частности, следующие виды искусственного разделения образовательной системы, формирующие неравенство образовательных возможностей граждан:

1. Разделение по формам получения образования. Например, вечерней школе, которая в советское время выполняла функцию социального лифта, в современной России отводится роль социального «отстойника».

2. Разделение по формам поселений. Яркое его проявление — курс на закрытие сельских школ.

3. Разделение по размерам образовательных учреждений. В связи с введением подушевого финансирования небольшие школы оказались в неравном положении с крупными и закрываются в массовом порядке, особенно на селе.

Число школ в России в постсоветский период менялось следующим образом.

Учебный год (на начало учебного года)	Число дневных общеобразовательных учреждений	Число вечерних (сменных) общеобразовательных учреждений
1990/1991	67571	2096
1995/1996	68971	1812
2000/2001	67063	1741
2005/2006	61497	1675
2009/2010	51583	1443
2010/2011	48662	1311

Другими словами, в первой половине 1990-х годов число школ увеличилось почти на 1,5 тысячи, однако за последующие 15 лет оно сократилось более чем на 20 тысяч. Особенно ускорился этот процесс во второй половине «нулевых» годов в связи с переходом на так называемое подушевое финансирование.

4. Разделение высшего образования на два уровня: один, грубо говоря, для домохозяек и офис-менеджеров (бакалавриат), а другой — для более или менее квалифицированных специалистов (специалитет, магистратура). В последнее время представителями Высшей школы экономики активно пропагандируется идея так называемого прикладного бакалавриата. Если она будет реализована, большинство студентов будут учиться общеобразовательным дисциплинам два

года, а затем еще несколько месяцев — специальным предметам. Понятно, что такое образование не только нельзя будет признать высшим в традиционном для нашей страны смысле слова, но по качеству оно будет ниже обычного советского техникума, где специалиста будущей профессии учили несравнимо более основательно.

5. Разделение по формам собственности. До сих пор по отношению к негосударственным образовательным учреждениям власти проводят во многом дискриминационную политику, прежде всего в части налогообложения.

6. Разделение по типам образовательных учреждений. Работники системы дополнительного образования постоянно ощущают отношение к себе как к педагогам второго сорта («учрежденческий апартеид»). В последнее время, когда была несколько повышена зарплата школьных учителей (в отличие от других педагогов), возникли еще и серьезные разрывы внутри педагогического сообщества по уровню оплаты труда.

7. Разделение учреждений на казенные, бюджетные и автономные. Первые сохраняют некоторые бюджетные гарантии без экономической свободы; а остальные должны получить экономическую свободу, но без всяких бюджетных гарантий (организационно-правовой апартеид).

8. Неравенство образовательных возможностей в зависимости от уровня доходов (социально-образовательный апартеид).

Что касается падения качества образования, то отметим лишь некоторые его яркие проявления:

— президент Д. Медведев заявил: с передовых позиций в образовании страна откатилась;

— премьер-министр В. Путин констатировал: зарплата в вузах ниже средней зарплаты по стране — 21 867 рублей против 24 тысяч. Такой ситуации нет ни в одной из стран «большой восьмерки», «большой двадцатки», да скорее всего и в мире в целом;

— педагогические исследования показывают: 20 процентов российских старшеклассников функционально неграмотны — текст читают, а понять не могут;

— социологи утверждают, что 32 процента наших соотечественников считают Солнце спутником Земли, то есть образованы на уровне докоперниковской эпохи;

— с каждым годом растет число людей, убежденных, что раньше в школе учили лучше, чем сейчас;

— СССР имел одну из лучших в мире систем образования. В 2007 году в рейтинге образования ООН Россия занимала лишь 53-е место.

— Какой должна быть та реформа образования, которую Вы мечтали бы провести сами?

— В последнее время самые разные люди, включая Г. Зюганова, С. Миронова, А. Проханова и даже либеральных политиков, при обсуждении кандидатов в министры образования России вспоминали мою скромную персону. Это лестно, но крайне маловероятно. Во-первых, новая образовательная политика возможна лишь в рамках нового курса экономической и социальной политики в целом при условии создания коалиционного правительства. Во-вторых, по мнению серьезных политологов, распределение кадровых полномочий между новым-старым президентом и экс-президентом и потенциальным премьером будет следующим: В. Путин возьмет себе «силовики», финансы и топливно-энергетический комплекс; Д. Медведеву отдаст всякую «второстепенную» социалку, включая медицину, образование, науку, детей, ветеранов и т. п.

Напомню: именно Д. Медведев в разное время вносил следующие предложения:

— в несколько раз сократить число российских вузов (как будто большие вузы автоматически дадут более качественное образование);

— большую часть педагогических вузов превратить в факультеты классических университетов (как будто выпускники не идут в школу не по причине низкой зарплаты, а из-за вывески оконченного высшего учебного заведения!);

— активно привлекать в школу людей без педагогического образования (тогда по аналогии в медицине должны работать «целители» без образования медицинского);

— превратить платные негосударственные вузы в учреждения начального профессионального образования (ПТУ) (как будто те, чьи дети учатся в ПТУ, способны за образование платить, а те, кто способен платить за образование, отдают своих детей в ПТУ);

— лишать аккредитации вузы, студенты которых будут замечены в экстремизме: то есть вышли студенты на несанкционированный митинг — вуз закрыли (не помню, чтобы подобные меры предлагали даже руководители ОГПУ — КГБ!).

Стороннику нового курса образовательной политики идти в исполнительную власть можно лишь при двух условиях: коалиционное правительство, с одной стороны, гарантированное увеличение финансирования образования и широкая свобода действий, с другой. Ни того, ни другого не ожидается. Тем не менее нами разработана модель реформы не просто желательная, но вполне реальная и поддержанная большинством образовательного сообщества. И не просто на уровне программных документов, но в виде готового проекта федерального закона «О народном образовании». Кстати, при опросах на различных сайтах наш законопроект получил от 81 до 92 процентов голосов, тогда как правительственный проект «Об образовании в Российской Федерации» — от 1,5 до 4 процентов. Остальные участники голосований либо недостаточно осведомлены, либо хотели бы получить третью версию законопроекта.

С точки зрения философии образования, назову принципиальные отличия нашего подхода. По нашему глубокому убеждению, в XXI веке

— образование — не часть сферы услуг, но один из главных элементов общественного производства — воспроизводства самого человека;

— по своему основному смыслу образовательная деятельность — не оказание рыночных услуг, но социальное служение, если угодно — миссия;

— затраты на образование — не бремя государственного бюджета, которое нужно сокращать, но долгосрочные инвестиции в человека, чрезвычайно выгодные для государства;

— основная цель образования — не формирование квалифицированного потребителя (как заявлял А. Фурсенко на «Селигере»), но многостороннее развитие способностей личности;

— образовательные отношения учителя и ученика в широком смысле должны иметь не функциональный, но личностный характер. Вместо педагогики потребления и услуг мы предлагаем вернуть в страну творческую педагогику и педагогику сотрудничества;

— образование должно ориентироваться не столько на прагматические задачи (функциональная грамотность, успех и личная выгода), сколько на фундаментальные знания и ценности (образование ради культуры);

— залог успеха модернизации, развития человеческого потенциала и национальной безопасности — не элитарное образование (для богатых и управляющих), но эгалитарное (образование для всех).

Приведу примеры различий между двумя законопроектами (министерским и альтернативным) по некоторым конкретным позициям. Вопросы государственных финансовых гарантий развития образования правительство в основном обходит молчанием. Минфин, видимо, считает, что нельзя развращать народ деньгами, а то не хватит «олигархам». Мы в альтернативном проекте предлагаем в течение трех лет увеличить расходы на образование не менее, чем до 7 процентов от валового внутреннего продукта. Это не то, чего нам хочется: хочется больше. Но это то, без чего никак нельзя. Все страны мира, которые проводили модернизацию, наращивали вложения в образование, и ни одна не провела модернизацию при затратах ниже 7 процентов от ВВП. Мы предлагаем параллельно поднять расходы на высшее образование до 7 процентов, но на сей раз от расходов федерального бюджета, и освободить образование от всех налогов при условии, что деньги будут вкладываться вновь в образовательный процесс. Аналогичная практика существует во всех развитых странах.

Что касается позиций, связанных с государственными образовательными стандартами, то, в отличие от правительства, мы предлагаем прямо в законе зафиксировать перечень обязательных учебных предметов, так называемый «золотой стандарт», который необходимо изучать каждому школьнику. Только тогда он станет по-настоящему культурным человеком. Если же, как предложила группа А. Кондакова, школьники будут изучать «лоскутное одеяло» из предметов по выбору, на всех программах модернизации придется ставить «крест». Как я не раз говорил в Государственной Думе, большинство современных открытий делается на стыках наук. А узкая специализация старших школьников, которую нам предлагают, приведет лишь к ситуации А. Райкина: одни умеют только пришивать пуговицы, другие — подкладку, а в итоге у костюма на месте штанин оказываются рукава.

Действующие стандарты требуют, чтобы в каждой школе были спортивные и танцевальные залы, бассейны, чтобы все содержание образования (контент) было представлено в электронной форме и т. д. Новые санитарные нормы и правила (СанПины) прибавляют к этому обязательное озеленение не менее половины школьной территории, двухразовое питание, комнаты личной гигиены для учащихся, помимо кабинета врача, стоматологический, процедурный и прививочный кабинеты и пр. В школах закрываются группы продленного дня, поскольку не удастся обеспечить отдельные спальни для мальчиков и девочек. Но государство на это денег не выделяет. В итоге вариантов только три: закрывать школы, штрафовать директоров или собирать деньги с родителей по печально знаменитому закону № 83 об автономных, бюджетных и казенных учреждениях. Наш законопроект должен положить конец этому театру абсурда. В отличие от правительства, мы предлагаем прямо записать в законе, что ответственность за создание предусмотренных стандартом условий несет не сама школа, но государство.

Особый вопрос — государственная информационно-образовательная политика. Когда-то В. Высоцкий утверждал, что телевидение может быть и «окном в мир», и «ящиком для идиота». Во что оно превратилось сейчас, всем известно. Думаю, увидев его, знаменитый бард пришел бы в благородную ярость. Однако правительственный законопроект на эту тему молчит. Что же касается нас, то мы требуем:

- восстановить государственный образовательный канал в метровом диапазоне наряду с каналом «Культура»;
- обеспечить государственную поддержку с помощью грантов и налоговых льгот всем государственным каналам, которые будут выпускать образовательные программы, заниматься просвещением населения.

Кстати, похожие идеи появились в проекте «Концепции российской национальной системы выявления и развития молодых талантов». Но это не помешало правительству дать отрицательное заключение на наш законопроект.

Следующий блок — статус педагогических работников. Наш законопроект требует, чтобы

- средние ставки (подчеркиваю: ставки, а не зарплата) учителей и педагогов дошкольного образования были выше средней зарплаты в промышленности региона, но не ниже средней зарплаты в промышленности Российской Федерации;

- средние ставки в ссузах — на уровне полутора средних зарплат в промышленности;

- средние ставки в вузах — на уровне двух средних зарплат в промышленности.

Под давлением образовательного сообщества и нашего законопроекта в третью версию правительственного проекта включено лишь одно положение: средняя зарплата педагогов в образовании должна быть на уровне средней зарплаты по региону. Тем самым работающие с перегрузкой педагоги приравниваются к обычному среднему работнику. По сравнению с нашим законопроектом зарплата в школах и детских садах предполагается как минимум в полтора раза ниже. Не говорю уже о том, что официальные данные об оплате учительского труда во многих регионах соответствуют афоризму: есть ложь, есть наглая ложь, а есть статистика!

Нельзя обойти тему сельской школы. В отличие от официального, проект закона «О народном образовании» требует:

- финансировать сельскую школу независимо от количества учеников;

- запретить закрывать сельскую школу, если расстояние от дома ученика до школы может превысить 2 километра;

- сохранить сельскому учителю все коммунальные льготы, предусмотренные законом «Об образовании» 1992 года, включая бесплатную жилплощадь, бесплатное отопление и энергоснабжение.

Что касается Единого государственного экзамена: несмотря на то, что 70 процентов людей с высшим образованием выступают против обязательного ЕГЭ, правительство продолжает навязывать его и в новом законопроекте. Мы, как и подавляющее большинство населения, соглашаемся с ЕГЭ только на добровольной основе. Это значит, что мы защищаем в образовании не только социальные гарантии, но и свободу выбора.

Правительственный проект предлагает ликвидировать начальное профессиональное образование, мы — за его сохранение. Против позиции правительства подавляющее большинство страны: десятки академиков; профессиональные ассоциации и отдельные педагоги; шахты Кузбасса и структуры «Газпрома»; главный ректор России В. Садовничий и изобретатель автомата М. Калашников. Смысл позиции правительства видится только в одном: сэкономить деньги на том, чтобы дать большинству ребят, которые сейчас учатся в ПТУ, лишь элементарное профессиональное обучение, а среднее профессиональное образование — только меньшинству. Понятно, что образовательный уровень населения и качество подготовки рабочих от этого упадут. И вообще: кто экономит на образовании малообеспеченных детей — разорится на тюрьмах.

Нельзя обойти вопрос об отношении к Болонскому процессу. Правительство планирует и дальше насаждать его, как кукурузу — от Белого моря до Черного и от Атлантики до Тихого океана. Мы требуем, чтобы участие в Болонском процессе, в точном соответствии с Болонской декларацией, было исключительно добровольным. В противном случае Болонский процесс превращается в болванский.

Как уже говорилось ранее, по сравнению с так называемой эпохой застоя в настоящее время студенческая стипендия в отношении прожиточного минимума резко упала. В альтернативном законопроекте мы требуем, чтобы социальная стипендия малообеспеченного студента равнялась прожиточному минимуму. Соответственно, академические стипендии для хорошо успевающих студентов мы предлагаем установить примерно на советском уровне, а именно:

- в вузе — 80 процентов от прожиточного минимума;
- в техникуме — 60 процентов от прожиточного минимума;
- в начальном профессиональном образовании — 40 процентов от прожиточного минимума (с учетом возраста, а также ожидаемого большого количества социальных стипендий в этой системе).

В первых версиях правительственного закона о размерах стипендий не было ничего. Затем под давлением гражданского общества и нашего законопроекта эти размеры появились. Однако по сравнению с нашими предложениями они меньше в два раза для студентов вузов и в три раза — для учащихся ссузов.

В вопросах дополнительного образования мы требуем, чтобы

- дети имели право на дополнительное образование на бесплатной основе;
- страна поддерживала образование взрослых в соответствии со знаменитым лозунгом ООН и ЮНЕСКО «Образование через всю жизнь»;
- педагоги дополнительного образования имели такой же статус и социальные гарантии, как школьные учителя или преподаватели профессиональных учебных заведений.

Обеспечить многостороннее развитие личности в рамках только учебных программ невозможно. Советская система дополнительного образования без всякого преувеличения была уникальной и лучшей в мире. Возродить ее — наша задача.

Что касается образования лиц с ограниченными возможностями здоровья, в том числе инвалидов, то авторы правительственного законопроекта заимствовали у нас несколько положений, в том числе о двухразовом школьном питании таких детей. Однако обращу внимание на оставшиеся различия:

- во-первых, в правительственном проекте ничего не сказано о повышении нормативов финансирования учреждений, занимающихся образованием лиц с ограниченными возможностями здоровья;
- во-вторых, правительственные юристы «забыли» включить в третью версию законопроекта право родителей выбирать учебное заведение — специальное или интегрированного (инклюзивного) образования. В этом отношении наш законопроект также дает правительственному много очков вперед.

Повторю: речь идет не просто о двух законопроектах, но о двух принципиально различных курсах образовательной политики.

И последнее. В свое время группой экспертов ЮНЕСКО под руководством Жака Делора был подготовлен доклад под названием «Образование — сокрытое сокровище». Цель подлинной реформы образования должна заключаться в том, чтобы сокрытое открылось и стало доступным для всех. ◆

СЕРГЕЙ МАКСУДОВ

Четвертая демографическая катастрофа

В XX век Россия вступила в разгар демографической революции. Высокая рождаемость постепенно начинала снижаться, сокращалась смертность, происходили урбанизация и индустриализация, росло образование населения, улучшалось его медицинское обслуживание, жизнь осовременивалась, по крайней мере в том отношении, что

потребности людей приближались к стандартам общества потребления. Россия на этом пути была не одинока. Эти процессы еще раньше начались в так называемых развитых странах, а в середине XX века охватили весь мир. В Таблице 1 показано, как менялся главный социально-демографический показатель в XX веке в России и ряде других стран.

Таблица 1

**Продолжительность жизни новорожденного
в некоторых странах в 1900–2010 годах**

страна	год						
	1900	1950	1960	1980	1990	2000	2010
США	47,3	68,8	69,8	73,7	75,2	77,1	79,4
Финляндия	42,8	64,5	68,8	73,4	74,9	77,4	79,3
Франция	47,0	65,4	70,2	74,2	76,8	78,8	80,7
Израиль		67,0	71,7	73,9	76,6	78,6	80,7
Япония	43,5	61,3	67,7	76,1	78,8	80,7	82,6
Мексика			57,3	66,8	70,8	71,5	76,2
Бразилия			54,8	62,6	66,2	68,0	72,4
Китай			36,3	66,8	68,9	71,4	73,2
Индия			42,3	54,2	59,1	62,5	64,7
Южная Африка			49,2	57,1	61,9	51,1	49,3
Россия	ок. 33,0*	ок. 60,0*	68,8	67,6	69,2	65,3	69,0

* Приблизительная оценка по соседним временным интервалам. Здесь и далее данные статистики приводятся по публикации сведений ООН, ЮНЕСКО, Мирового банка, которые обобщают официальную информацию, предоставляемую странами. Эти материалы ежегодно публикуются Бюро статистики населения США (World Population Data Sheet). Кроме того, мной использованы выпуски бюллетеня «Население и общество», справочные издания «Народонаселение стран мира» (М., 1978), «Население мира» (М., 1989), «Демографический ежегодник СССР» (М., 1990), «Демографический ежегодник России: World Almanac and Book of Facts».

МАКСУДОВ Сергей — профессор Гарвардского университета, историк, демограф, математик.

Из таблицы видно, что, отставая по продолжительности жизни населения от развитых стран почти на 15 лет в начале XX века, Россия (СССР), несмотря на страшные демографические катастрофы, к середине века практически догнала их. Более того, уступая США в продолжительности жизни новорожденных, Советский Союз в возрастах старше 10 лет заметно обгонял США в 1958 году (см. Табл. 2).

Как это могло произойти: ведь уровень жизни, медицинские достижения и расходы на здравоохранение были в США заметно выше, чем в

СССР? В советской литературе в свое время этот успех горделиво назывался социалистическим законом народонаселения. Но в середине 1960-х годов замечательный закон вдруг перестал работать. Сначала в младших, затем в средних и наконец в старших возрастах США и другие развитые страны стали опережать СССР по продолжительности жизни. И дело не только в том, что она заметно росла во всех западных и даже во многих развивающихся странах (см. Табл. 1, 2), а также в том, что в Советском Союзе, вопреки всемирной тенденции, она начала сокращаться.

Таблица 2

Средняя продолжительность предстоящей жизни для лиц, достигших определенного возраста, в СССР и США*

возраст страна	год	0	10	20	30	40	50	60	70	80	85
	Россия	1897	32	49	41	34	27	20	14	10	7
США	1900	49	51	43	35	28	21	15	7	5	4
СССР	1927	44	54	45	38	30	23	16	10	6	5
США	1929	61	56	47	39	30	23	16	10	6	4
СССР	1939	47	56	47	39	31	24	17	11	7	5
США	1939	64	59	49	41	32	24	16	10	6	4
СССР	1958	69	63	54	45	36	27	19	13	8	6
США	1958	69	62	52	43	34	25	17	11	7	5
СССР	1971	70	62	53	44	35	26	19	12	7	5
США	1971	71	63	54	44	35	26	19	12	7	5
СССР	1975	68	61	52	43	34	26	18	12	7	5
США	1978	73	65	55	46	36	28	19	13	8	6
Россия м.	2009	60	56	46	37	30	23	17	12	8	6
США м.	2007	75	66	56	47	38	29	21	14	8	6
Россия ж.	2009	73	69	59	50	41	32	23	16	9	7
США ж.	2007	80	71	61	52	42	33	24	16	9	7

* Данные округлены до целого. Они были иногда рассчитаны не точно для данного года, а для нескольких соседних лет, например: 1896—1897, 1969—1971 годы и т. п. В литературе встречаются некоторые расхождения относительно отдельных коэффициентов, однако это не меняет общей картины.

Почему же, казалось бы, успешное демографическо-социальное развитие СССР в середине 1960-х годов обратилось вспять? Ведь продолжались переезд населения в города, рост числа образованных людей, строительство новых больниц и поликлиник, улучшались питание и условия жизни населения. Почему эти явные шаги прогресса не приводили к тем же результатам, что и в предвоенные и первые послевоенные годы? На этой проблеме следует остановиться подробнее.

Эффект катастроф

На мой взгляд, рост продолжительности жизни в сталинское время, приведший к тому, что СССР догнал США, был совсем не таким большим, как может показаться при рассмотрении Таблицы 1. Этот результат отражает не только социально-экономические условия жизни населения, но в значительной степени является последствием происшедших в стране трагических событий.

В первой половине XX века стране пришлось пережить три страшные демографические катастрофы.

Первая мировая и Гражданская войны привели к потере 10—12 миллионов человек (убитыми, умершими от голода, инфекционных и других болезней). Голод 1921 года унес еще около миллиона жизней.

Коллективизация и репрессии обошлись также в 10—11 миллионов человек (умершие от голода и ухудшения условий жизни, убитые в ходе проведения коллективизации, погибшие в застенках и лагерях).

Вторая мировая война стоила стране 26—29 миллионов жизней. Сюда входят потери бойцов Красной армии, добровольцев и партизан, гибель мирного населения от боевых действий и расправы фашистских оккупантов, гибель в сталинских лагерях и от репрессий, повышенная смерт-

ность гражданского населения в тылу и на оккупированных территориях в результате резкого ухудшения условий жизни¹.

Совершенно очевидно, что национальные трагедии, разрушавшие нормальные условия жизни, приводили не только к потерям населения, но и заметным социально-демографическим и этическим переменам. Об этом писал известный русско-американский ученый Питирим Сорокин, высланный из России в 1922 году. В книге, написанной в годы Гражданской войны², автор говорил, что под действием катастроф (войн, голода и революций) происходит сильное изменение личности человека: «ощущений, восприятий, мира идей и представлений, памяти, внимания, чувств и эмоций, воли и жизнеспособности». В то же время работал отбор «шиворот на выворот»: «Покорные, беспринципные и серые люди выживают, гордые, сильные, выдающиеся — избиваются и гибнут... Всякая гражданская война особенно убийственна в этом отношении. Она по своему существу представляет косу смерти, нарочито уничтожающую с обеих сторон самые одаренные, самые талантливые, сильные, волевые и развитые элементы... [Идет] преимущественная гибель честных элементов с сильно развитыми социально-правовыми и моральными рефлексами. Там, где все воруют и грабят, мошенничают и убивают для добычания продовольствия, честные люди, не желающие этого делать, будут голодать, а следовательно, вымирать. Если они кое-что имеют или честно зарабатывают — они будут объектами грабежа, следовательно, тоже обречены на гибель. Наконец, они неизбежно будут

¹ См. **S. Maksudov**. Pertes subies par la population de l'URSS 1918—1958. — «Cahiers du monde russe et soviétique». 1977. Vol. 18. № 3. P. 223—265. См. также: **С. Максудов**. Потери населения СССР [Losses of Population in the USSR]. N. Y., 1989.

² См. изд.: **П. Сорокин**. Голод как фактор. М., 2003.

активно бороться с преступлениями, не смогут спокойно к ним относиться, следовательно, опять-таки подвергаются наибольшему риску... Шансы на выживание имеют люди беспринципные, “комбинаторы”, ловкие спекулянты, мошенники, смелые налетчики и т. д. Они же преимущественно будут пролезать и на командные высоты социальной пирамиды... У населения отмирают, “отвинчиваются” самые высокие и сложные рефлексы благожелательного и творческого характера, тормозящие в обычных условиях свободу проявления рефлексов примитивно-животных и зверских. Последние, получив свободу, развертываются вовсю и способствуют варваризации и озверению населения».

Изменение нравственности приводит, по мнению Сорокина, к развалу социальной структуры общества, его милитаризации. Власть становится абсолютно неограниченной, деспотичной, «возникает близкое к предельному принудительно-этатическое общество». Любопытно, что в качестве иллюстрации автор ссылается на Римскую империю Диоклетиана (285—305); причем ее описание паразитально совпадает с описанием сталинского режима:

«Началось новое резкое ухудшение положения народных масс, а следовательно, и усиление голода. И что же мы видим? Видим, что именно с III века принудительный этатизм делает новый небывалый скачок вверх. Пресс власти начинает давить сильнее и сильнее, опека и регулирование становятся универсальными, автономия личности падает до нуля, частная собственность и инициатива факти-

чески исчезают... на месте Римского государства возникает близкое к предельному принудительно-этатическое общество. Главнейшие проявле-

Без многомиллионных потерь в ходе Первой мировой войны большевики не смогли бы победить. Без зверств Гражданской войны и массовой гибели населения не было бы чудовищной коллективизации. А без озверения, фантастического падения морали, традиций, гуманности в ходе раскулачивания и во время голода не были бы возможны репрессии 1936—1938 годов.

ния этого подъема принудительного коммунизма таковы:

1. Власть становится абсолютно неограниченной и деспотичной. Ее верховный носитель — божество...
2. Полная централизация и всесторонняя опека населения и всей его деятельности.
3. Полная потеря свободы.
4. Государственное “плановое” хозяйство и уничтожение частной промышленности и торговли.
5. Фактическое уничтожение денежной системы.
6. Замена ее натуральными повинностями.
7. Система пайков для разных категорий населения.
8. Бесконечная армия чиновников».

Я согласен с Питиримом Сорокиным в его утверждении, что демографические катастрофы облегчают путь к тоталитаризму. Еще до зна-

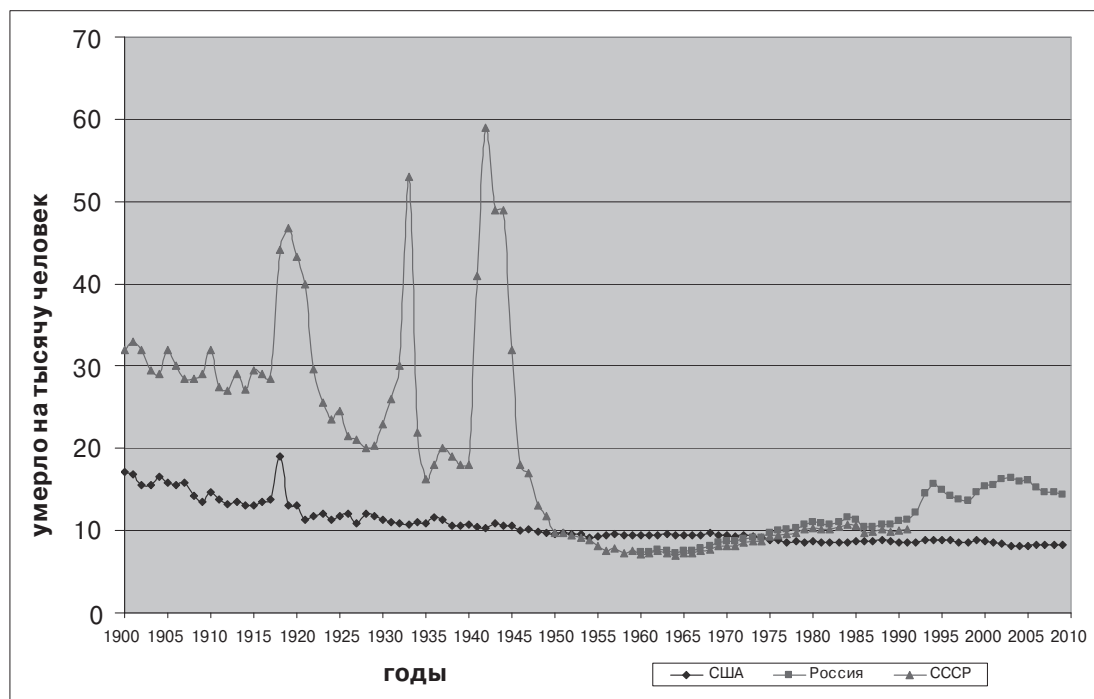

Источники: данные взяты из советских справочных изданий, а для периода катастроф рассчитаны мною. Для периодов 1900—1926 и 1941—1945 годов использованы коэффициенты по СССР.

Рис. 1. Смертность населения СССР—России и США

комства с его книгой я несколько раз писал, что без многомиллионных потерь в ходе Первой мировой войны (убитыми, ранеными, пленными) большевики не смогли бы победить. Без зверств Гражданской войны и массовой гибели населения не было бы чудовищной коллективизации. А без озверения, фантастического падения морали, традиций, гуманности в ходе раскулачивания и во время голода не были бы возможны репрессии 1936—1938 годов.

Но я хочу здесь остановиться на другом — демографическом эффекте катастроф. Они оказывают оздоровляющее влияние на население³. На Рисун-

ке 1 видно, что после каждой катастрофы смертность оказывается заметно ниже, чем до ее начала.

Через несколько лет после окончания Гражданской войны смертность оказалась на 30 процентов меньше, чем перед Первой мировой войной. Ни экономические условия жизни, ни уровень медицинской помощи в 1924—1926 годах не были заметно ниже, чем до войны. Правда, некоторые социальные перемены — такие, как разрешение аборт, заметно снизили младенческую смертность, но смертность в 1926—1927 годах была заметно ниже, чем до войны (см. таблицы смертности 1907—1908 годов). В возрасте 5—9 лет — на 32 процента, 30—34 лет — 27 процентов, 65—69 лет — 41 процент⁴.

После голода 1933 года смертность также заметно упала, но массовые рас-

³ Впервые я писал об этом явлении в 1981 году, когда в западной печати появились публикации о демографической катастрофе в СССР, спровоцированные исчезновением в советских справочниках данных о детской смертности и о продолжительности жизни (см. S. Maksudov. Some causes of rising mortality in the USSR. — «Russia». 1981. № 4).

⁴ См. S. Maksudov. Some causes of rising mortality in the USSR.

стрелы в ходе большого террора изменили эту картину. Очень скоро после окончания Второй мировой войны коэффициент смертности оказался в два раза меньше, чем был ранее. Это произошло задолго до восстановления советской экономики и заметно-го улучшения медицинского обслуживания.

Причина этого странного явления в том, что заметную часть повышенной убыли населения в годы Гражданской войны, коллективизации и даже Второй мировой войны составляли люди слабые, хронически больные, не приспособленные к жизни. Из катастрофы каждое поколение выходило, потеряв свою ослабленную часть, то есть становилось заметно более жизнестойким.

Эффект этот отмечается порой и в других странах — конечно, в заметно меньших размерах, чем в СССР. Так, в США после эпидемии испанки, унесшей более миллиона человек, продолжительность жизни упала в 1918-м по сравнению с предыдущим годом на 12 лет. Но в 1919 году продолжительность жизни мужчин подскочила по сравнению с 1917-м на пять лет, а по сравнению со средним значением за пять предшествующих лет — на три года.

Без этого искусственного эффекта оздоровления продолжительность жизни в 1950—1960 годах была бы в СССР заметно ниже. Но роль этого эффекта постепенно снижалась, что приводило к сокращению продолжительности жизни. Это было на самом деле восстановлением нормального уровня, соответствующего данным жизненным условиям и медицинскому обслуживанию.

Кроме катастроф, «оздоровляющее» воздействие на продолжительность жизни населения оказывала в XX веке и высокая детская смертность. До революции она была огромной: на пер-

вом году жизни умирало 30 процентов младенцев, до пяти лет доживало немногим больше половины. В советские годы она заметно снизилась, но составляла более 10 процентов до Второй мировой войны⁵. Это был тоже своего рода отбор более жизнестойких. На это указывали в свое время известные советские демографы С. А. Новосельский и Ю. А. Корчак-Чепурковский, объясняя этим более высокую продолжительность жизни русских и украинских стариков. Отмеченное явление встречается не только в России. В США у негритянского населения смертность в младших и средних возрастах выше, чем у белого, но зато в самых старших возрастах негры имеют более высокую продолжительность жизни (см. Табл. 3). Можно заметить, что постепенно в XX веке по мере улучшения положения негритянского населения в США эффект более высокой продолжительности жизни негров в старших возрастах постепенно сходит на нет.

По-видимому, в начале 1980-х годов эффект искусственного оздоровления окончательно сошел на нет, и тогда позитивные меры власти по улучшению образования и медицины стали наконец заметны, их воздействие вело к некоторому увеличению продолжительности жизни.

Все сказанное отнюдь не снимает ответственности правительства Брежнева за сокращение продолжительности жизни. Да, были объективные причины

⁵ Многие демографы не признают отмеченного явления, утверждая, что болезни и голод в годы катастроф, напротив, подрывают здоровье населения, а относительно продолжительную жизнь российских стариков объясняют ошибками в указании возраста. И то и другое, на мой взгляд, имеет место, но при этом в рассмотренных случаях искусственное оздоровление населения оказывает более заметное воздействие, чем противоположные факторы. Иначе более высокая продолжительность жизни в СССР по сравнению с США и большинством европейских стран трудно объяснима.

Продолжительность жизни белого и негритянского населения США
в связи с возрастом (лет)

год возраст	белые						негры					
	Мужчины			Женщины			Мужчины			Женщины		
	1900	1978	2007	1900	1978	2007	1900	1978	2007	1900	1978	2007
0	48,2	70,2	75,9	51,1	77,8	80,8	32,5	65,0	70,0	35,0	73,6	76,8
40	27,7	33,6	38,1	29,2	39,9	42,1	23,1	30,4	33,8	24,4	37,0	39,1
70	9,0	11,1	13,8	9,6	14,8	16,0	9,3	11,6	12,4	9,6	14,8	15,2
85	3,8	5,3	5,7	4,1	6,7	6,8	4,0	7,8	6,0	5,1	9,9	7,1

Источник: «Цензы США. Таблицы продолжительности жизни».

для этого явления. Но правительство обязано бороться с такими причинами, и власти большинства государств успешно справляются с такого рода проблемами. Исключения можно пересчитать по пальцам: Афганистан, Северная Корея, Южная Африка и еще несколько африканских стран.

Вложения в медицину в брежневское время были явно недостаточны. Оборудование устаревало, новые методы и лекарства внедрялись с большим отставанием от развитых стран. В результате в середине 1970-х годов произошел некоторый рост смертности даже у поколений, родившихся после Второй мировой войны. Так, смертность новорожденных снизилась с 1960-го по 1972 год на 15 промилле, а последующие десять лет не только не снижалась, но порой на 2—3 промилле увеличивалась. Падение детской смертности возобновилось лишь в 1981 году. Если бы не бессмысленная гонка вооружений (наличие ядерного оружия было несомненно достаточным для национальной безопасности), правительство могло бы заметно улучшить и качество жизни населения, и его медицинское обслуживание. Поэтому падение продолжительности жизни на два года в период с 1965-го по 1980 год можно считать потерями населения, за которые несет ответственность

правительство Брежнева. Сравнение уровней смертности в таблицах 1965—1966 и 1971—1972 годов показывает, что потери понесло население старше 20 лет, и они тем больше, чем взрослее поколение. Так, в возрастных когортах 20—29 лет превышение смертности в 1965—1966 годах составляет 0,1—0,2 промилле, а у 50—65-летних оно достигает целого промилле⁶. Брежневские потери составляют в границах СССР около 2 миллионов, а для населения России — 1 миллион человек.

Определенную ответственность за невысокие темпы снижения смертности в СССР несет и само советское население. К середине 1960-х годов так называемый первый переход (внедрение общедоступной медицины, гигиены, прививки и другие коллективные мероприятия по укреплению здоровья) был почти завершен. Дальше требовалось личное участие человека в борьбе за сохранение его здоровья (разумное питание, занятие спортом, отказ от вредных привычек и т. п.) Советский человек был к этому не готов.

Следует заметить, что и в западных странах этот процесс протекал не везде гладко. Государства с гомогенным,

⁶ См. S. Maksudov. Some causes of rising mortality in the USSR.

дисциплинированным населением — такие, как Финляндия и Япония, — без труда обогнали США по уровню продолжительности жизни населения и снижению детской смертности, хотя затраты на медицину у них намного меньше, чем в Америке. Американским же мужчинам рубеж второго перехода дался нелегко. С уровня 66,7—66,9 они не могли сдвинуться в течение 15 лет, с 1954-го по 1969 год. Зато в последующие 10 лет их средняя продолжительность жизни увеличилась сразу на четыре года.

Четвертая демографическая катастрофа

Как уже отмечалось, в начале 1980-х годов влияние эффекта оздоровления сильно снизилось, и медицинские и социальные мероприятия государства привели к росту продолжительности жизни в стране. Вскоре после этого началась «перестройка», и одновременно смертность населения сильно сократилась, а продолжительность жизни выросла (см. Рис. 2).



Рис. 2. Средняя продолжительность жизни новорожденного в России в 1961–2009 годах

Горбачевский подъем и затем быстрый спад справедливо объясняются решительной антиалкогольной кампанией и ее провалом. Следует, однако, иметь в виду, что наметившаяся в начале

1980-х годов тенденция роста показателя продолжительности жизни должна была продолжаться, и отчасти изменения конца 1980-х — начала 1990-х годов произошли благодаря ей. Кроме того,

расширение экономических возможностей, связанное с кооперативным движением и вообще с ощущением свободы и повышенной активностью населения, также сначала способствовали снижению уровня смертности и у мужчин, и у женщин. Однако распространение самогонварения и постепенное снижение контроля за продажей алкоголя, а также начавшийся развал государственной системы привели к росту смертности в конце 1980-х — начале 1990-х годов. Как было показано ранее, повышенная убыль в этот период произошла преимущественно за счет возрастных групп, в наибольшей степени затронутых снижением в предыдущие годы. Это была своего рода компенсация отсроченной запретом алкоголя смертности⁷.

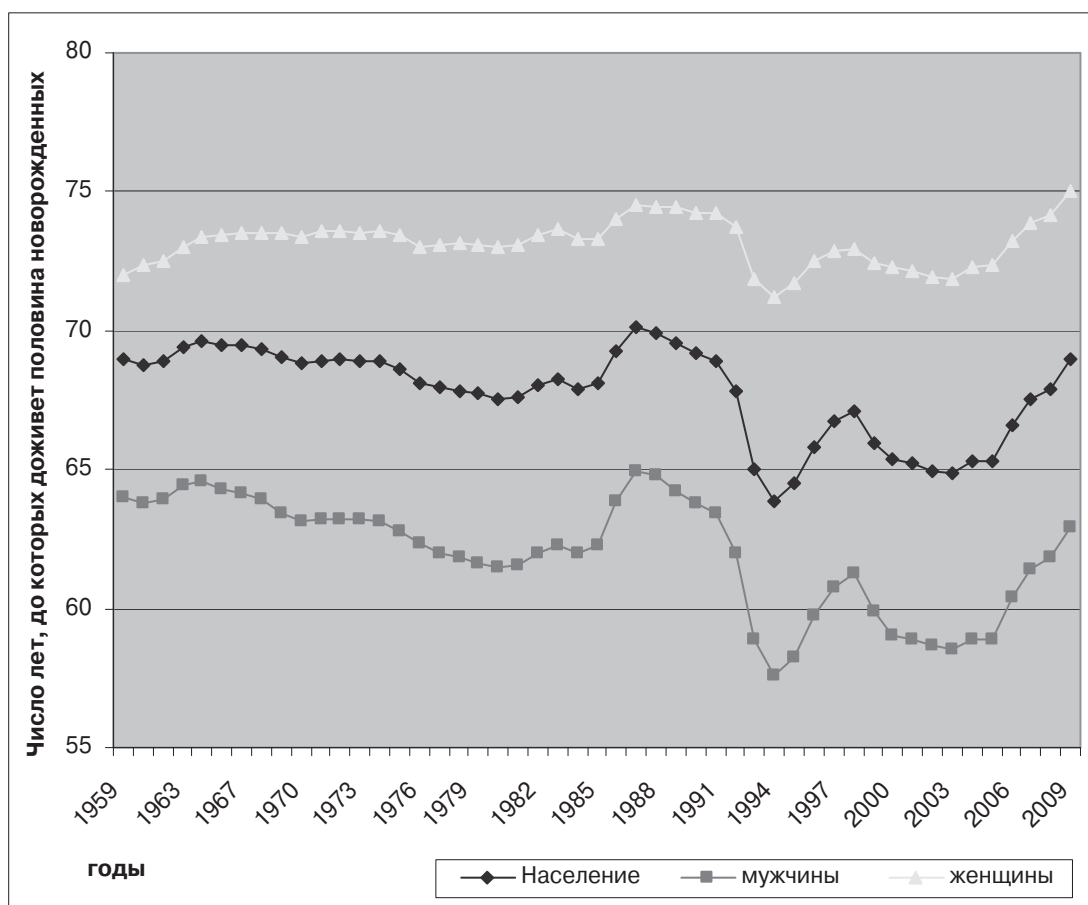
⁷ А. Вишневский, В. Школьников. Смертность в России снижается. — «Демоскоп». 1997. № 23.

Развал государства и реформы Гайдара резко ухудшили качество жизни российского человека, и все дальнейшее падение продолжительности жизни определяется именно этими факторами. Рост коэффициента в XXI веке связан с восстановлением государства, экономическим ростом, перераспределением части доходов от продажи сырья в пользу населения и специальными мерами властей по улучшению медицинского обслуживания.

Российского типа тенденция колебаний продолжительности жизни наблюдалась на всей территории бывшего Советского Союза. Рост в 1960-х, небольшое снижение в 1970-х, новый рост в 1980-х, сильное падение в 1990-х и подъем в XXI веке (см. Табл. 4).

Таблица 4

Изменение продолжительности жизни в союзных республиках (государствах) на территории бывшего СССР

страна \ год	1960	1970	1980	1989	2000	2009
Россия	68,8	68,2	67,6	69,2	65,3	69,0
Украина	69,3	70,5	69,2	70,9	66,0	67,9
Белоруссия	68,3	72,0	70,6	71,8	68,0	69,0
Грузия	63,6	71,7	71,6	72,1	64,5	71,0
Азербайджан	64,3	69,0	69,7	70,6	62,9	67,5
Армения	66,1	72,6	70,5	72,0	66,4	72,0
Латвия	69,8	70,0	69,5	70,4	68,4	72,7
Литва	69,8	71,0	70,5	71,8	69,1	73,0
Эстония	68,5	70,0	69,1	70,6	69,5	71,4
Туркменистан	56,0	68,2	61,0	65,2	60,9	63,2
Узбекистан	59,1	71,5	67,3	68,5	63,7	69,2
Киргизстан	56,0	67,7	65,5	68,5	63,4	65,9
Казахстан	58,5	69,5	66,6	68,7	63,2	67,0
Таджикистан	56,0	69,7	62,3	69,4	64,1	66,7
Молдавия	61,0	68,9	65,5	69,0	64,5	68,9

Источники: данные 1960—1989 годов представлены в основном по советским справочникам. В ставших независимыми государствах некоторые сведения были пересчитаны в сторону как увеличения, так и уменьшения. Трудно судить, насколько обоснованы эти изменения. В любом случае это не меняет общей картины.

При этом колебания показателя в государствах Прибалтики были заметно меньше, чем в России, а на Кавказе и в Средней Азии намного значительнее. Украина и Белоруссия падали и поднимались не так сильно, но последний подъем у них не так высок, как в России. Таким образом, можно утверждать, что на всех территориях, кроме Прибалтики, 20 последних советских и 20 постсоветских лет не привели к

заметному изменению продолжительности жизни, то есть в этом отношении были выброшены. Это привело к отставанию этих стран не только от развитых, но и от развивающихся государств, которые за эти годы сильно подняли продолжительность жизни (см. Табл. 1).

Иным было изменение продолжительности жизни в государствах Восточной Европы (см. Табл. 5).

Таблица 5

**Изменение продолжительности жизни
в странах народной демократии в 1950–2011 годах**

страна	год	1950	1960	1970	1980	1990	2000	2010
	Болгария		63,0	69,2	71,0	71,2	71,6	70,9
Венгрия		61,4	68,0	69,0	69,5	69,3	71,4	73,3
Польша		60,0	67,7	70,0	70,1	70,9	72,0	75,6
Чехословакия		63,2	70,3	70,3	70,3	71,4	74,5	76,5
Румыния		63,0	65,5	69,0	69,8	69,7	69,9	72,5

Источники: см. пояснение к Таблице 4.

В этих странах не было серьезных колебаний продолжительности жизни. Был очень медленный рост, который заметно ускорился после освобождения этих государств от советского контроля. Благополучная эволюция стран народной демократии, как и относительно небольшие потери стран Прибалтики, показывает, что сам факт изменения государственной власти не должен был автоматически привести к катастрофе. Она произошла из-за способа, которым было произведено разрушение советского государства, и из-за действий людей, захвативших власть в России и других странах, возникших на территории бывшего СССР.

В первую очередь, конечно, ответственность падает на Бориса Ельцина, поскольку именно он был активным участником и исполнителем развала страны и тем самым — преждевремен-

ной смерти миллионов ее граждан. Каковы были последствия этих социально-демографических «преобразований», я попытаюсь оценить.

Оценка потерь

Уход из жизни, смерть каждого человека — огромная потеря для его близких. Но в то же время мы знаем, что человек смертен, и статистически в стране от самых разных причин неизбежно умирает некоторое количество людей. Потерями мы обычно называем уход из жизни раньше своего часа. С точки зрения общества, это будет убыль, превышающая естественную или нормальную. Выбор такой «нормы» является важным этапом при расчете потерь. Важно понять, что может служить «нормой». Как правило, в качестве такой нормы выступает уро-

вень смертности в период, предшествующий катастрофе. Так, при оценке потерь времен Гражданской войны в качестве нормального принимается уровень смертности в годы, предшествовавшие началу Первой мировой войны. При расчетах потерь коллективизации нормальными будут годы нэпа (1925—1927). Расчет потерь Второй мировой войны проводился по переписям населения 1939 и 1959 годов.

В данном случае возможны три варианта выбора исходного естественного уровня:

— конец периода застоя (1981—1985), когда продолжительность жизни колебалась около уровня 68 лет, постепенно возрастая. Исходными данными служат сведения переписей 1989 и 2002 годов, а смертность принимается по таблицам 1985 года;

— горбачевский период (1985—1991) с его стремительным ростом продолжительности жизни в 1986—1988 и некоторым спадом в 1988—1991 годах, вызванным сворачиванием антиалкогольной кампании и началом разрушения государственной структуры и экономической системы. Так, и антиалкогольная кампания, и кооперативы способствовали стремительному увеличению денежных сумм на руках у населения, не обеспеченных товарами;

— расчет, учитывающий рост продолжительности жизни при Горбачеве, а также предполагающий, что в последующий двадцатилетний период продолжительность жизни возросла на несколько лет — то есть предполагается рост на уровне государств Прибалтики и таких стран Восточной Европы, как Болгария и Румыния. Это рост намного меньший, чем в развитых и развивающихся странах в эти годы (см. Табл. 1).

Разница между результатами расчетов по этим трем вариантам велика. При втором варианте оценка потерь должна быть выше, чем при первом, а при третьем — заметно больше, чем

при втором. Выбор зависит от наших представлений об ответственности государства перед гражданами. Мне представляется, что третий вариант является вполне правомочным. Народ вправе ждать от властей не просто поддержания достигнутого качества жизни, но и внедрения современных достижений медицины и экономики для создания позитивных тенденций демографических изменений, особенно в тех случаях, когда это реализуется в абсолютном большинстве соседних государств. Однако в данном случае был выбран первый, наиболее консервативный вариант. Во-первых, в своих расчетах я всегда стараюсь сначала оценить минимальный уровень потерь, чтобы можно было определенно утверждать, что они не меньше полученной оценки. Во-вторых, я думаю, что правительства, которые управляют хуже, чем в большинстве соседних государств, конечно, должны быть смещены, но это не обязательно служит основанием для обвинения в преступлениях. Действия же властей, которые ведут к падению уже достигнутого уровня продолжительности жизни, то есть преждевременной гибели множества сограждан, являются преступными и должны быть осуждены, если не уголовным судом, то, по крайней мере, судом истории. В качестве свидетельства на таком суде вариант минимальной оценки более пригоден.

Казалось бы, оценить потери можно с помощью сравнения уровней смертности. В 1980-е годы коэффициент смертности колебался между 9,6 (1986 год) и 10,7 промилле (1991 год); в 1992—1993 годах он начал быстро расти, оставаясь в интервале 13 и 15 промилле; а в 2006 году начал постепенно снижаться. Конечно, когда мы видим, что в 1992 году умерло 1 миллион 807 тысяч человек, а в 1993-м — 2 миллиона 129 тысяч, можно предположить, что около 300 тысяч составля-

ют потери. Однако такое сравнение, пригодное для соседних лет, теряет точность на больших временных отрезках, поскольку население стареет, что в свою очередь приводит к естественному росту смертности. Поэтому для расчета используются таблицы смертности, в которых элиминирова-

на численность отдельных возрастных групп. В Таблице 6 приводятся коэффициенты дожития до определенного возраста по таблицам смертности, характеризующим три периода: конец «застоя», разгар горбачевской антиалкогольной кампании и ельцинско-гайдаровскую реформу.

Таблица 6

Число мужчин, доживающих до возраста X лет из 100 тысяч новорожденных (по таблицам смертности 1985, 1986–1987, 2003 годов*)

возраст/годы	1985	1986–1987	2003
0	97652	97153	98570
5	97011	96173	98205
10	96718	95843	97950
20	95715	95041	96843
30	92845	93097	92217
40	88163	89870	84473
50	79572	83249	71139
60	64390	70251	51795
70	42077	48253	29895
80	16837	22212	11132
90	2304	4172	1679

* Таблицы составлены Е. М. Андреевым: см. www.lifetable.de. Расчет проведен передвижкой возрастных групп в одногодичной группировке отдельно для мужчин и женщин, известных по переписям 1989 и 2002 годов. Данные 1989 года передвигаются до 2002 года умножением численности каждой возрастной группы на коэффициент дожития ее до следующего года.

Мы видим, что показатели 1985 года несколько лучше данных за 1986–1987 годы в возрастах до 20 лет, но уступают аналогичным сведениям за 2003 год. Однако начиная с 30 лет дожитие мужчин 1985 года выше, чем 2003-го и уступает данным 1986–1987 годов. Таблицы 1985 года подходят для наших целей в качестве условной нормы и используются нами в дальнейших расчетах.

Вычисления повторяются для 2002–2008 годов. В качестве исходных данных берутся сведения об одногодичной численности мужчин и женщин в переписях 1989 и 2002 годов. Кроме того, в расчете использованы данные Госкомстата о рождаемости и смертности⁸.

Результаты расчета представлены в Таблицах 7 и 8 в графе «естественная смертность». По этим сведениям составлен баланс изменения численности мужчин и женщин в 1989–2008 годах. В таблицы также включена рассчитанная (естественная) смертность. Оценка потерь производится сопоставлением значения нормальной смертности с официальными сведениями о смертности в рассматриваемом году.

К сожалению, сравнить полученные в ходе расчетов численности мужчин и женщин с официальными материалами нелегко, поскольку в расчете не вводился баланс миграции. Сведения о миграции, хотя и опираются на данные Госкомстата, представляются не слишком надежными. Дело не только в неизвестной численности нелегальной

⁸ См. «Демографический ежегодник России. 2009». М., 2009.

миграции. Часть мигрантов из бывших советских республик могла переехать в 1990-е годы без специальной регистрации. С выездом за рубеж также не все однозначно. Например, расхождения между израильскими источниками⁹ и Госкомстатом¹⁰ составляют в отдельные годы десятки тысяч. В нашем расчете мы оцениваем миграцию по балансу рождаемости, смертности и ежегодного изменения численности населения. С опубликованными данными эти

оценки порой заметно расходятся, но это неважно, поскольку в расчете потери эти оценки не участвуют.

Из Таблиц 7 и 8 видно, что в 1989—1992 годах рассчитанная смертность выше учтенной. Это неудивительно, поскольку использованный для расчета уровень смертности был действительно выше, чем в горбачевский период, и даже выше, чем в начале демографической катастрофы в 1992 году. Также не удивительно, что потери снижаются в 2006 году и совсем сходят на нет в последующие годы. Весь период повышенной смертности населения продолжался 15 лет.

⁹ См. «Демоскоп». 1993. № 105—106.

¹⁰ См. «Демографический ежегодник России» за 1999, 2002, 2009 годы.

Таблица 7

Оценка потерь российских мужчин в 1989—2009 годах (тысяч человек)*

год	численность на 1 января	прирост	естественная смертность	рождаемость	смертность	миграция	потери
1988	68082			1205	733		
1989	68714	401	1011	1111	762	52	249
1990	69115	341	950	1021	802	122	148
1991	69456	144	970	923	828	49	142
1992	69600	62	984	817	911	156	73
1993	69662	-77	870	709	1113	327	-243
1994	69585	74	923	725	1226	575	-303
1995	69659	-141	937	700	1168	327	-231
1996	69518	-172	942	671	1084	241	-142
1997	69346	-135	916	648	1029	246	-113
1998	69211	-152	975	661	1014	201	-39
1999	69059	-361	925	626	1113	126	-188
2000	68698	-359	940	653	1180	168	-240
2001	68339	-417	932	676	1204	111	-272
2002	67922	-431	946	720	1250	99	-304
2003	67491	-467	1006	761	1273	45	-267
2004	67024	-421	1016	773	1240	46	-224
2005	66603	-439	1026	750	1245	56	-219
2006	66164	-315	1034	761	1149	73	-115
2007	65849	-132	1046	829	1096	135	-50
2008	65717		1056	881	1091	210	-35
всего			19405	16621	22511	5890	-2985

* Численность населения, рождаемость, смертность и миграция взяты из справочников «Демографический ежегодник России» за 1999 и 2009 годы. Следует отметить, что данные «естественный прирост» в таблице «Компоненты изменения общей численности населения» (см. «Демографический ежегодник России» за 2009 год. С. 26) не всегда совпадают с разницей рождаемости и смертности соответствующих лет (см. там же. С. 68). В результате в нашей таблице также встречаются расхождения между приростом между годами и сведениями о рождаемости, смертности и миграции. Это, однако, не слишком существенно сказывается на результатах расчета.

Оценка потерь российских женщин в 1989–2009 годах (тысяч человек)

год	численность на 1 января	прирост	естественная смертность	рождаемость	смертность	миграция	потери
1988	77906			1144	836		
1989	78308	242	904	1050	821	13	
1990	78550	268	917	968	854	154	
1991	78818	97	925	871	863	89	
1992	78915	-15	934	771	896	110	
1993	78900	-129	947	670	1017	218	-70
1994	78771	30	956	683	1075	422	-119
1995	78801	-27	961	664	1036	345	-75
1996	78774	-91	968	633	999	275	-31
1997	78683	-92	972	611	987	284	-15
1998	78591	-111	975	622	975	242	0
1999	78480	-288	980	589	1032	155	-52
2000	78192	-227	988	614	1046	205	-58
2001	77965	-238	932	636	1051	177	-119
2002	77727	-254	941	677	1082	151	-141
2003	77473	-329	976	716	1093	48	-117
2004	77144	-273	1023	730	1055	52	-32
2005	76871	-281	1012	708	1059	70	-47
2006	76590	-218	962	719	1018	81	-56
2007	76372	-80	989	781	985	124	
2008	76292		1060	833	985	152	
всего			19322	15690	20765	3367	-932

Потери в катастрофах первой половины XX века были более интенсивными, но продолжались не больше 4–5 лет, причем после каждой катастрофы восстанавливалась нормальная демографическая жизнь: смертность падала, продолжительность жизни заметно возрастала. Сегодня это не так. Через 20 лет Россия только приближается к уровню продолжительности жизни, достигнутому при брежневском «застое».

Всего потери за рассматриваемый период составили 3,9 миллиона человек. Как и во всех предшествующих демографических катастрофах, главный удар приняли на себя мужчины — их потери составили 3 миллиона, и приблизительно

но миллион пришлось на повышенную убыль женщин (см. Табл. 7, 8). Каждый шестой мужчина в России умер за этот период раньше своего часа. Потери женщин оказались в три раза меньше.

Следует отметить две погрешности методики расчета.

Первая: потери распределены по временному интервалу в 15 лет, однако оценка их проводится в самом конце расчета, то есть люди, погибшие в начале периода, предполагаются в расчете живущими до его конца, что несколько преувеличивает численность населения за каждый год и ежегодный прирост. Это завышает естественную смертность и занижает потери. Если считать, что за счет потерь

численность завывается в среднем на 2 миллиона человек (1,3 процента), то ошибка в расчете от этой погрешности преуменьшает потери примерно на 50 тысяч человек.

Вторая погрешность возникает из-за того, что миграция, составившая около 7 миллионов человек, не учитывалась в расчете. В среднем за год в рассматриваемый период численность мигрантов может быть принята в 3,5 миллиона (2 процента от численности населения). Следовательно, потери преувеличены примерно на 80 тысяч. Эти погрешности практически взаимно компенсируют друг друга.

Таким образом, по консервативной модели оценка потерь ельцинского периода составляет 3,9 миллиона человек.

Расчет по второй модели полностью повторяет первую, но в качестве нормы берется таблица смертности горбачевской эпохи (1986—1987 годы). Потери мужчин составляют в этом случае 6,7 миллиона, а женщин — 1,2 миллиона человек. При европейской модели, то есть с учетом тенденции к постоянному росту продолжительности жизни, потери заметно возрастут по сравнению со второй моделью. Российские демографы провели подобный расчет, ориентируясь на тенденцию изменения уровня смертности в Западной Европе, США и Японии, и получили для последней трети XX века оценку российских потерь в размере 14,4 миллиона человек. Две трети потерь приходятся на мужчин и треть на женщин. Лишь 3,5 процента потерь составляют дети до 15 лет. 54 процента потерь мужчин и 80 процентов потерь женщин приходится на лиц старше 65 лет¹¹.

Если вспомнить, что не меньшие потери понесли Украина и Белоруссия и заметно большие — Армения, Азербай-

джан, Казахстан и государства Средней Азии (в некоторых из них ухудшился и статистический учет), то общим результатом разрушения советского государства стала преждевременная смерть как минимум 8 миллионов человек. Цифра, сопоставимая с потерями Гражданской войны и коллективизации.

Конечно, характер потерь в каждую из этих эпох был различным. В Гражданской войне от боевых действий, погромов и других видов насилия погибло около миллиона человек, до 2 миллионов унес голод и не меньше 7 миллионов человек умерли от различных болезней — как эпидемических, так и обычных, обстрившихся в результате ухудшения качества жизни населения. При коллективизации гибель кулаков в ходе раскулачивания в местах ссылки, репрессии со стороны ОГПУ, потери от убийств и самоубийств составили примерно миллион человек; 4 миллиона унес голод; приблизительно столько же составили потери от ухудшения условий жизни в стране. Потери от голода также существенным образом являются результатом снижения качества жизни. Даже в самом страшном 1933 году в эпицентре голода — на Украине, собственно смерть от истощения составляла не больше 20—30 процентов. Это видно, в частности, из распределения украинских потерь в этом году по месяцам. Пик смертности сельского населения приходится на июнь — 196 промилле при 22 и 35 промилле в январе и феврале. При этом в зимние месяцы у крестьян изымалось все продовольствие, а весной они стали получать продовольственную помощь от государства, нуждавшегося в рабочей силе; появились овощи на огородах, вызрела пшеница на полях. Совершенно очевидно, что высокая смертность июня и соседних месяцев связана не с отсутствием питания, а с некачественной пищей, желудочными заболеваниями и изме-

¹¹ См. «Демографическая модернизация России, 1900—2000». М., 2006. С. 445.

нениями, происшедшими в организме человека¹².

Но независимо от того, что привело к непосредственной гибели людей в различных случаях, главной причиной потерь являлось нарушение сложившейся структуры существования человека. И ответственность за это изменение ложится на руководителей страны, решительными действиями которых это разрушение было произведено. В этом отношении ельцинская реформа не отличается от ленинской революции и сталинской коллективизации.

Удивительно, однако, что огромные потери ельцинского периода, исчезновение миллионов людей буквально на наших глазах остались практически незамеченным. Ни памятников, ни покаянных молитв, ни статей в газетах или Интернете они не удостоены. Убийцы спокойно, а порой и с почетом уходят на пенсию, а затем — и в мир иной. Идет бурное обсуждение преступлений Сталина, о которых абсолютное большинство участников дискуссии знает лишь

из прочитанных книжек. А случившееся сейчас, здесь, при нас, а то и с нашим непосредственным участием остается не просто незамеченным, а как бы вообще не существующим.

К сожалению, эта поразительная слепота случается с нами не в первый раз. Похожей была реакция на катастрофу коллективизации. Ни книг, ни статей, ни песен — ни в «самиздате», ни в циркулировавшем в Москве «тамиздате». Повести Гроссмана и Копелева, да маленькая главка в «Архипелаге ГУЛАГ» (19 страниц — 1 процент от его объема) — вот, кажется, и все, что приходит на ум. И не случайно, когда бросились судить по ельцинскому приказу коммунистическую партию, среди множества серьезных и не слишком серьезных обвинений не были упомянуты ни раскулачивание, ни страшный голод 1932—1933 годов, ни насильственная организация колхозов. Думаю, такая странная «забывчивость» интеллигенции 1930—1940-х годов и ее повторение в наши дни — явление отнюдь не случайное. Это не всегда осознанная попытка уклониться от ответственности. Об этом я собираюсь поговорить во второй части этой работы. ◆

¹² Подробнее см. С. Максудов. Некоторые проблемы изучения потерь населения в годы коллективизации. — «Проблемы народонаселения в зеркале истории. Шестые Валентайновские чтения». М., 2010.

АНАТОЛИЙ РАКИТОВ

Смена ментальности

Модернизация России, инновации, образование и наука

В одной из своих ранних работ К. Маркс, сильно недолюблюемый в современной России, писал: «...теория становится материальной силой, как только она овладевает массами»¹. В формулировке этой заключена сермяжная истина, смысл которой сводится к утверждению, что всем крупномасштабным, коренным социальным изменениям предшествуют не менее радикальные и крупномасштабные изменения в общественном сознании, нормах социально значимого поведения и деятельности, то есть социогенной ментальности. При этом, конечно, общественные идеалы, представления о будущем, о лучшей жизни и всеобщей справедливости, провозглашаемые и выпестованные пророками и поборниками грядущих изменений, чаще всего не соответствуют той социальной реальности, которая возникает, складывается и развивается в результате этих самых изменений.

Наполеон, с презрением относившийся к современным ему и предреволюционным пророкам и прорицателям грядущих изменений, пренебрежительно называл их идеологами. С тех пор смысл и значение «идеологии» не раз

менялись и по-разному истолковывались. Сейчас мы можем сказать, что наиболее распространенным и принятым значением термина «идеология» является система социально значимых, общепринятых в данном крупномасштабном социуме ценностных установок, норм и эталонов общественного поведения и деятельности, представлений о желаемом общественном устройстве и миропорядке. Тех, кто вырабатывает эти нормы и представления, кто хранит их, отстаивает или, наоборот, пытается противопоставить им новые, называют идеологами существующего или ожидаемого общественного устройства.

В постреформенной России конца XX — начала XXI века слова «идеолог» и «идеология» стали употреблять, как правило, в пренебрежительном смысле. А между тем с учетом главного пункта в повестке дня сегодняшней России — девизом всеобщей универсальной модернизации — к этим словам следовало бы относиться серьезнее. Исторический опыт России за последние 100 лет показывает, что многие теоретические установки, в том числе и общепhilosophические, преломляясь через деятельность идеологов, действительно могут привести к радикальным и, не будем стесняться, революционным изменениям в жизни общества. Лозунг «Вся власть — Советам!», брошенный в

¹ К. Маркс. К критике гегелевской философии права. Введение. — К. Маркс, Ф. Энгельс. Сочинения. Изд. 2. Т. 1. С. 422.

массы в апреле 1917 года, после долгих и сложных перипетий в конце концов реализовался в сломе старой русской государственности и возникновении Советской власти. Сама она как высшая и притом «демократическая» форма диктатуры пролетариата очень быстро превратилась в диктатуру крохотной кучки соратников Ленина, а затем уже — в единоличную диктатуру Сталина.

Идея коллективного хозяйствования без эксплуататоров и эксплуатируемых, пришедшая к нам от европейских утопических социалистов, обернулась новой колхозной формой крепостного права. А идея всеобщего индустриального развития как фактора всеобщего изобилия, реализованная в виде советской индустриализации, стала основой милитаризации экономики.

Нечего и говорить, что совсем уж диссидентские по масштабам 1970—1980-х годов мечты о крушении однопартийной системы, цензуры слова и контроля за средствами массовой информации в эпоху ельцинизма обернулись (может быть, и полезными для России) распадом СССР, бешеной приватизацией всего, что подворачивалось под руку, и образованием новых экономических, политических и криминальных элит, создавших общество жесточайшей социальной дифференциации, распада общественных связей и политической индифферентности.

И вот теперь, когда ни нефтегазовый бум, ни бряцание ржавыми доспехами не смогли уберечь страну от системного кризиса, перед политическими, криминальными и бизнес-элитами, слившимися в одно неповоротливое целое, снова возникли старые традиционные российские вопросы: что делать? куда идти? чего хотеть? А Тойнби говорил, что общество, ориентированное на традиции, обречено на исчезновение; общество, ориентированное на сегодняшний день, становится застойным;

и только общество, ориентированное на будущее, может развиваться².

На протяжении почти 70 лет, от октября 1917 года до начала эпохи ельцинизма (срок для нашего времени, скажем прямо, немалый), ответ на первый вопрос был ясен: строить социализм и коммунизм. Цели эти были в каком-то смысле инновационными. Но к середине 1960-х годов, с уходом Хрущева с политической сцены, пафосная идея строительства коммунизма ушла в небытие. А зрелый и развитый социализм уже к середине брежневского правления, примерно в конце 1970-х — начале 1980-х годов, не воспринимался всерьез даже его идеологами. Нужно было что-то новое.

Но как раз ничего нового в окостеневшей идеологии советских партийных и государственных элит не было и быть не могло. После распада Советского Союза и образования Российской Федерации младореформаторы ельцинского призыва, отвечая на первый вопрос, сформулировали два ответа: во-первых, надо строить конституционное либерально-демократическое общество с формально равными возможностями для каждого; во-вторых, создать благоприятные условия для развития рыночной экономики. Первый из этих ответов осуществился в весьма противоречивой политико-правовой реальности конституционного права, чисто формальном равенстве всех перед законом, в провозглашении главной ценностью соблюдения прав человека. Второй нашел свое «наличное бытие» в безграничной, зачастую преступной, приватизации государственных активов, быстром развитии криминальных структур, стремительном росте преступности, и особенно коррупции, в общегосударственном масштабе. Начались стремительные, в значительной

² См. А. Тойнби. Постигание истории. М., 1996.

мере негативные, метаморфозы общества. В худшую сторону начал меняться его менталитет.

Три великих российских вопроса на некоторое время приобрели четкость. Что делать? Хватать все, что подвернется под руку. Куда идти? В швейцарский, австрийский, английский или американский банк. Чего хотеть? Особняк, желательное недалеко от Гайд-парка, или пентхаус на Пятой авеню в Нью-Йорке. Что же касается низов общества, то все три вопроса вели к одному ответу: как-нибудь выжить и не попасть под колеса нового демократического государства. Из некогда индустриальной державы Россия стала превращаться в сырьевой придаток Западной Европы. А права человека, гарантированные Конституцией, оказались в столь плачевном состоянии, что нынешний Президент России провозгласил необходимость радикального реформирования правоохранительных органов ввиду их неспособности эти самые права поддерживать и защищать.

К концу XX века некомпетентность политических элит и почти ничем не сдерживаемая преступность в предпринимательской, особенно финансовой, сфере привели к первому серьезному кризису новой, никак, впрочем, не обозначенной социально-экономической системы, к крупномасштабному дефолту 1998 года. Два последующих года Россия зализывала раны. А с начала нового столетия, благодаря непрерывному подъему цен на углеводородное топливо, в стране начался медленный, но, как казалось, надежный экономический рост, позволивший сгладить остроту некоторых социальных проблем. Для многих искать ответ на вопросы, что делать и куда идти, стало совсем не обязательно. Все делалось как бы по инерции. Идти, как думалось, нужно было лишь на международные сырьевые рынки.

К руководству страной пришли новые люди, вполне довольные собой и сложившейся ситуацией, позволявшей смягчить некоторые негативные последствия неудач 1990-х годов, отчасти сгладить углы, пообещать населению розовые перспективы. В этих условиях не было никакой потребности в особой идеологии, в обозначении целей и идей, способных служить долгосрочными ориентирами для нации. В стране «горело очень многое, но этого никто не замечал» (Новелла Матвеева. «Пожарный»).

Глубинное неблагополучие и необходимость четко ответить на три артикулированных выше вопроса стали ясными и неотложными, когда в 2008 году разразился новый глобальный системный кризис, втянувший в свою орбиту и Россию. Этот год был знаменателен и в другом отношении. В двух из 20 крупнейших стран мира к власти пришли новые президенты: Барак Обама — в США; Дмитрий Медведев — в России. В области международных отношений начала осуществляться провозглашенная Обамой политика «перезагрузки», приведшая к некоторому снижению напряженности между этими странами. В области внутренней политики США были сделаны три важнейших шага: значительно увеличена финансовая поддержка науки; усилена регулирующая роль государства в области экономики, и особенно финансов; проведена серьезная реформа в области национального здравоохранения. Что касается России, то вновь избранный президент провозгласил принцип всеобъемлющей социально-экономической модернизации, поддержки инновационной экономики, модернизации армии, правоохранительных органов и образования. Дают ли эти инициативы ответы на три заданных вопроса? Прежде всего разберемся с проблемой модернизации.

По самой своей этимологии модернизация означает обновление. И в большой исторической ретроспективе оказывается совсем уж не таким редким делом. В долгой истории человечества модернизации подвергались орудия труда, жилища, технические устройства и аппаратура, оружие, ирригационные сооружения, транспортные системы, системы связи и т. д.

Модернизировались правовые устои обществ, государственные и религиозные системы, реформировались, исчезали и вновь возникали различные конфессиональные организации. Менялся менталитет населения больших социальных систем. Для быстроразвивающихся индустриальных обществ, которые стартовали в Европе в XVIII веке, технологические модернизации становятся нормальным, так сказать «будничным» процессом. А с середины XX века превращаются в постоянно ускоряющийся непрерывный научно-технологический прогресс (НТП), во многом зависящий от социально-экономической и политической организации общества. При этом в таких суперэнтатистских системах, какими был Советский Союз, а ныне являются Российская Федерация и Китайская Народная Республика, НТП в преобладающей степени зависит от политических импульсов, исходящих от государства.

В истории России первым примером крупномасштабной модернизации могут служить реформы Петра I. Однако, если говорить откровенно, они представляют собой пример усеченной модернизации, поскольку затрагивали сферу военно-промышленного производства и систему государственного устройства и управления. Основной же сектор народного

хозяйства России — сельское хозяйство с крепостным правом и крайне отсталой сельскохозяйственной техникой — оставался неизменным вплоть до отмены крепостного права (экономико-правовая модернизация) и внедрения современной сельскохозяйственной техники в советских колхозах и совхозах (технологическая модернизация).

Однако основными вехами модернизации промышленно-технологиче-

При обсуждении проекта Сколково многие ученые, бизнесмены, экономисты, публицисты высказывали мнение, что инноград превратится в мощный насос казнокрадства, коррупции и различных фальсификаций.

ческого сектора нашей страны были индустриализация на базе новой — первоначально импортной, а затем и отечественной — техники, осуществлявшаяся в течение полутора десятилетий, предшествовавших Второй мировой войне; а затем — резкий научно-технологический рывок, связанный с созданием атомного оружия, ракетных вооружений и освоением космоса. Этот модернизационно-инновационный импульс привел к созданию мобилизационной экономики и определял характер жизни в Советском Союзе до середины 1970-х годов, но к началу 1980-х — почти полностью исчерпал свои возможности. Модернизационные порывы в Советском Союзе прекратились. Страна впала в состояние технологического, экономического и общественно-политического застоя.

Этот застой был особенно заметен и сопровождался остронегативными явлениями в социальной и интеллектуальной жизни, особенно на фоне быстрого развития НТП в США, странах Западной Европы и Азиатско-Тихоокеанского региона, которые вслед за Японией, вступившей в послевоенный период на путь быстрой информатизации общества, начали насыщать свою экономику прогрессивными, в том числе высокими, технологиями, высококонкурентными продуктами и услугами.

Экономические реформы, проводившиеся в России, ставшей в 1990-е годы независимым государством, быстро наполнили рынок бытовыми товарами, продовольствием и услугами первой необходимости, но, как это ни кажется парадоксальным на первый взгляд, сопровождалось полной стагнацией в технологической сфере, прежде всего в машиностроении и в оборонных технологиях, бывших на протяжении предшествующих десятилетий основным двигателем НТП в нашей стране. Более того, в течение двух последних десятилетий научно-технологический потенциал России был почти полностью исчерпан. На многих промышленных предприятиях машинный и станочный парк не обновлялся по 20, 30 и даже 40 лет. А если частичное его обновление и происходило, то в основном за счет импорта оборудования.

Теперь стоит хотя бы коротко остановиться на ситуации, в которой оказалась Россия к началу второго десятилетия XXI века. Большинство людей, как известно, живет не в сфере высоких идеалов, благородных душевных порывов, эстетических и этических ценностей: люди живут обычной бытовой жизнью. Как уже говорилось выше, реформы 1990-х годов наполнили российские рынки бытовыми товарами, транспортными и коммуникацион-

ными средствами и продовольствием. Кто имел деньги, заработанные или украденные, мог купить все. Но в целом крайне острыми оставались проблемы с жильем, здравоохранением, качественным образованием, надвигающимся демографическим кризисом и постоянно ухудшающейся экологической ситуацией, особенно в больших городах, промышленных и сырьевых центрах.

Чтобы ответить на вопросы, что делать, куда идти, чего хотеть, стоит перейти от этих в общем-то достаточно эмоциональных оценок к некоторым количественным показателям, основанным на объективных статистических исследованиях. Такие исследования публикуются в виде приложения к ежегодному «Отчету о развитии человечества» Организации Объединенных Наций и в статистических сборниках Росстата. В качестве важнейшего показателя будем рассматривать уровень жизни, который определяется как уровень материального благополучия, характеризующийся объемом реальных доходов на душу населения. При этом следует иметь в виду, что действительный уровень жизни определяется и рядом внеденежных факторов, которые мы пока рассматривать не будем.

Итак, согласно статистическим приложениям к Отчету ООН за 2009 год, 1-е место по уровню жизни занимает Норвегия; 2-е — Австралия; 4-е — Канада. 13-е — США; 68-е — Белоруссия; 71-е — Россия; 85-е — Украина. Разумеется, эти данные относительно так же, как пресловутая «средняя температура по больнице». Тем не менее они достаточно красноречивы.

Еще более значительными являются такие показатели, как прожиточный минимум и средний уровень заработной платы. Прожиточный минимум представляет собой размер денежных средств, необходимых для поддержания человека в жизнеспособном со-

стоянии, то есть дающие возможность приобрести минимум наиболее дешевых продуктов питания, медицинских услуг и одежды. По данным Росстата, в декабре 2009 года средняя зарплата в России составляла 23,7 тысячи рублей в месяц. Черта бедности в России проходит на уровне 14,3 тысячи рублей в месяц. Ниже этой черты находится две трети населения³. Выше этой черты с подушевым доходом от 15 до 25 тысяч рублей в месяц находится 21,8 процента населения.

В то же время средний прожиточный минимум за четвертый квартал 2009 года по России в целом составлял 5144 рубля на душу населения; 5562 рубля — для трудоспособного населения; 4091 рубль — для пенсионеров; 4922 рубля — для детей. Если учесть, что показатели прожиточного минимума как по стране в целом, так и по каждому региону устанавливаются в соответствии с федеральным законодательством о прожиточном минимуме, то можно согласиться со следующей оценкой: «В современной России прожиточный минимум чрезвычайно низок, совершенно недостаточен для приемлемых условий жизни и не может обеспечить даже жизнь за гранью бедности».

Понятие «прожиточный минимум» играет чрезвычайно важную роль в современных социологических, экономических, демографических и политологических исследованиях, потому что именно в терминах этого минимума определяется оценка части населения, образующей так называемых средний слой, который, по мнению большинства исследователей, является социальной опорой нынешнего российского режима. По методике Всероссийского центра уровня жизни, к среднему слою

относятся лица с доходами в диапазоне от 7 до 11 минимальных прожиточных уровней, то есть с доходами от 36 тысяч до 56 584 рублей в месяц. В справочнике «Социальное положение и уровень жизни населения России. 2009» указывается, что доход от 25 тысяч до 50 тысяч рублей в месяц в 2008 году имели 12,6 процента населения; а доход свыше 50 тысяч рублей — 3,5 процента. Таким образом, социальную опору нынешнего государства составляет примерно 16 процентов населения, что само по себе должно вызывать определенную настороженность и сомнения в том, что нынешняя государственная система России выражает интересы большинства.

Добавим к этому, что, несмотря на обилие товаров и услуг, которые при определенной оплате можно получить в современной России, жизненный уровень в сравнении с таким же показателем развитых стран в России первого десятилетия XXI века оказался ниже, чем в застойные 1970-е годы, когда Россия по этому показателю входила в двадцатку наиболее развитых стран мира. Это, конечно, не означает, что фактическая повседневная бытовая жизнь большинства населения России была в 1970-е годы более благополучной, но безусловно показывает, что развитие России в условиях глобальных трансформаций сильно отстает по темпам роста от развитых и быстроразвивающихся стран.

Из сказанного как будто бы следует ответ на вопрос: что делать? Его можно было бы сформулировать примерно так. Добиваться существенного повышения уровня жизни и прожиточного минимума как всего населения России в целом, так и каждого отдельно взятого региона. Но тут же возникает другой вопрос: почему за время устойчивого роста экономики докризисного десятилетия этого не было сделано? Почему, несмотря на многочисленные призывы к модернизации, раздавав-

³ См. А. Сусаров. Черты бедности: За официальной статистикой по доходам россиян скрывается ухудшение социальной ситуации в стране. — «Время новостей». 16.02.2010.

шиеся и раньше, призывы к созданию инновационной экономики, страна так и не сделала решительных шагов в направлении такой экономики и всеобъемлющей модернизации?

Ответы на эти вопросы как будто бы уже придуманы. Во всем виновата сырьевая экономика. Основные поступления в бюджет России за два десятилетия, и особенно за последние докризисные годы, давал сырьевой сектор экономики, в первую очередь экспорт углеводородного топлива. За счет этих поступлений Россия импортировала товары широкого потребления, транспортные средства, значительную часть продовольственных товаров, электробытовую технику и т. д. Доля бюджетных поступлений, получаемых от производства и реализации на внутреннем рынке отечественных товаров и услуг, составляла ниже 40 процентов. К тому же эти товары и услуги были и остаются низкого качества.

Для сравнения укажем, что в США доля поступлений от производства и реализации на внутреннем и внешнем рынках товаров и услуг, создаваемых на основе прогрессивных, и особенно высоких, технологий, колеблется в интервале от 80 до 90 процентов. В развитых странах Евросоюза — от 70 до 80 процентов. В Японии, практически не имеющей собственных сырьевых ресурсов, такие поступления составляют 90—100 процентов.

Почему же дело обстоит именно так? Почему Россия с ее гигантскими просторами и сырьевыми ресурсами оказывается в таком тяжелом положении? Почему страна находится, как уже говорилось, на 71-м месте по уровню жизни?

Первая причина заключается в деградации технологической базы нашей экономики.

Второй причиной является низкая производительность труда. В нашей стране она примерно в 4 раза ниже,

чем в США; в 3 раза ниже, чем в Ирландии и Люксембурге. В целом примерно в 2,5 раза ниже, чем в развитых странах Евросоюза. Как отмечал в одном из своих выступлений Д. А. Медведев, в некоторых отраслях нашей экономики производительность труда в 20 раз ниже, чем в развитых странах⁴.

Третья, как следствие двух предыдущих, — низкое качество и конкурентоспособность производимых товаров и услуг.

Четвертая — глубокая антиинновационность общества в целом, сознательное, а еще чаще — бессознательное, уходящее корнями в исторические традиции сопротивление всему новому.

Пятая — высокая коррупционная составляющая всех ветвей власти, всех ее форм и уровней.

Шестая — неверие большинства граждан России в возможность позитивных изменений в бытовой, производственной, политической и духовно-культурной сферах, к которым постоянно призывают руководители страны, парламентарии, работники СМИ. Это традиционное для страны неверие «начальству», связанное с оторванностью последнего от социальных, бытовых и социопсихологических проблем населения, является, кстати говоря, одним из самых сильных препятствий на пути к модернизации общества и создания инновационной мотивации.

Седьмая — предельная бюрократизация и некомпетентность государственно-административного аппарата всех уровней, сопротивление чиновничества реальному реформированию и модернизации самих государственных структур. Одним из механизмов, который должен был бы сделать государственное управление страны более динамичным, адекватным стоящим перед обществом задачам, соответству-

⁴ См. Е. Шишкунова. Равноприближает. — «Известия». 09.04.2008.

ющим интересам населения, было бы создание электронного правительства. Это сделало бы все ветви власти более открытыми и понятными населению, позволило бы установить эффективные прямые и обратные связи всех форм государственного управления с населением. В целом ряде стран Америки, Евросоюза и Азиатско-Тихоокеанского региона высококомпьютеризированные и интернетизированные модели электронного правительства либо уже действуют (Канада, Финляндия), либо близки к завершению. У нас же, как сказал президент Д. А. Медведев, электронное правительство — это миф⁵.

Наконец, последней по счету, но, возможно, одной из первых по значению и реальному влиянию на все стороны жизни в нашей стране, является массовое неумение и нежелание хорошо, качественно работать без погоняльщиков, надсмотрщиков, мер дополнительного принуждения, без жесткой потогонной тейлористско-фордистской системы организации труда.

В экономической, социологической, общественно-политической литературе, особенно в нашей стране, долгое время имела широкое хождение (и, кажется, до сих пор сохраняет определенную авторитетность) точка зрения М. Вебера, согласно которой интенсивный высокоэффективный труд в системах рыночной капиталистической экономики в качестве своей поведенческой основы имеет этику протестантизма. В соответствии с этой веберовской концепцией протестантизм привнес в жизнь большинства европейских капиталистических стран, и особенно в жизнь США, высокую рационалистичность, расчетливость,

бережливость, трудолюбие, добросовестность в исполнении своих обязанностей и т. д. Все это вместе якобы объясняет, почему капитализм так быстро и форсированно развивался в странах, где духовно-религиозной и этической основой был протестантизм во всех его ипостасях.

Однако теперь, по прошествии более столетия со дня появления знаменитой книги М. Вебера «Протестантская этика и дух капитализма», мы можем заметить, что быстрое развитие капитализма и крайне добросовестное отношение к труду, качественная работа, высокая профессиональная компетентность и, как следствие, высококонкурентная продукция хорошо прослеживаются в таких непротестантских странах, как Япония, Китай, Южная Корея, Тайвань, Сингапур, Малайзия. Эффективны показатели труда и качество создаваемых услуг и товарной продукции в преимущественно католических странах: Италия, Франция. Поэтому, видимо, следует искать разгадку высокого качества труда, трудолюбия, добросовестности, позитивного отношения к своим профессиональным обязанностям в другом, а именно в том, что можно назвать социогенной ментальностью (то есть в системе реально действующих правил общественного поведения, в отношении к труду, порядку, мироустройству, оценке общезначимости добросовестности и компетентности).

Ментальность в этом смысле складывается веками и тысячелетиями. Она формируется под влиянием многих социальных и культурных факторов: религия, образование, жизненное пространство, определенные природно-климатические условия, а также общественно-политический и правовой строй, играющие важную роль в ее эволюционном формировании, а иногда и в революционной деструкции и преобразованиях.

⁵ См. В. Ситнина. Бит или не бит: Дмитрий Медведев поручил приблизить Россию к мировым лидерам информационного общества. — «Время новостей». 13.02.2009.

В советское время в нашей стране термин «ментальность» вообще не имел хождения. Он стал мелькать на страницах наших изданий и в системах СМИ лишь в конце XX — начале XXI века, когда все другие клише начали казаться неэффективными для объяснения существующих в нашем обществе беспорядков, неурядиц, неэффективности экономики и неустроенности быта. Но в устах официальных руководителей он прозвучал относительно недавно и, кстати, весьма уместно. Я имею в виду предварительное обсуждение внесенного Президентом РФ на рассмотрение Государственной Думой законопроекта об иннограде «Сколково». Чтобы значение однократного упоминания «ментальности» было адекватно оценено, я сделаю шаг в сторону и напому, что собой представляет проект «Сколково».

В России в течение долгого времени ведутся разговоры о создании инновационной экономики, экономики знания и т. д. Причем понятия эти (хотя в действительности это неверно) рассматриваются как синонимы. Однако практика показала, что, несмотря на призывы исполнительной власти развивать инновационную экономику, с этими, как и со многими другими призывами, ничего путного не получается вот уже полтора десятка лет.

Во-первых, глубоко ошибочным является убеждение, что главным двигателем инновационной экономики являются мелкие и средние предприятия якобы в силу их большей инициативности, лучшей управляемости и готовности к риску. Известно, что самые крупные инновационные проекты — такие, как создание космической индустрии, новых летательных аппаратов («Аэробус», «Боинг-787» и др.), новых компьютеров-терафлопников, новых, имеющих всемирное распространение компьютерных программ и платформ, навигационно-разведыватель-

ных систем (GPS и «Глонасс»), требуют огромных финансовых ресурсов и по силам лишь государству и крупным национальным и транснациональным корпорациям.

Во-вторых, серьезные инновации могут опираться только на широко-масштабные научные исследования, которые не в состоянии проводить мелкие фирмы. В-третьих, они требуют участия на ключевых позициях каждого такого проекта талантливых людей, руководителей и исполнителей высшей профессиональной компетенции. Но зачем крупным корпорациям России (о мелких и говорить нечего) тратить «длинные» деньги на разработку инновационных научных проектов, когда сверхприбыли можно получить на экспорте сырья, с помощью безудержной инфляции на внутренних рынках. И зачем талантливым руководителям и высококомпетентным разработчикам и исполнителям работать в отечественных инновационных организациях, когда несопоставимо более высокую зарплату, бытовой комфорт и лучшие условия для профессиональной, в том числе исследовательской, деятельности можно получить за рубежом. Добавим, что в этих странах уровень преступности и коррупционности существенно ниже, чем в России, а уровень правовой защищенности выше.

И вот, чтобы разорвать этот замкнутый круг, в котором со все большим замедлением вращаются российская экономика и российское общество в целом, президент Д. А. Медведев выдвинул идею создания чудесного инновационного города, центра науки, образования, инноваций, инкубатора талантов и специалистов высшей квалификации «Сколково», названного так по одноименной деревушке, находящейся на Сколковском шоссе в Одинцовском районе Московской области. В «Сколково» предполагалось

собрать лучших зарубежных ученых и инженеров, бизнесменов, для того чтобы они могли в абсолютно комфортных по международным стандартам бытовых, производственных и экспериментальных условиях создавать продукцию высшего конкурентного уровня, эффективно развивать науку и образование на уровне магистратуры и аспирантуры. Жилищное строительство в «Сколково» должно отвечать самым изысканным архитектурным требованиям, и, по-видимому, высшим международным стандартам должна будет отвечать и заработная плата иностранных специалистов. Иначе, зачем они приедут в «Сколково», которое пока существует только в виде проекта?

Кстати, выступая на общем собрании Российской академии наук в 2010 году, глава российского правительства В. В. Путин сказал, что средняя заработная плата научных сотрудников РАН составляет 30 тысяч рублей в месяц. Это несколько удивительно, так как большинство исследователей РАН составляют младшие научные, научные, старшие научные и ведущие научные сотрудники с зарплатой в 11, 13, 15 и 17 тысяч рублей в месяц, соответственно, с надбавкой в 3 и 7 тысяч рублей за ученые степени кандидатов и докторов наук. Самая высокая заработная плата исследователя — у главного научного сотрудника, 27 тысяч рублей. По данным наиболее полного справочника, дающего информацию о состоянии науки в США и других странах мира, в 2008 году средняя заработная плата ученых, работающих в исследовательском секторе США, составляла 71 тысячу долларов в год⁶. Насколько нам известно, ученые с максимально высоким рейтингом по месту основной работы получали в среднем 120—150 тысяч долларов в год.

Поскольку в «Сколково» должны быть импортированы не просто высококвалифицированные исследователи из наиболее развитых стран мира, но ученые высочайшего класса, они должны, по-видимому, получать зарплату существенно более высокую, чем они имеют на родине, лучшее по комфортности жилье, иметь более совершенную инфраструктуру для досуга, общения, развлечений, занятия спортом и т. д. По самым предварительным расчетам, с учетом стоимости реального строительства жилья, дорог, офисов, научных лабораторий, закупки оборудования и проч., содержание каждого из таких ученых будет обходиться от 400 до 500 тысяч долларов в год.

Во что при этом выльется создание «Сколково» в целом, включая строительство научно-образовательного центра, магистерских и аспирантских общежитий, офисных зданий для бизнеса, полигонов для производственных испытаний инновационных продуктов и услуг и т. д., заранее сказать чрезвычайно трудно. Но в целом надо отметить, что другого выхода, кроме создания таких инновационных островов в океане российской неустроенности, пока никто не придумал. Правда, еще в советское время, особенно в связи с созданием и развитием атомно-энергетического и космического комплексов, были попытки создать такие искусственные острова в виде наукоградов (в Обнинске, Пущино, Дубне, под Новосибирском, Томском и т. д.). Но их захлестнула волна нашей общей российской инерционности.

Поэтому при обсуждении проекта «Сколково» многие ученые, бизнесмены, экономисты, публицисты высказывали мнение, что инноград превратится в мощный насос казнокрадства, коррупции и различных фальсификаций. Именно поэтому, стараясь развеять негативный смог, поднимающийся над проектом, главный кремлевский идеолог, первый заместитель руково-

⁶ См. «Индикаторы науки и техники. 2010». — www.nsf.gov/statistics/seind10/

дителя Администрации Президента России В. Ю. Сурков, выступая в Госдуме в канун первого слушания законопроекта о «Сколково», обратился к депутатам со словами: «Мы везде подозреваем будущие злоупотребления и так далее, но давайте мы немножко от этого освободимся и поверим друг другу хотя бы раз»⁷.

Прекрасно понимая, что одними заклинаниями в условиях укоренившихся социогенных традиций в общественном сознании и нормах поведения не обойтись, Сурков достаточно четко сформулировал основную позицию: «Чтобы перейти к так называемой инновационной экономике, надо создавать соответствующие условия. И прежде всего в очередной раз менять наши привычки, ментальность»⁸.

Здесь мы снова приходим к тому, о чем говорилось в начале статьи. Чтобы радикально изменить поведение людей, сделать его инновационным, необходимы коренные, глубинные изменения в массовой идеологии, в менталитете нации. Если инновационность не становится массовым императивом, самые радикальные инновационные намерения господствующих элит останутся пустыми вербальными конструкциями.

Действительно, за последние 100 лет ментальность самих элит, то есть поведенческие установки придворных и близких к ним кругов, неоднократно менялись. При Ленине славословили и развешивали портреты Ленина. При Сталине все стены и простенки в кабинетах, на площадях украшали лики «отца, вождя и учителя». Затем бралось равнение на Хрущева, Брежнева и т. д. Но в основе поведения нации, ее основных производящих и производительных сил господствовали пассивность

и неверие в лозунги и идеалы будущего, которыми пытались подхлестнуть трудовую активность, пробудить дух инновационности, состязательности, конкурентности. И как писал известный российский историк философии и поэт А. Н. Чанышев:

Но энергичных братья
Пройдет – и вновь апатия
И снова тишь, безвременье
Без искры, без сверкания

И вновь на нашем темен
Проклятье отставания

(12 сентября 1972 г.)

Попытки изменить ментальность трудозанятого населения России, сделать его инновационным за последние два десятилетия предпринимались не раз. Создавались особые экономические зоны с налоговыми льготами, таможенными преференциями и т. д. Но объем российской инновационной продукции на мировом рынке по-прежнему измеряется десятками и сотнями долями процента.

Нельзя сказать, что на протяжении последнего столетия ментальность нации не менялась. Она подвергалась мощному воздействию таких радикальных факторов, как Октябрьская революция 1917 года и ленинский Декрет о земле, передававший ее в собственность крестьянам-производителям. Ментальность менялась под влиянием нэпа, насильственной коллективизации и индустриализации, под влиянием Великой Отечественной войны, массовых репрессий и расстрельной деятельности 1937–1939 и последующих годов, под влиянием механизмов эпохи застоя, душивших любую инициативу и т. д. Но все эти более или менее радикальные изменения не стимулировали массовую инновационность, при которой в выигрыше оказывались бы сами новаторы, изобретатели, ученые.

Выступая на предварительных слушаниях законопроекта о «Сколково»,

⁷ *Цит. по: К. Веретенникова.* «Давайте поверим друг другу хотя бы раз»: Дума обсудит президентский закон о «Сколково». — «Время новостей». 02.07.2010.

⁸ Там же.

председатель координационного совета «Сколково», президент Фонда развития Центра разработки и коммерциализации новых технологий, один из крупнейших российских долларовых миллиардеров Виктор Вексельберг отмечал, что проект включает пять элементов: наука, образование, крупный бизнес, стартапы и городская инфраструктура⁹. Предполагается, что финансироваться проект будет как за счет российского бюджета, так и за счет зарубежных инвесторов. А главный кадровый потенциал составят «импортируемые» иностранные ученые.

Допустим, что этот проект удастся и будет реализован. Но сможет ли точечное инновационное образование содействовать прогрессу российской науки и образования в целом? Распространятся ли на них благодетельные модернизации и инноваций? Это очень важно, чтобы понять, что делать и как делать, потому что изменить менталитет не нескольких десятков тысяч жителей «Сколково», а десятков миллионов жителей страны можно только с помощью многомиллионной армии выпускников российских вузов и сотен тысяч ученых исследователей.

В 2008/2009 учебном году в вузах России училось 7 миллионов 513 тысяч человек, закончили высшее учебное заведение 1 миллион 358 тысяч¹⁰. При этом, по приблизительным подсчетам, большинство из них — специалисты социально-гуманитарных и экономических специальностей. Но здесь как раз возникает определенное, и притом вполне объективное, противоречие.

С одной стороны, для реальных экономических, технологических и социально значимых инноваций необходимо больше высококвалифицированных специалистов естественно-научных, математических, программистских, ин-

женерных специальностей. С другой стороны, проблема широкомасштабного изменения социогенного менталитета общества требует хорошо подготовленных социально-гуманитарных специалистов и главным образом изменения самих условий жизни, организации общества, то есть общественного бытия и управления сложными социальными процессами. Смогут ли в этом деле интенсивно участвовать вузы?

Еще в 2008 году министр образования и науки утверждал, что большинство наших высших учебных заведений не конкурентоспособны, а серьезной финансовой поддержки государства достойны всего 15—20 процентов из них¹¹. Если к тому же учесть, что в 2008/2009 учебном году число высших учебных заведений равнялось 1134¹², то, согласно вышеприведенной оценке министра, качественное образование дают лишь 226 вузов. В рейтингах соответствующих международных агентств даже самые сильные российские вузы не входят в списки первых 200. Так что совершенно неясно: кто будет менять менталитет нашего населения, корпуса наших инженеров, экономистов и бизнесменов? Кто будет поставлять молодые энергичные кадры для реализации «стартапов» в «Сколково» и других инновационных научно-исследовательских и образовательных проектов этого острова будущего?

Добавим, что за последние годы в России решением директивных органов статус национальных и федеральных исследовательских университетов получило несколько высших учебных заведений. В то время как в наиболее развитых странах мира статус исследовательских университетов зарабатывается десятилетиями ус-

⁹ См. **Е. Моргунова**. Родился красивым: Что погубит Сколковский проект? — «Поиск». 16.07.2010.

¹⁰ «Наука России в цифрах. 2009. Статистический сборник» М., 2009. С. 25.

¹¹ *Цит. по: С. Южная*. Курс на конкурс: Высшую школу России ждут радикальные перемены. — «Поиск». 08.08.2008.

¹² См. «Наука России в цифрах: 2009. Статистический сборник». С. 24.

пешной научной работы, венчающейся общепризнанными результатами¹³, в нашей стране этот статус присваивается решением соответствующих правительственных органов. К тому же в России имеется много учебных заведений и филиалов, насчитывающих до 500 и даже 300 студентов. Они, согласно утверждению бывшего руководителя Рособразовании Н. Булаева, либо подлежат ликвидации, либо в них должен быть прекращен прием студентов¹⁴.

С учетом реального демографического кризиса и сокращения числа потенциальных абитуриентов можно считать, что поток молодых специалистов, желающих посвятить себя научной деятельности после окончания вуза, также резко сократится. Как это скажется не в масштабе одного иннограда «Сколково», а в масштабе всей страны, трудно сказать. К тому же важно, что качество выпускников высших учебных заведений России по международным критериям очень невысоко. В 2009 году председатель Рособнадзора Л. Глебова официально сообщила, что половина высших учебных заведений России не соответствует своему официальному статусу¹⁵. Это означает, что миллионы студентов получают некачественное образование, и, следовательно, некачественную подготовку будут получать магистранты и аспиранты, за счет которых будут пополняться кадры исследователей. Возможно, для иннограда «Сколково» будет сделано исключение, а в магистратуру и аспирантуру этого заповедника научных талантов попадут действительно способные, хорошо подготовленные специалисты. Но

это «предположительное» исключение лишь подтверждает общую безотрадную картину, имеющую место на сегодняшний день.

Уже сейчас можно утверждать, что с российской наукой, без развития которой инновационное будущее страны становится очень сомнительным, дело обстоит в высшей степени неблагоприятно. В 2008 году в научной сфере России было занято 761 252 человека. Из них исследователей — 275 804 человека. При этом по сравнению с 1990 годом происходило постоянное снижение численности занятых в науке, и в 2008 году оно составило 39,2 процента от 1990 года, то есть сократилось более чем в 2,5 раза¹⁶. Параллельно этому предпринимаются попытки представить дело так, будто с наукой все обстоит благополучно. Выступая на заседании Правительственной комиссии по высоким технологиям и инновациям, руководитель Правительства РФ В. В. Путин в марте 2010 года сказал, что общие расходы на фундаментальную и прикладную науку, высшее образование, высокотехнологичную медицинскую помощь, профильные федеральные программы (авиация, космос, атомная отрасль) составляют 1,1 триллиона рублей, или более 10 процентов федерального бюджета¹⁷.

На первый взгляд это производит впечатление. Но если учесть реальную исторически сложившуюся институциональную, организационную и финансовую обособленность атомной энергетики, авиационной промышленности, здравоохранения, фундаментальных (то есть академических) и прикладных (отраслевых) исследований и высшего образования, то окажется, что каждой из этих отраслей народного хозяйства достанутся очень

¹³ См. А. И. Ракитов, А. Н. Райков, Е. А. Ковчуга. Наука, образование, инновации: Стратегическое управление. М., 2007.

¹⁴ См. Д. Луганская. Филиальный отсев: «Рособразование» продолжает закрывать мелкие вузы. — «Время новостей». 17.02.2010.

¹⁵ См. Т. Кондракова. Имидж под контролем: Надзор за вузами усилят. — «Поиск». 13.02.2009.

¹⁶ См. «Наука России в цифрах: 2009». С. 44.

¹⁷ См. Н. Волчкова. Триллер с триллионом: Государственные расходы на инновации поражают воображение. — «Поиск». 12.03.2010.

небольшие ломтики пирога, который с таким размахом был предложен главой правительства.

Для сравнения укажем, что на фундаментальные исследования в США в 2009 году государство потратило 41 миллиард долларов. В то время как в России на эти же цели было выделено 80 миллиардов рублей (то есть по явно заниженному курсу 30 рублей за 1 доллар — примерно 2,7 миллиарда долларов)¹⁸. Разумеется, научные исследования финансируются не только за счет средств бюджета. В странах, где экономика движется по инновационному пути, промышленность сама финансирует значительную часть прикладных и даже фундаментальных исследований. Однако и здесь сравнение положения дел в России и развитых странах не в нашу пользу. Доля промышленности в финансировании научных, в основном прикладных, исследований не превышает в нашей стране 25 процентов, тогда как в развитых странах она составляет 50—70 процентов¹⁹. И это приводит к прямым и притом негативным экономическим последствиям, ставящим под сомнение перспективы инновационного развития России. По словам бывшего министра науки и технической политики академика В. Е. Фортова, российская высокотехнологичная продукция на мировых рынках высоких технологий составляет не более 1 процента²⁰.

Неблагополучие в науке, в сфере инноваций, в промышленности — лишь часть общего неблагополучия, затрагивающего все сферы общества. Нельзя добиться высоких темпов развития науки и высоких технологий, не уст-

раняя коренных социальных пороков общества, и наоборот, нельзя добиться устранения этих пороков, игнорируя проблемы науки, образования и совершенствования сферы высоких технологий. Общество — сложная система, в которой все подсистемы тесно связаны и влияют друг на друга. Известный общественный деятель и депутат Государственной Думы РФ Оксана Дмитриева в начале 2010 года, характеризуя общее положение в стране, говорила, что по темпам экономического роста Россия занимала 207-е место из 214, по борьбе с коррупцией — 147-е из 180 и по уровню социального благополучия — 131-е из 180²¹.

Может быть, не стоило упоминать в этой статье только что приведенные данные. Но они лаконично и наглядно характеризуют общий фон, который объясняет неблагополучие и в науке, и в экономике, и в системе высшего образования. Я берусь утверждать, что общее кризисное состояние общества является мощным препятствием на пути модернизации и инноваций. Осуществить модернизационный процесс не в масштабах одного иннограда, а в масштабах всей России без развития экономики и социальной сферы нельзя. Но эта последняя в свою очередь требует глубокого изменения в той самой ментальности, и притом в общенациональном масштабе, о которой говорил В. Ю. Сурков.

Социогенная ментальность на протяжении предшествующих этапов истории складывалась столетиями, иногда тысячелетиями. Сейчас у России такого временного ресурса нет. Речь может идти в лучшем случае о двух-трех десятилетиях. В выработке новой социогенной ментальности должны участвовать мощные современные средства массовой информации, семья, школа, система вузов, наука с ее

¹⁸ См. она же. Далеко ли до расцвета? Власть заждалась светлого инновационного будущего. — «Поиск». 19.03.2010.

¹⁹ См. «Чем смогли, помогли: Российская наука выживала не в одиночку». — «Поиск». 05.03.2010.

²⁰ См. В. Фортов. Основные элементы программы развития Российской академии наук. — «Поиск». 2008. 23.05. С. 7.

²¹ См. Н. Волчкова. Далеко ли до расцвета? Власть заждалась светлого инновационного будущего. С. 3.

возможностями опосредованного воздействия на сознание людей через меняющиеся условия жизни, достижения научных исследований. На социогенную ментальность влияет то в лучшую, то в худшую сторону аппарат государственного управления, суды, правоохранительные органы, система институтов гражданского общества, законодательство, наконец, религия и принятые доминанты ценностных установок. Но как раз со всеми этими факторами в нашей стране дело обстоит неблагоприятно.

Так, желая ответить на один из важнейших вопросов «чего хотеть?», высшее руководство страны пошло по давно испробованному пути и создало Институт современного развития, который после недолгих усилий опубликовал манифест «Россия XXI века: Образ желаемого завтра». После набора вполне тривиальных рассуждений о пользе социальной справедливости, необходимости уменьшения острых социальных противоречий, повышения обороноспособности, улучшения образования и судебной системы, снижения уровня коррупции авторы этого документа представили свое видение будущего России, каким оно будет через четыре десятилетия в разделе «Россия: XXI век. Полдень». Материал этот вывешен в Интернете, не буду его пересказывать, но отмечу, что по этому документу:

1. В середине XXI века в России соотношение между самыми богатыми и самыми бедными гражданами сократится до пропорции 1:10.

2. Взятки не исчезнут полностью, но брать их будут по-божески.

3. Восторжествует социальная справедливость (что это означает, пока никто не знает).

4. Будут сильное президентское государство и многопартийная система (дойдет до двух десятков партий). Причем правоцентристская и левоцентристская партии будут основными и

будут по очереди получать большинство в обеих палатах парламента.

5. Будет развиваться образование (как, какое, за счет чего и почему — неясно).

6. В экономическом отношении Россия войдет в число пары десятков ведущих стран мира (при этом неясно, ведущие страны останутся и будут ждать, пока их догонит Россия, или тоже будут развиваться).

Можно еще добавить несколько обнадеживающих оптимистических пунктов. Но гораздо интереснее обратить внимание на то, что название «XXI век. Полдень» позаимствовано у Б. Стругацкого. Известно, что Аркадий и Борис Стругацкие были одними из самых знаменитых советских писателей-фантастов. Впоследствии Борис Стругацкий начал выпускать альманах фантастических повестей и рассказов «Полдень. XXI век» в виде приложения к журналу «Вокруг света». Так что, позаимствовав это название для центрального раздела своего итогового документа, сотрудники Института современного развития открыто признали сугубо иронический, фантастический характер своего труда. Из этого следует, что ответов на вопросы, что делать, куда идти, чего хотеть, в манифесте не содержится.

Чтобы подвести некоторый разумный итог сказанному в этой статье, я сформулирую несколько дискуссионных тезисов. Как мне показалось, готовых ответов на три роковых вопроса, стратегических рецептов выхода из длительного отставания у России нет. И формирование новой ментальности надо начинать с профессиональной (я подчеркиваю, именно профессиональной, а не дилетантской) спокойной и прагматически ориентированной дискуссии, с тем чтобы наметить если не окончательное решение, то хотя бы пути, ведущие к нему. Тезисы эти следующие.

1. Чтобы решить подавляющее большинство социальных и экономи-

ческих проблем, необходимо, чтобы Россия превратилась в супериндустриальное общество. Термин этот предложил А. Тоффлер. Но им, насколько я знаю, в течение трех-четырех последних десятилетий почти никто не пользовался. Я придаю ему вполне определенный смысл, никак не связывая себя тем, что по этому поводу думал автор термина. Россия должна развиваться так, чтобы к 2030 году примерно 40 процентов поступлений в бюджет давали налоги на промышленную продукцию (в том числе высокотехнологичную) и услуги, реализуемые на внутреннем и внешнем рынках. К 2040 году такие поступления в бюджет должны увеличиться и составлять 50—55 процентов, а в «полдень XXI века», то есть после 2050 года, они должны превышать 65 процентов и в дальнейшем непрерывно расти. Это снизит зависимость России от сырьевых рынков, повысит занятость населения, ее общий квалификационный уровень, то есть качество человеческого капитала, повлечет за собой новые, более высокие требования к образованности, профессиональности, к социогенной ментальности в целом.

Но при этом, что чрезвычайно важно, производство энергоносителей и других природных ресурсов не должно уменьшаться. В абсолютном ценовом выражении оно должно даже расти, главным образом за счет производства и продажи продуктов глубокой вторичной переработки первичного сырья. Только при этих условиях Россия сможет войти в число действительно развитых стран мира.

Надо ясно понимать, что концепция постиндустриальности — миф. Самые богатые страны мира продвигаются по пути индустриального развития, и особенно развития высоких технологий, базирующихся на новейших достижениях современной науки. Этим, кстати, определяется постоянно растущая роль науки и высшего образо-

вания в супериндустриальных обществах.

2. Добиться, чтобы к 2020 году ниже черты бедности жило не более 60 процентов граждан России. К 2030 году — не более 52; к 2040-му — не более 42; к 2050-му — не более 33 (с учетом покупательной способности рубля на каждую веховую дату).

3. Сделать главной позицией внутренней государственной политики жилищное строительство (подразумевается наличие жилья в распоряжении каждой российской семьи). Стратегический план по этой позиции должен быть построен так, чтобы «в полдень XXI века» не менее 90 процентов российских семей были обеспечены отдельными удобными для проживания квартирами или отдельными домами, соответствующими утвержденному государственному стандарту, чтобы любой взрослый человек или семья могли приобрести в кредит или по недорогому ипотечному финансированию квартиру при условии трудоузанности членов такой семьи.

Нетрудоспособным гражданам государство должно на льготных условиях оказывать помощь в приобретении жилья.

4. Чтобы избежать чисто вербальных рассуждений о социальной справедливости и для преодоления коррупции, являющейся одним из основных препятствий развитию России, необходимо внедрить в наше законодательство и облечь в юридическую форму принцип, согласно которому за взятку любых видов и размеров полную уголовную ответственность несет ее получатель. Тот же, кто ее предлагает, заслуживает административного и общественного порицания. Всякое сопротивление этому принципу следует преодолеть раз и навсегда.

5. Для того чтобы победить традиционный российский бюрократизм и хоть частично освободить общество от власти сотен тысяч Фамусовых и

Молчалиных, необходимо начинать компьютеризацию всех видов деловой, культурной, управленческой, образовательной, исследовательской деятельности и сферы услуг с самого детства. В этом случае работа в Интернете со всеми видами электронной документации станет привычным, будничным делом для поколения нынешних первоклассников. И это означает, что через 15—20 лет модели электронных правительств федерального, регионального и муниципального уровней будут повседневной практикой, минимизируют чиновничий произвол, позволяют сократить число госслужащих и облегчат прямую и обратную связь граждан с представителями всех ветвей власти, что несомненно благоприятно скажется на инновационном потенциале страны и изменении социогенной ментальности.

Принятие этого тезиса и его реализация в определенных рамках изменят ментальность нашего населения за пару десятилетий до наступления «полдня XXI века».

6. Необходимо радикально изменить систему высшего образования. Постепенно, но достаточно быстро, в течение 5—6 лет, все высшие учебные заведения, не соответствующие своему статусу, ликвидировать с причинением минимального вреда студентам, сохранив в составе высших учебных заведений лишь высококвалифицированных профессоров и преподавателей, обеспечив их, в случае необходимости, жильем по месту новой работы. Повысить требования к качеству преподавания профильных дисциплин, особенно математических и естественно-научных.

Увеличить прием на инженерные и информационно-технологические факультеты, а также факультеты, обеспечивающие подготовку специалистов высшей квалификации по приоритет-

ным направлениям науки и техники, утвержденным Президентом РФ. Добиться в течение 10 лет, чтобы без всяких подтасовок национальные и федеральные исследовательские вузы России вошли в число 200 лучших университетов мира. Перестать играть в присвоение ранга «исследовательский университет» высшим учебным заведениям, которые не входят в перечень лучших университетов мира. Надо поднимать качество высшего образования, чтобы выпускники вузов могли заниматься исследованием на том же уровне, на каком будут (согласно нынешним проектам) заниматься инновационными исследованиями магистранты, аспиранты и молодые научные сотрудники в «Сколково».

7. Провести реформу государственных бюджетных академий наук, с тем чтобы они были освобождены от опеки чиновников Минобрнауки, чтобы зарплата, по крайней мере исследователей, была сопоставима с уровнем предполагаемой зарплаты в «Сколково». Потому что инновационный процесс не может осуществляться в одной точке, а изменение ментальности, призванной стимулировать модернизационную и инновационную ориентации нации, должно пронизывать сознание всех слоев общества. Необходимо стимулировать создание новых современных форм организации и управления наукой. Нынешние формы ее организации и управления архаичны, консервативны, традиционны и неэффективны.

Я полностью отдаю себе отчет в том, что реализовать эти шесть тезисов несопоставимо труднее, чем пообещать построить «Сколково». Труднее хотя бы потому, что тезисы вполне реалистичны. Но ведь моя задача — сказать, а сделать что-нибудь реальное и полезное для нации — задача власть предержащих. ◆

ВЛАДИСЛАВ ЛОСКУТОВ

Начало истории

Возможен ли прогресс без социальных революций?

Несмотря на видимое благополучие и внешнее общественное спокойствие, российские граждане все острее ощущают растущую угрозу социальных потрясений, а некоторые политики даже прогнозируют вероятность того, что при сохранении нынешних условий власть «будет растерзана» и кое-где, «возможно, не только политически, но и физически»¹. Произойдет ли это в действительности? История существования человечества убеждает, что потенциал его прогрессивного развития в конечном счете реализуется. Но она же, включая нынешние события, дает основания для пессимистичного вывода, сделанного Ф. Энгельсом в конце его жизни, что «мы, люди, к несчастью, так глупы, что никак не можем найти в себе мужества осуществить действительный прогресс, если нас к этому не принудят страдания, которые представляются почти непомерными»². Глупость человеческая действительно является существенным фактором революционных способов осуществления общественного прогресса. Причем глупость не столько революционеров, спешащих осуществить

прогресс раньше, чем созрели необходимые для этого объективные условия, сколько тех, кто стремится сохранить как можно дольше удобные для них, но отживающие общественные отношения. Их глупость и корысть.

Бывают, конечно, революции, которые проистекают из незнания, непонимания людьми объективных законов развития общества. О глупости говорить приходится только в тех случаях, когда знания, уже полученные предшествующим опытом человечества и даже так или иначе осмысленные научным сознанием, отвергаются, а ошибки повторяются. К таким случаям следует отнести неприятие «элитой» современных промышленно развитых стран давно известного науке и уже неоднократно подтвержденного исторической практикой факта *неизбежности отмирания капиталистического общества*, то есть общества, в котором *господствуют интересы капиталистов*, и замещения его более прогрессивной общественной формой, в которой *господствуют совместные интересы всех членов общества*.

Не приходится сомневаться, что попытки «элиты» еще дольше затянуть этот неизбежный процесс, не могут кончиться ничем иным, как насильственной революцией, если, конечно, человечество не найдет в себе ума, способностей и мужества осуществить его

¹ М. Делягин. Социально-экономическая программа будущей революции. — «Свободная Мысль»-XXI. 2005. № 7. С. 69.

² Ф. Энгельс. Письмо к Полю Лафаргу. — К. Маркс, Ф. Энгельс. Сочинения. Изд. 2. Т. 39. С. 35.

эволюционно, применив на практике те знания, которые известны мировой науке уже более чем сто лет. Чтобы предотвратить такой сценарий, нынешнему поколению разумной части общества ничего другого не остается, кроме как задаться целью осуществлять прогресс эволюционными методами, без новых революций. Для этого, очевидно, необходимо опереться на положительные знания, выработанные общественными науками, в том числе и прежде всего остановить деградацию фундаментальных экономических знаний, служащую в настоящее время одним из основных факторов нагнетания в обществе взрывоопасной революционной ситуации.

Одним из признаков деградации экономических знаний являются попытки возродить в общественном сознании примитивное представление о вечности капитализма и даже о возможности легитимации в России крупной частной собственности³. Экономической науке предстоит подтвердить гениальный вывод К. Маркса, что «буржуазные производственные отношения являются последней антагонистической формой общественного процесса производства, антагонистической не в смысле индивидуального антагонизма, а в смысле антагонизма, вырастающего из общественных условий жизни индивидуумов». А также убедить человечество в том, что «развивающиеся в недрах буржуазного общества производительные силы создают вместе с тем материальные условия для разрешения этого антагонизма. Поэтому буржуазной общественной формацией завершается предыстория человеческого общества»⁴. Если науке удастся этого добиться, вопросы эволюцион-

ного развития общества станут наиболее востребованными предметами не только экономической теории, но и экономической политики.

Первые шаги в разработке эволюционной теории общественного развития уже сделаны. Наиболее значимые результаты изложены в работах Т. Веблена, Й. Шумпетера, Дж. Гэлбрейта, Дж. Ходжсона, других институционалистов. Р. Нельсон и С. Уинтер посвятили ей свою книгу «Эволюционная теория экономических изменений». Правда, они ограничили объект своей теории задачей исследования «потенциальных возможностей и поведения коммерческих фирм, функционирующих в условиях рынка»⁵. Предмет эволюционной теории достоин того, чтобы его рассматривать в масштабе общества в целом, в совокупности всех способов хозяйствования и других отношений.

Главное свидетельство конца предыстории

Научный вывод, сделанный классиками марксизма в середине XIX века, блестяще завершился в веке двадцатом. В конце XX столетия подтвердился и вывод В. И. Ленина об империалистической фазе буржуазной формации как «умирающем капитализме». Современный кризис буржуазной финансовой системы, по глубине падения превзошедший тот, что привел к Великой депрессии, позволяет говорить, что в начале XXI века капитализм погиб окончательно, поскольку спасение общества отныне возможно только на преимущественно общественных принципах управления его финансами.

Однако этот исторический факт многими людьми все еще остается не замеченным, как когда-то по первым кризисам земельной собственности

³ См. Г. Явлинский. Необходимость и способы легитимации крупной частной собственности в России: постановка проблемы. — «Вопросы экономики». 2007. № 9.

⁴ К. Маркс. К критике политической экономии. — К. Маркс, Ф. Энгельс. Сочинения. Т. 13. С. 8.

⁵ Р. Нельсон, С. Уинтер. Эволюционная теория экономических изменений. М., 2000. С. 19.

римским обывателям не была очевидна гибель Римской империи. Больше того, сторонники рыночных реформ фундаментальный вывод К. Маркса о завершении буржуазной общественной формацией предьстории человеческого общества считают ошибочным. Им все еще кажется, что реформы 1990-х годов, начатые под лозунгом «перехода от командно-административной к рыночной экономике», ознаменовали не только историческую победу рынка над государственным регулированием, но и «крах социализма», знаменующий наступление эры капитализма во всем мире во веки веков.

Научно обосновать такое представление до сих пор никто даже не попытался. Рыночно настроенные теоретики только необоснованно радуются, а зашоренные устаревшими социалистическими лозунгами коммунисты столь же необоснованно огорчаются факту появления новых миллиардеров, которых они ошибочно принимают за капиталистов. Тем более факт гибели капитализма как формации, то есть господствующего уклада, в мировом масштабе нуждается в освещении теми, кто понимает суть этого исторического события.

Кризис, остановивший развитие российской экономики, сказался и на экономической науке. Здесь он выразился в деградации главным образом тех знаний, выработанных мировой экономической мыслью, которые обеспечивают *понимание объективных законов развития экономических отношений* и которые необходимы *всем гражданам* демократического общества, для того чтобы правильно ориентироваться в текущей экономической обстановке и принимать сознательное участие в обусловленной ею политической жизни общества. Но есть у кризиса и положительный эффект. Он проявился в том, что воцарившийся в советской науке *догматический марксизм* лишился государственной поддержки и тем самым принудительной

силы, а российские ученые получили возможность лично познакомиться со всем разнообразием мировой экономической мысли, чтобы убедиться, что в настоящее время, при всех специфических достоинствах различных научных школ, нет более цельного и глубокого фундаментального учения, чем классический марксизм.

Догматизация марксизма явилась следствием его превращения в государственную идеологию и готовности известной части теоретиков, обслуживающих идеологическую функцию власти, одобрять все ее решения, не заботясь об их обосновании. В этом нет ничего удивительного. В. И. Ленин как-то резонно заметил, что если бы геометрические аксиомы задевали интересы людей, то они наверняка бы опровергались. Но, судя по реакции коллег Лобачевского на его идеи, даже геометрические аксиомы вызывают у людей сопротивление и воспринимаются ими с трудом. Поэтому можно если не оправдать, то понять марксистских догматиков, работавших в условиях страха перед деспотическим режимом. Гораздо меньше оправдания заслуживают сегодняшние представители науки, превратившие в догму либеральные рыночные теории только ради карьеры и материальной выгоды.

Так или иначе, надо знать и считаться с тем, что в сфере общественных наук догматизация господствующих теорий как следствие подстраивания массы конъюнктурщиков с целью спекуляций на них представляет достаточно распространенное явление. Методология эволюционного развития современного общества опирается на весь комплекс достоверных знаний, полученных социально-экономическими науками. Целью эволюционной теории является обоснование возможности развития общества и осуществления необходимых социальных изменений без революционного насилия, эволюционными методами.

То, что изменения в общественных отношениях на достаточно длительном отрезке времени неизбежны, составляет, можно сказать, аксиому. Минимальный заметный период этих изменений — поколение людей, входящих в производственный процесс, то есть приблизительно 25 лет. Каждые 50 лет накапливаются ощутимые основания для социальных изменений, а каждые 75 лет эти основания становятся критическими, если господствующая социальная группа продолжает настаивать на сохранении общественных отношений без качественных изменений.

Вторая аксиома состоит в том, что производительные силы конкретных сообществ обычно различаются по уровням своего развития, обуславливая сосуществование нескольких различных способов производства, в составе которых как закон существует «определенное производство, которое определяет место и влияние всех остальных производств и отношения которого поэтому точно так же определяют место и влияние всех остальных отношений»⁶. К сожалению, современные теоретики не придают этому закону должного значения и не делают из событий, происшедших в последние 150 лет, необходимых выводов.

Произошло же за это время ни много ни мало как *превращение преимущественно конкурентного рынка в рынок преимущественно монополизированный, на котором определяющую роль стали играть не капиталисты (частные собственники капитала) и предприниматели, а наемные управляющие корпораций*. Первые факты такого рода были отмечены еще основоположниками марксизма. Впоследствии, в течение XX века, они многократно подтверждались представителями разных школ и легли в основу ряда теорий,

раскрывающих преходящий характер капитализма, — от Г. В. Плеханова и В. И. Ленина до Т. Веблена и Д. Белла, Й. Шумпетера и Дж. Гэлбрейта.

Накопившиеся факты позволяют составить сложную картину экономик современных развитых стран, которые, хотя и не являются социалистическими, поскольку в них наличествуют капиталистические элементы, но и однозначно капиталистическими их тоже назвать нельзя, так как элементы социализма в них не только присутствуют, но и развиваются. Д. Белл безусловно прав, замечая, что традиционная концепция капитализма как общества с антагонистическими классами «утратила прежнее значение» и «акценты сместились с капитала как общественного отношения на капитал как средство увеличения богатства»⁷. Поэтому современное общество часто называют *посткапиталистическим*, хотя это название является недостаточным, так как не выражает социальной определенности общества — характеристики того его слоя, интересы которого являются доминирующими.

Суть дела, однако, не в названии, а в понимании *многоукладной* структуры общества. Дурным наследием догматических школ, включая советский официозный марксизм и западный мейнстрим, является ограничение анализа общества одним из его укладов или способов производства. Причем марксистские догматики ограничивались хотя бы основным, социалистическим, укладом, характеризующим формацию. Рыночные догматики, в отличие от них, ограничивают свой кругозор не только не господствующим, но даже *отмирающим*, капиталистическим, укладом. Правильной теории на материалах такого ограниченного анализа построить невозможно. Тео-

⁶ К. Маркс. Экономические рукописи 1857—1859 гг. — К. Маркс, Ф. Энгельс. Сочинения. Т. 46. Ч. 1. С. 43.

⁷ Д. Белл, В. Л. Иноземцев. Эпоха разобщенности. Размышления о мире XXI века. М., 2007. С. 17.

рия должна принимать во внимание все существующие уклады. Нельзя поэтому абстрагироваться от того факта, что современные сообщества — будь то Россия, США, европейская или иная страна — представляют собой единство как минимум пяти способов производства (укладов, способов хозяйствования):

— *домашнего хозяйства*, включающего личное подсобное, в котором осуществляется основной процесс воспроизводства важнейшего экономического ресурса — рабочей силы;

— *предпринимательского, в том числе капиталистического, хозяйства мелкого и среднего бизнеса*, которое не оказывает определяющего влияния на объем валового продукта, но обеспечивает занятость большей части населения;

— *корпоративного хозяйства*, состоящего, как правило, из монополий и оказывающего существенное влияние на экономику сообщества и социальное положение всего населения. Особенность этого способа хозяйствования состоит в том, что важнейшие решения в корпорациях принимают наемные управляющие, менеджеры, которые при недостаточном контроле, руководствуясь личными интересами, способны причинять собственникам значительный ущерб;

— *государственного хозяйства*, осуществляющего производство товаров и услуг социального жизнеобеспечения (образование, здравоохранение, энергетические ресурсы, транспортные, коммунальные и жилищные услуги, наука и культура). По мере отмирания капиталистических форм хозяйствования прослеживается *тенденция усиления роли государства* в воспроизводстве этих благ как нерыночными, так и рыночными методами. *В результате складывается качественно новый тип рынка — государственный рынок товаров и услуг, наиболее развитая форма которого в настоящее время достигнута в США;*

— *смешанного государственно-корпоративного хозяйства*. С начала XX века в развитых индустриальных странах определяющим стал государственно-монополистический способ хозяйствования, который к концу столетия получил дальнейшее качественное развитие, став господствующим в экономике. Соответственно изменился и социальный характер этой формы хозяйствования. Оставаясь *экономически* государственно-монополистической формой, в *социальном* плане она превратилась во всем мире из государственно-капиталистической в государственно-корпоративную.

Различие этих форм, невнимательным наблюдателям кажущееся несущественным, на самом деле принципиально меняет сущность социально-экономических отношений, поскольку *собственниками современных корпораций*, в отличие от корпораций начала XX века, *являются преимущественно не капиталисты, а государство, пенсионные, страховые и иные общественные фонды*. Причем если в России в XX веке смена собственников корпораций совершилась революционным способом, то в западных странах этот процесс развивался *эволюционно* в течение целого столетия под влиянием продолжающегося процесса капиталистического обобществления производства.

Совокупность этих способов хозяйствования служит экономической основой современной системы индустриально развитого общества, которая складывается из пяти названных укладов и трех типов рынков: 1) конкурентного, 2) монополистического и олигополистического, 3) монополистического государственного. Помимо рыночной экономической системы современных стран включает нерыночную подсистему, не подчиняющуюся законам рынка. К ней относятся домашнее хозяйство и нерыночная экономическая деятельность государства, обусловленная его ответственностью за

социальное положение своих граждан, справедливое распределение личных доходов и социальную стабильность в обществе. Во исполнение этих функций современные государства, в частности, объективно вынуждены:

- сокращать безработицу и до ее полной ликвидации поддерживать благосостояние безработных на достаточном уровне;

- не допускать чрезмерной дифференциации доходов населения;

- обеспечивать нормальные жилищные условия граждан и доход не ниже минимального уровня потребления;

- обеспечивать эффективное функционирование крупных корпораций независимо от их правовых форм собственности.

В силу столь сложной экономической системы государство не просто «вмешивается» в экономику, а является полноценным и активным ее субъектом, выполняющим функции предпринимателя, банкира и кредитора, а также осуществляет нерыночную экономическую политику. Государственная *нерыночная* политика в сфере домашнего хозяйства заключается в гарантировании дохода от использования рабочей силы работодателями не ниже уровня прожиточного минимума. Предприниматели малого и среднего бизнеса действуют практически полностью за счет собственных сил и средств, поэтому грамотная *нерыночная* политика государства по отношению к ним состоит в наибольшем благоприятствовании, щадящем налогообложении и защите от недобросовестной конкуренции крупных монополий.

Государственная *нерыночная* политика в корпоративной сфере, напротив, требует тщательного контроля использования материальных и финансовых средств корпораций, изъятия в бюджет рентных доходов и монопольной сверхприбыли, а также ограничения доходов топ-менеджеров разумным уровнем оплаты их труда. *Предостав-*

ление менеджерам возможности получать доход на правах собственников, в сотни и тысячи раз превышающий среднюю заработную плату, является виной современного государства и грубейшей ошибкой, если не преступлением, политиков, создающих условия для чрезмерной, общественно опасной дифференциации доходов.

Основоположники марксизма открыли человечеству основной закон экономического развития общества — закон соответствия производственных отношений характеру и уровню развития производительных сил. Последующая историческая практика показала, что в зависимости от надстроечных (идеологических и политических) условий он может осуществляться не только революционно, но и эволюционно. Развитие капитализма в Западной Европе — самый наглядный пример *эволюционной социализации* капиталистического общества. Необходимость принятия во внимание всей системы экономических отношений общества, а не только некоторых из его укладов, объясняется тем, что все сектора и рынки общества, будучи связанными, развиваются по своим экономическим законам. Если бы советские догматики знали это и считались с этим, они бы еще в 1960-х годах поняли наличие в СССР оснований для частной собственности, и до трагедии развала государства дело могло не дойти.

У советской науки был даже шанс, который мог позволить ей сохранить свою репутацию марксистской школы и спасти страну от развала. Он состоял в развитии *концепции личной собственности на рабочую силу как основного фактора товарных отношений при социализме*, выдвинутой украинским экономистом В. П. Корниенко. Его концепция не получила поддержки коллег, зато удостоилась суровой отповеди со стороны «чиновников от науки». Издание его монографии «Личная собственность как социали-

стическое производственное отношение», написанной еще в 1974 году, которое могло бы стать крупным научным событием, было запрещено. Только в 1990-м была опубликована статья, в которой В. П. Корниенко смог высказать свой главный научный вывод о том, что, помимо кооперативно-колхозной формы собственности, «единственным товарообразующим фактором в условиях социализма является, в конечном счете, личная собственность»⁸.

Но было уже поздно. Да и тогда еще ученые экономисты не поняли сути революционного открытия, сделанного В. П. Корниенко, и не оценили его. Между тем в нем содержалась возможность поставить экономику СССР на рельсы *эффективной рыночной системы*, по которым сейчас движется Китай. Суть заключается в признании рабочей силы граждан страны их частной собственностью, из чего следует политика *легитимации мелкой частной собственности и малого бизнеса* во всех отраслях при сохранении основных средств производства в собственности государства. Такая политика позволила бы создать рыночную экономику, адекватную уровню развития производительных сил, достигнутых в СССР, без огульного разгосударствления основных средств производства и вытекающего из него разгула «дикого капитализма». Однако этого не случилось, за что значительную часть вины должно взять на себя сословие ученых-экономистов.

Вопреки марксистскому учению об объективном характере экономических законов и их независимости от человеческого сознания, советские экономисты под влиянием эйфории от достигнутых побед большевиков или из карьерных соображений стали склоняться к идее, что при социализме власть может если не устанавливать

экономические законы, то не считаться с ними. Пришлось вмешаться самому «товарищу Сталину», указавшему, что товарищи, которые «отрицают объективный характер законов науки, особенно законов политической экономии при социализме... глубоко ошибаются»⁹. Но и это не помогло.

Заинтересованность власти в использовании экономической науки для подтверждения правильности своей экономической политики, способствует тому, что в этой области знания подвизается немало карьеристов, готовых одобрить и «научно» обосновать любое ее решение. Поэтому, когда с приходом либеральной власти был совершен идеологический поворот на 180 градусов, они легко сменили догматизированный марксизм на вообще оторванный от реальности доставленный с Запада «мэйнстрим», даже не разобравшись поначалу, что это такое.

Настоящим ученым трудно соревноваться с такими специалистами. Для того чтобы им соответствовать, как ехидно, но справедливо заметил один западный экономист, «тот, кто намеревается делать карьеру экономиста, должен быть достаточно умен, чтобы постичь абстрактные результаты неоклассической теории, и достаточно туп, чтобы поверить в их истинность»¹⁰. Однако действительность в конечном счете всегда определяется не властью и вообще не намерениями людей, а экономическими законами, которые, подобно древним богам, в случаях, когда люди упорно не хотят с ними считаться, обрушивают на их голову свой гнев.

Сегодня новым основанием для «гнева богов» является незнание экономистами закономерностей развития *акционерной формы* производства. Не владея марксистской теорией и не считаясь с

⁸ В. Корниенко. Товарные отношения и форма рабочей силы при социализме. — «Экономические науки». 1990. № 3. С. 16.

⁹ И. В. Сталин. Экономические проблемы социализма в СССР. М., 1952. С. 3.

¹⁰ Дж. Ходжсон. Экономическая теория и институты: Манифест современной институциональной экономической теории. М., 2003. С. 18.

ней, они не видят того, что за последние 100 лет произошло массовое перерастание акционерных компаний *предпринимательского* типа в акционерные корпорации *бюрократического (менеджерского)* типа. Это в свою очередь обусловило превращение *капиталистического* способа производства, управляемого частными собственниками и предпринимателями, в *некапиталистический*, корпоративный способ производства, управляемый наемными работниками корпораций с минимальным контролем или даже при отсутствии его, как со стороны частных акционеров, так и со стороны государства и общества.

Что происходит при таком превращении, марксистской теорией объясняется совершенно определенно. К. Маркс на основе уже тех фактов, которые обнаружили при его жизни, пришел к выводу, что образование крупной акционерной собственности означает «упразднение капитала как частной собственности в рамках самого капиталистического способа производства». Это есть «упразднение капиталистического способа производства в пределах самого капиталистического способа производства и потому само себя уничтожающее противоречие, которое прежде всего представляется простым переходным пунктом к новой форме производства». Причем, поскольку это противоречие существует, «оно ведет к установлению монополии и потому *требует государственного вмешательства*. Оно воспроизводит новую финансовую аристократию, новую разновидность паразитов в образе прожектеров, учредителей и чисто номинальных директоров; оно воспроизводит целую систему мошенничества и обмана в области учредительства, выпуска акций и торговли акциями. Это — частное производство без контроля частной собственности (курсив мой. — В. Л.)»¹¹.

Новое качество экономических отношений в условиях возникшего в результате таких изменений *государственно-частного* капитала состоит в том, что «кредит предоставляет отдельному капиталисту или *тому, кто считается капиталистом*, абсолютное в пределах известных границ распоряжение чужим капиталом и чужой собственностью и вследствие этого чужим трудом. Распоряжение общественным, а не собственным капиталом позволяет ему распоряжаться общественным трудом... Здесь исчезает всякое мерило, всякие более или менее обоснованные в пределах капиталистического способа производства оправдания. Спекулирующий оптовый торговец рискует не своей, а общественной собственностью (курсив мой. — В. Л.)»¹².

В этих новых условиях «*уничтожения* капиталистической собственности», заключающегося в скрытом виде в развитии кредита, «значительная часть общественного капитала применяется не-собственниками его, пускающимися в силу этого в предпринимательскую деятельность *совсем по-иному, чем собственник*, который, поскольку он функционирует сам, боязливо взвешивает ограниченные возможности своего частного капитала (курсив мой. — В. Л.)»¹³.

Спустя 15 лет после открытия К. Марксом *некапиталистической* сущности акционерного капитала и *спекулятивного характера* наклонностей его наемных управляющих, Ф. Энгельс отметил, что в условиях акционерного капитала происходит процесс отмирания руководящих функций капиталистов. Он подчеркнул, что ресурсы акционерного капитала «принадлежат не отдельным капиталистам, которые сами ведут свои дела, а акционерным компаниям, дела которых ведут за них *наемные лица* — служащие, положение

¹¹ К. Маркс. Капитал. — К. Маркс, Ф. Энгельс. Сочинения. Т. 25. Ч. 1. С. 479, 481—482.

¹² Там же. С. 482.

¹³ Там же. С. 484.

которых в сущности одинаково с положением привилегированных, лучше оплачиваемых рабочих. Что же касается директоров и держателей акций, то и те и другие знают, что, чем менее первые вмешиваются в управление, а последние — в наблюдение, тем лучше для предприятия. Слабое и большей частью небрежное наблюдение является, в самом деле, единственной функцией, остающейся в руках владельцев предприятия. ...Капиталисты, собственники этих огромных предприятий, не выполняют никакого другого дела, кроме получения каждые полгода денег по купонам на дивиденды. Социальная функция капиталиста перешла здесь в руки служащих, получающих заработную плату; а капиталист продолжает класть в карман в виде дивидендов вознаграждение за эти функции, хотя он перестал их выполнять... Тут уж, конечно, существование “ушедшего в отставку” акционера-капиталиста становится не только излишним, но и совершенно вредным»¹⁴.

В этом кратком выводе роль капиталистической акционерной собственности в эволюционном способе упразднения капитализма проявляется совершенно определенно. Впоследствии факт усиления роли наемных лиц в корпорациях был наукой многократно подтвержден. Тенденция подчинения не только простых акционеров, но и директоров предприятий своим управляющим непрерывно возрастала. «Акционеры, понимая слабость положения, становятся пассивными; они либо автоматически голосуют за список управляющих, либо вообще не участвуют в голосовании. Директора приходят к выводу, что своей властью они обязаны управляющим, а не акционерам. Поэтому они ограничиваются простым утверждением решений управляющих»¹⁵.

¹⁴ **Ф. Энгельс.** Общественные классы — необходимые и излишние. — **К. Маркс, Ф. Энгельс.** Сочинения. Т. 19. С. 297—298.

¹⁵ **Дж. К. Гэлбрейт.** Экономические теории и цели общества. М.; СПб., 2004. С. 118.

Уже к середине XX века стало очевидно, что «в крупной корпорации — это обычно лишь пассивный получатель дохода; что, как правило, контроль находится в руках администрации и что управляющие сами подбирают своих собственных преемников»¹⁶.

Й. Шумпетер, подробно и последовательно рассмотрев новые факты развития крупной акционерной собственности, пришел к выводу о существовании процесса «созидательного разрушения», которым сопровождается капиталистический способ производства помимо сознания и воли самих капиталистов. Он не был марксистом, но являлся вдумчивым и честным ученым, сумевшим показать преимущества монополии перед совершенной конкуренцией, невозможность эффективного развития монополий на конкурентных принципах и неизбежность «отмирания предпринимательской функции», вытеснения ее деперсонифицированным трудом «бюро и комиссий». «Поскольку капиталистическое предпринимательство в силу собственных достижений имеет тенденцию автоматизировать прогресс, мы делаем вывод, — обоснованно утверждал Шумпетер, — что оно имеет тенденцию делать самое себя излишним — рассыпаться под грузом собственного успеха. Совершенно обюрократившиеся индустриальные гиганты не только вытесняют мелкие и средние фирмы и “экспроприируют” их владельцев, но в конечном итоге вытесняют также и предпринимателя и экспроприируют буржуазию как класс, который в этом процессе рискует потерять не только свой доход, но, что гораздо более важно, и свою функцию. Истинными провозвестниками социализма были не интеллектуалы и не агитаторы, которые его проповедовали, но Вандербильты, Карнеги и Рокфеллеры. Результат может оказаться не совсем по вкусу марксистским социалистам, тем

¹⁶ Там же. С. 119.

более не по вкусу социалистам в более популярном (Маркс сказал бы — вульгарном) понимании. Но что касается самого прогноза, то здесь наши выводы полностью совпадают»¹⁷.

Таким образом, XX век подтвердил теорию марксизма, его учение о путях развития социализма под воздействием капиталистического обобществления производства. Однако при жизни основоположников положение «наемных лиц — служащих» было еще «одинаковым с положением привилегированных, лучше оплачиваемых рабочих». Их превращение в хозяев корпораций, имеющих доходы более высокие, чем у рядовых работников и собственников-акционеров, произошло гораздо позже. Сделать научный вывод из подобных фактов — такая честь предоставлена современным экономистам. И он достаточно очевиден: «наемные лица» современных корпораций в лице «членов исполнительного аппарата в крупных компаниях» превратились в полновластных хозяев своих компаний, новых эксплуататоров, *но не капиталистов, а «тех, кто считается капиталистом»*, если держаться научной, а не обывательской терминологии.

По мере развития производительных сил кардинальные изменения произошли в структуре общества. Пролетариат в строгом смысле слова за истекшие 150 лет исчез. Рабочий класс, который состоял в прошлом главным образом из работников физического труда, значительно уступил и продолжает уступать местоклассу «белых воротничков» — служащих. Так, в развитых странах в начале XX века соотношение производственных рабочих с «канцелярскими служащими» составляло приблизительно 20:1. К 1930 году оно сократилось до 12:1, к середине столетия — до 8:1¹⁸, а к его концу стало равным 1:1.

¹⁷ **Й. А. Шумпетер.** Капитализм, социализм и демократия. М., 1995. С. 185, 187.

¹⁸ См. «Курс для высшего управленческого персонала». М., 1970. С. 17.

Либеральные теоретики придают этому факту чрезмерное значение. Причем едва ли не каждого чиновника они готовы записать в капиталисты. Между тем «гигантская армия управленцев» с ее тенденцией «освобождать буржуазию от той функции, которой она обязана» своим «престижем и социальным весом»¹⁹, сделала свое «черное дело». Капиталисты в значительной степени выродились в обыкновенных владельцев капитала и *как господствующий класс перестали существовать*. Пока они еще сохранились в сфере мелкого и среднего бизнеса, но в крупных корпорациях капиталисты, вытесненные из сферы управления профессиональными менеджерами, либо измельчали до простых акционеров, либо превратились в рантье.

Распределение доходов в посткапиталистическом обществе

Если предположить, что в России наступил капитализм, то в ней должен быть и класс крупных капиталистов. Однако всезнающая российская статистика то ли еще его не обнаружила, то ли не торопится объявлять. Те, кого коммунисты ругают капиталистами, на поверку оказываются только топ-менеджерами корпораций. Хотя, конечно, капиталисты в постсоветской России есть. Это в основном мелкие и средние предприниматели, которые не столько эксплуатируют своих наемных рабочих, сколько вместе с ними эксплуатируются коррумпированными чиновниками крупных корпораций и государственных структур, возмнившими себя предпринимателями.

Формационная теория, выделяющая в обществе два противоположных класса, позволяет понять коренные противоречия общества, составляющие ос-

¹⁹ **Й. А. Шумпетер.** Капитализм, Социализм и Демократия. С. 194.

нову его развития, если, конечно, знать, что классовая структура реального общества во все времена является более сложной. Поэтому основоположники марксизма при исследовании классовой борьбы всегда выделяли больше, чем два класса. Так, К. Маркс, анализируя события, приведшие к образованию буржуазной республики во Франции, выделил как самостоятельные силы, выступившие на стороне буржуазии, «финансовую аристократию, промышленную буржуазию, средние слои, мелких буржуа, армию, люмпен-пролетариат, интеллигенцию, попов и сельское население»²⁰. Ф. Энгельс, исследуя историю крестьянской войны в Германии в XVI веке, выделял в тогдашнем обществе князей, среднее и низшее дворянство, аристократическую и плебейскую части духовенства, бюргерское и плебейское сословия горожан, крестьянство²¹. Такая методика позволяет правильно понять более тонкие закономерности развития общества, чем анализ противоречий основных классов.

Помимо известного ленинского понимания классов²², интерес представляет также формулировка М. И. Туган-Барановского, который определял социальный класс как «общественную группу, члены которой находятся в одинаковом экономическом положении по отношению к общественному процессу присвоения одними общественными группами прибавочного труда других групп и, вследствие этого, имеют общих антагонистов и общие экономические интересы в процессе общественного хозяйства». «Каждый класс, в свою очередь, — добавляет М. И. Туган-Барановский, — не есть что-либо совершенно однородное, но подраз-

деляется на подклассы или классы второго порядка, эти последние на классы третьего порядка и т. д. Где имеются устойчивые антагонизмы интересов, там имеются и различия классов»²³.

Таким образом, научная методология признает наличие в обществе более чем двух классов, различаемых по наиболее существенному признаку — способности его представителей присваивать «прибавочный труд других групп», объективно обусловленной их *местом и ролью в общественной организации труда*. В капиталистическом обществе это, конечно, капиталисты, которых в процессе научного анализа следует разделять на классы «второго, третьего и т. д. порядка». Но после революционного упразднения капиталистов «как класса» — как в России и Китае, или избавления их от управляющих функций эволюционным путем — как в США и Западной Европе, прибавочный труд присваивается, по крайней мере формально, всем сообществом акционеров корпораций или всеми гражданами общества в лице их приказчика — государства, что тем более предполагает сложную классификацию классов, а не придумывание модели «бесклассового общества».

Этот процесс, медленно, но неуклонно совершающийся уже более ста лет, все еще до конца не осмыслен наукой и, соответственно, не стал программной основой для политических партий и руководством к действию для гражданского общества. Поэтому в настоящее время во всем мире прибавочным продуктом как корпораций, так и общества в целом, распоряжаются управляющие, причем с большими возможностями для личного обогащения. Именно этот факт вызывает, осознанно или нет, наибольший интерес членов посткапиталистического общества и основные теоретические и практические проблемы его организации.

²⁰ К. Маркс. Восемнадцатое брюмера Луи Бонапарта. — К. Маркс, Ф. Энгельс. Сочинения. Т. 8. С. 126.

²¹ См. Ф. Энгельс. Крестьянская война в Германии. — К. Маркс, Ф. Энгельс. Сочинения. Т. 7. С. 348—357.

²² См. В. И. Ленин. Великий почин. — Он же. Полн. собр. соч. Т. 39. С. 15.

²³ М. И. Туган-Барановский. Основы политической экономии. СПб., 1911. С. 337, 340.

В самом этом факте ничего нового или особенного нет. Мировая история свидетельствует, что процесс вытеснения собственников управляющими совершался повсеместно и многократно — как в локальных, так и в общественных масштабах. Анализ условий, при которых это происходит, показывает, что так случается каждый раз, когда экономическая функция собственности отделяется от титула (права) собственности. Именно такова суть уже отмеченного наукой, но еще недостаточно раскрытого факта отделения функции управления от собственности в современном обществе, где главными функционерами являются государственные и хозяйственные управляющие, именуемые бюрократами, чиновниками и топ-менеджерами.

В стабильно существующем обществе бюрократия обычно находится под строгим контролем класса собственников, и потому ее главным способом обогащения является преданное служение своим хозяевам, особенно если кража хозяйского имущества жестко преследуется. Но, как со знанием дела замечает Ф. Фукуяма, «интересы представителей никогда не могут целиком встроиться в интересы нанимателей»²⁴. Как только собственники ослабляют выполнение функций охраны собственного имущества и контроля своей бюрократии, тяга последней к «приватизации» находящихся в ее распоряжении ценностей усиливается.

То, что на данном отрезке времени в России социальная группа управляющих нещадно эксплуатирует все остальное общество, знают все россияне. Менее известно, что в соответствии с созданным ими механизмом распределения доходов при повышении доходов беднейшей половины населения на рубль самая богатая группа населения прибавляет себе восемь рублей²⁵. Как

²⁴ Ф. Фукуяма. Сильное государство: Управление и мировой порядок в XXI веке. М., 2006. С. 100.

²⁵ См. Д. С. Львов. Доклад. — «Советская Россия». 14.07.2007.

ни возмутительна такая система распределения, созданная российскими бюрократами, она не составляет российской специфики. Не лучше обстоят дела, например, в США, где в 1980 году «члены исполнительного аппарата в крупных компаниях зарабатывали в 45 раз больше обычных сотрудников. Однако к 1995 году соотношение выросло до 160 раз, а к 1997 году достигло отметки в 305. Исполнительные директора стремились сохранить свое благосостояние, и им это удалось — к 2000 году, несмотря на то, что реально прибыли компании не росли, они получали в 458 раз больше рядовых сотрудников»²⁶.

Гражданское общество должно понимать, что *так растут доходы не капиталистов, а управляющих* — наемных работников корпораций и что так будет и впредь в России, в США, во всех остальных странах до тех пор, пока не будет изменена действующая система *распределения* производственных ресурсов и прибавочного продукта. Поэтому, если современное общество не хочет превратиться в эксплуатируемую массу складывающегося по мере *умирания* капитализма *некапиталистического* класса профессиональных государственных и хозяйственных управляющих, оно должно найти возможность как минимум *вывести функцию распределения общественных ресурсов и прибавочного продукта из ведения этого класса, найдя необходимый для этого способ непосредственно общественного распределения*.

В соответствии с классическим научным методом современное общество целесообразно разделить на классы *по признаку их места и роли в организации общественного труда и распределения прибавочного продукта*. Основными из них являются управляющий и управляемый классы. К *управляющему*

²⁶ П. Кругман. Великая ложь. Сбиваясь с пути на рубеже нового века. М., 2004. С. 145.

классу относятся государственные служащие и управленческие работники корпораций, названные Дж. Гэлбрейтом «техноструктурой», а в просторечии именуемые чиновниками и бюрократами. *Управляемый* класс — это класс наемных работников, не участвующих или слабо участвующих в управлении, по отношению к которым управляющие чиновники являются работодателями. Класс корпоративных управляющих по признаку различия выполняемых функций и производных от них интересов разделяется на подклассы *высших руководителей*, принимающих решения, и *технических управляющих*, которые участвуют в их подготовке и исполнении.

Но интересы высших руководителей тоже нетождественны. В зависимости от отрасли деятельности их надо подразделить на подклассы управляющих *финансовыми* и *промышленными* ресурсами. В свою очередь в подклассе управляющих промышленными ресурсами очевидно нетождественны интересы управляющих предприятий, ориентированных на *внутренний* и *внешний* рынки, то есть представителей *патриотического* и *компрадорского* капитала. Различны также интересы менеджеров крупных корпораций — «*олигархов*», способных подчинять себе государственную власть, и «*аутсайдеров*» — управляющих небольшими корпорациями, не имеющих на них заметного влияния.

Все названные социальные группы в совокупности составляют *класс менеджмента, или хозяйственной бюрократии*. От него следует отличать *класс частных предпринимателей*, которые в отличие от профессиональных менеджеров являются действительными представителями частного бизнеса, воспроизводящими отношения *действительной рыночной экономики*. Но интересы этого класса тоже неоднородны, поскольку он состоит из представителей мелкого бизнеса и

финансовых спекулянтов. Их принципиальное отличие заключается в том, что первые эксплуатируются корпоративным рынком едва ли не больше, чем рабочие и служащие корпораций, и поэтому враждебны к нему. Вторые сами эксплуатируют корпоративный рынок, паразитируя на его финансовой системе. Наконец, существует аппарат власти — *государственная бюрократия*, состоящая из рядовых служащих и специалистов, с одной стороны, и региональных и федеральных руководителей, с другой, имеющих нетождественные интересы.

Все эти знания, выработанные классической политической экономией, большинством политиков и ангажированных ими конъюнктурных представителей экономической науки в настоящее время игнорируются. В результате в обществе отсутствует понимание того, что корпорациями управляют не частные собственники, а наемные работники частных собственников (акционеров) и государства, которые не контролируются должным образом своими собственниками и потому ведут себя *как* частные собственники. Поэтому многие все еще привычно думают, что живут при капитализме, тогда как на самом деле они давно уже находятся в посткапиталистическом обществе, управляемом государственной и хозяйственной бюрократией. Вот эти знания и должны стать предметом экономического образования и просвещения граждан.

Главный итог перемен, происшедших в мировом сообществе за последние полтора века, состоит в том, что «капиталистический процесс отодвигает на задний план все те институты, в особенности институт частной собственности и институт свободного контракта, которые выражали потребности и методы истинно «частной» экономической деятельности... Капиталистический процесс, подменяя стены и оборудование завода простой пач-

кой акций, выхолащивает саму идею собственности. Он ослабляет хватку собственника, некогда бывшую такой сильной, — законное право и фактическую способность распоряжаться своей собственностью по своему усмотрению. В результате держатель титула собственности утрачивает волю к борьбе — борьбе экономической, физической и политической за “свой” завод и свой контроль над этим заводом, он теряет способность умереть, если потребуется, на его пороге»²⁷.

С тех пор как Й. Шумпетером были написаны эти слова, все отмеченные им признаки разложения капитализма, подтверждающие смертный приговор, вынесенный В. И. Лениным в «Империализме...», только усилились. На Западе «экономисты давно уже признали, что власть от акционеров переходит к управляющим. Растет также понимание того, что цели управляющих могут отличаться от целей владельцев». Не составляет тайны и причина совершающегося в мире переворота, менее заметного, чем Октябрьская революция, но зато более масштабного и неотвратимого — это «отделение собственности от процесса управления»²⁸.

Научно-технический прогресс, требующий роста капиталовложений, и другие факторы (дробление наследств, необходимость диверсификации крупных пакетов акций) «привели к тому, что у капиталистов контрольные пакеты стали охватывать меньше 50 процентов акций компаний, и их доля продолжала падать... В результате юридическая власть капиталистов над ресурсами компаний оказалась непрочной» и фактическими распорядителями большинства монополий в развитых индустриальных странах стали их управляющие. Если в 1900—1901 го-

дах, по данным 40 крупных американских компаний, в каждой четвертой преобладал контроль управляющих, то в 1929—1930 годах «он доминировал уже в 44 процентах из 200 крупных нефинансовых корпораций США. В аналогичной по размеру выборке 1974 года Герман обнаружил, что доля этого контроля поднялась до 82,5 процента общего числа компаний. Ее расширение наблюдалось в развитых странах и в конце столетия, особенно в Японии, где она достигала 90 процентов»²⁹.

Управляющим корпораций совсем не обязательно владеть контрольным или просто большим пакетом акций, чтобы быть крупнейшими акционерами. В США, например, доля участия в собственности крупной корпорации в размере 5 процентов в большинстве случаев достаточна для контроля над ней³⁰. Здесь «в середине 1970-х годов в 73,5 процента из 200 крупнейших нефинансовых корпораций высшим менеджерам принадлежало менее полпроцента голосующих акций». В то же время «удельный вес крупных собственников акций в числе директоров 100 крупнейших промышленных корпораций США в 1970-х годах составлял всего 4,4 процента»³¹. Вытеснение капиталистического способа хозяйствования менеджерским является главным свидетельством отмирания капиталистической формации. Поскольку капиталистический экономический базис в капиталистическом обществе уже не существует, обществу осталось сменить только надстройку — создать аппарат власти, способный обратить крупные корпорации и природные ресурсы на пользу всего народа, а не только управляющей верхушки.

²⁹ С. Л. Афанасьев. Будущее общество. М., 2000. С. 210, 410.

³⁰ См. Ф. Ландберг. Богачи и сверхбогачи. М., 1975. С. 37.

³¹ С. Л. Афанасьев. Будущее общество. С. 270, 264.

²⁷ Й. А. Шумпетер. Капитализм, социализм и демократия. С. 197.

²⁸ Дж. К. Гэлбрейт. Экономические теории и цели общества. С. 123.

Удивительно, но факт, что в последние годы экономисты почти не вспоминают о государственно-монополистической форме собственности и ее разновидностях: государственно-капиталистической и государственно-корпоративной. Создается впечатление, что данных форм собственности нет вовсе. В действительности их роль и общественная значимость в XX веке во всем мире многократно усилились, а организационно-правовые формы выражения под воздействием известных исторических событий модифицировались. В СССР государственно-капиталистическая собственность в революционно короткий срок была преобразована в государственную. В западных странах *тот же процесс* совершался постепенно под воздействием двух основных факторов:

1) замещения внутри корпораций власти капиталистов властью их наемных управляющих — менеджеров;

2) вовлечения корпораций в сферу *государственного рынка*, на котором государство является единственным или основным покупателем, диктующим свою волю частным корпорациям-продавцам.

Это совершенно новая форма рынка, которая по уровню развития отношения *планомерности* имеет много общего с рынком, сложившимся в СССР. Симптоматично, что наиболее высокого уровня организация такого рынка достигнута в США в форме федеральной контрактной системы (ФКС). В результате в современном посткапиталистическом мире основной формой собственности, помимо государственной, стала государственно-корпоративная.

Таким образом, современное посткапиталистическое общество представляет собой социально-экономическую систему, структурными элементами которой являются, как было показано выше, следующие подсистемы (способы производства, уклады, способы хозяйствования):

- государственная,
- корпоративная,
- государственно-корпоративная,
- предпринимательская, в том числе капиталистическая,
- домашняя (семейная).

Помимо рыночных капиталистических отношений в современном посткапиталистическом обществе имеют место:

— подсистема государственных *нерыночных* отношений, обусловленных *нерыночными способами присвоения* природных и основных капитальных ресурсов;

— подсистема *рыночных, но не капиталистических* отношений, какими являются кооперативные и семейные товарные предприятия;

— подсистема *нерыночных* отношений семейного и индивидуального домашнего хозяйства, предназначенного для собственного потребления.

В их существовании довольно просто убедиться каждому. Является ли это *посткапиталистическое* общество уже постиндустриальным или все еще остается индустриальным — не существенно. Главное, что *оно не является ни капиталистическим, ни рыночным*. Его, конечно, нельзя называть и социалистическим — слишком слабы и не развиты в нем элементы социализма. Но надо твердо знать и ясно понимать, что подавляющее большинство современного общества составляют наемные работники разных профессий — от государственных и хозяйственных чиновников до специалистов и разнорабочих. Поэтому преобладают в нем интересы не частных собственников и предпринимателей, а *общие интересы наемных работников*.

Одним из главных общих классовых интересов наемных работников является справедливое *распределение доходов по результатам труда*. Реализация этого интереса является основным фактором стабильности

современного общества, а попытка любой профессиональной группы превратить свой групповой интерес в преобладающий служит причиной роста общественных противоречий, способных вырастать до конфликтов любого уровня.

Поэтому характеристика современного этапа в развитии общества как *переходного от плановой к рыночной экономике является совершенно неправильной*. Подобно тому, как в 1920-х годах определения «социалистический» и «коммунистический» выражали цель революции и намерение советской власти ее осуществить, определения «рыночный» и «капиталистический» в 1990-е годы выражали цель рыночных реформаторов и намерение либеральной власти ее реализовать. Разница в том, что к строительству социализма большевики приступили, когда еще *не были готовы все экономические условия*, а создать капиталистическую экономику рыночники взялись, когда *условия для нее уже исчезли*. Поэтому, хотя бы и со многими жертвами и искажениями, но через 20 лет социализм все-таки победил. Перспективы же победы капитализма через 20 лет после прихода к власти рыночных реформаторов оказались еще более далекими, чем в начале.

Вот почему разговоры в научной печати о рынке, частной собственности и капитализме как перспективном направлении общественного развития — признак не только экономического невежества отдельных политиков, но и *деградации фундаментальных экономических знаний, способствующей усилению общественных противоречий и чреватому их доведением до революционных потрясений*. Утверждая, например, что создание условий для скорейшей трансформации системы государственной собственности «в частнособственническую рыночную отвечает интересам граждан», журнал

«Вопросы экономики»³² фактически говорит своим гражданам неправду и объективно создает условия для гражданской войны, поскольку такая «трансформация» ни к чему другому в XXI веке привести не может.

В отличие от новых догматиков, перестроившихся из апологетов марксизма в его критиков, К. Маркс определил «капиталистические акционерные предприятия, как и кооперативные фабрики, ...как переходные формы от капиталистического способа производства к ассоциированному»³³. Если кто-то считает, что Маркс ошибся, пусть попробует ему обоснованно возразить. Но практика XX века подтверждает, что он был прав. В связи с этим главной задачей современных экономистов посткапиталистической эпохи становится развитие и пропаганда учения о природе акционерной собственности, и прежде всего знания того, что *управляющие корпораций — не их собственники и даже не частные предприниматели. Они — наемные работники либо государства, либо частных акционеров, требующие установления контроля над ними со стороны собственников*.

Этот сам по себе бесспорный факт подтверждается тем, что управляющие корпораций, не ощущая себя частными предпринимателями, стремятся к максимуму не прибыли для корпорации, а дохода для себя лично. Понимание этого факта объясняет многое: и то, что закон максимизации прибыли, присущий капиталистическому способу производства не распространяется на корпоративный сектор, и то, что производительность труда при переходе от государственной к приватизированной экономике стала, по признанию В. В. Путина, «недопустимо

³² См. Н. Плискевич. Система «власть — собственность» в современной России. — «Вопросы экономики». 2008. № 5. С. 126.

³³ К. Маркс. Капитал. — К. Маркс, Ф. Энгельс. Сочинения. Т. 25. Ч. 1. С. 484.

низкой», и многочисленные нарушения во всем мире управляющими корпораций экономического закона, не позволяющего доходам общества расти быстрее производительности.

Поскольку менеджеры корпораций — не их частные собственники, а только «рядятся в тогу предпринимателя»³⁴, то главной задачей общества становится не упразднение их «как класса», что следовало бы из их признания подлинными капиталистами, а управление ими. Управление по всем правилам научного менеджмента, с контролем и ответственностью управляющих, с оплатой их «по труду», а не умению спекулировать конъюнктурными преимуществами своего социального положения. Такая задача, с одной стороны, вселяет надежды на возможности достаточно мирного способа ее реализации, а с другой — усложняет перспективы поиска правильных решений из-за ее новизны и отсутствия общепризнанной теории, которая позволила бы найти выход из противоречий общественных интересов. Основы ее можно найти в работах Дж. Гэлбрейта, других институционалистов XX столетия, но они еще требуют своего развития.

История уже сделала главное дело — ликвидировала *экономическое* господство частной собственности на основные средства производства. И если *право* частной собственности на них

все еще преобладает, то претензии за это следует предъявлять корыстным чиновникам, экономически неграмотным политикам и беспринципным теоретикам. Для преодоления негативных явлений, порождаемых ошибочным представлением о природе корпораций, обеспечения эффективного функционирования их самих и тем самым постиндустриальной экономики в целом общество должно пресечь попытки управляющих к превращению корпораций в свою частную собственность. В этих целях управляющим корпораций *всех форм собственности*, как и всем другими категориям наемных работников, обществом прежде всего должен быть установлен общий порядок вознаграждения — за эффективность их труда, исчисляемую по конечным результатам работы корпораций.

В. Иноземцев совершенно прав, когда отмечает, что «эпоха вседозволенности, наступившая в начале 1990-х, не закончилась» и все более насущной оказывается задача «завершить эту эпоху и перейти к реализации продуманной модернизационной парадигмы»³⁵. Вопрос однако в том, от кого можно ждать разработки такой парадигмы, и какая теория должна быть положена в ее основу. Думается, только не та, которая видит перспективу развития человечества в рынке и капитализме. Ибо конец предыстории уже наступил. ◆

³⁴ Дж. К. Гэлбрейт. Новое индустриальное общество. М., СПб., 2004. С. 146.

³⁵ В. Л. Иноземцев. Призыв к порядку. — «Свободная мысль». 2008. № 10. С. 70.

МИХАИЛ ДЕЛЯГИН

Глобальный управляющий класс

Новая мировая элита на авансцене истории

Кардинальное упрощение коммуникаций в ходе глобализации объективно способствует сплочению представителей различных имеющих глобальное влияние управляющих систем (как государственных, так и корпоративных) и обслуживающих их деятелей спецслужб, науки, медиа и культуры на основе общности личных интересов и образа жизни. Образующие его люди живут не в странах, а в пятизвездочных отелях и закрытых резиденциях, обеспечивающих минимальный (запредельный для обычных людей) уровень комфорта вне зависимости от страны расположения, а их общие интересы обеспечивают частные наемные армии.

Новый глобальный класс собственников и управленцев противостоит разделенным государственными границами обществам не только в качестве одновременного владельца и управленца (нерасчлененного «хозяина» сталинской эпохи, что является приметой глубокой социальной архаизации), но и в качестве глобальной, то есть всеобъемлющей, структуры.

Этот глобальный господствующий класс не привязан прочно ни к одной стране и не имеет внешних для себя обязательств: у него нет ни избирателей, ни налогоплательщиков. В силу самого своего положения «над традиционным миром» он враждебно про-

тивостоит не только экономически и политически слабым обществам, разрушительно осваиваемым им, но и любой национально или культурно (и тем более территориально) самоидентифицирующейся общности как таковой, и в первую очередь — традиционной государственности.

Под влиянием процесса формирования этого класса, попадая в его смысловое и силовое поле, государственные управляющие системы перерождаются. Верхи госуправления начинают считать себя частью не своих народов, а глобального управляющего класса. Соответственно, они переходят от управления в интересах наций-государств, созданных Вестфальским миром, к управлению этими же нациями в его интересах, в интересах конгломерата борющихся друг с другом глобальных сетей, объединяющих представителей финансовых, политических и технологических структур и не связывающих себя с тем или иным государством. Естественно, такое управление осуществляется в пренебрежении к интересам обычных обществ, сложившихся в рамках государств, и за счет этих интересов (а порой и за счет их прямого подавления).

Это именно та ситуация, которую мы на протяжении последних двух десятилетий наблюдаем в России.

ДЕЛЯГИН Михаил Геннадьевич — главный редактор журнала «Свободная Мысль», директор Института проблем глобализации, доктор экономических наук.

Это именно та ситуация, против которой восстают люди не только в Северной Африке и на Ближнем Востоке, но даже и в самой цитадели глобального управляющего класса — США. Так, в Висконсине в конце февраля 2011 года 25 тысяч госслужащих штурмом взяли сенат и несколько административных зданий, затем беспорядки охватили Алабаму, Огайо, многие крупные города вроде Филадельфии.

Официальные СМИ всего мира молчат об этом не потому, что это вредно американцам, но потому, что это вредно глобальному управляющему классу. На наших глазах и с нашим непосредственным участием мир вступает в новую эпоху, основным содержанием которой становится национально-освободительная борьба обществ, разделенных государственными границами и обычаями, против всеразрушающего господства глобального управляющего класса. Это содержание с новой остротой ставит вопрос о солидарности всех национально ориентированных сил — ибо традиционная разница между правыми и левыми, патриотами и интернационалистами, атеистами и верующими теряет значение перед общей перспективой социальной утилизации, разверзающейся у человечества под ногами из-за агрессии «новых ковчиков».

Практически впервые в истории теряют значение и противоречия между патриотами разных стран, в том числе и прямо конкурирующих друг с другом. Они оказываются незначительными перед глубиной общих противоречий между силами, стремящимися к благу отдельно взятых обществ, и глобального управляющего класса, равно враждебного любой обособленной от него общности людей. В результате появляется объективная возможность создания еще одного —

как ни парадоксально, патриотического — Интернационала, объединенного общим противостоянием глобальному управляющему классу и общим стремлением к сохранению естественного образа жизни и суверенитета своих народов.

Большой Ближний Восток: кто является актором?

В силу своего неформального, сетевого и слабо структурированного характера глобальный управляющий класс слабо наблюдаем; его деятельность можно отслеживать в основном по косвенным признакам.

Так, как следует из воспоминаний отставных сотрудников ЦРУ, в 1985 году против общего врага — Советского Союза — сложилась новая глобальная сеть — техасско-саудовский клан, способствовавший снижению мировых цен на нефть и тем самым крушению Советского Союза. В 2003 году активность этого клана проявилась «в негативной форме»: уничтожение Ирака как суверенного светского государства было невыгодно и США, и Саудовской Аравии как государствам, но принесло огромные прибыли нефтяным сообществам обеих стран.

Глобальный господствующий класс не привязан прочно ни к одной стране и не имеет внешних для себя обязательств: у него нет ни избирателей, ни налогоплательщиков.

Но впервые в явной форме глобальный управляющий класс проявил себя, насколько можно судить, в ходе продолжающейся серии волнений, восстаний и революций на Большом Ближнем Востоке, в первую очередь

в Северной Африке и Сирии. Именно его активность, как представляется, породила бросающееся в глаза противоречие между полной неожиданностью для США событий в Тунисе (которые «дали старт» арабским революциям) и стремительностью их реакции (от использования материалов «Wikileaks» до распространения профессиональных инструкций для революционеров) на события в Северной Африке в целом.

Причина противоречия в том, что в рамках одной и той же государственной оболочки США сегодня действуют два принципиально различных по своим устремлениям, хотя совпадающих по институтам (а порой и по отдельным людям) субъекта: национальная бюрократия и манипулирующий ею и (во многом «втемную») использующий ее как свой инструмент глобальный управляющий класс. События в Тунисе стали неожиданностью для близорукой, инерционной и во многом «ситуационно реагирующей» на события, а не активно конструирующей их, национальной бюрократии. Глобальный управляющий класс, насколько можно понять, готовил их — и с восторгом воспользовался началом революционного процесса.

Причины усилий Запада по дестабилизации Большого Ближнего Востока (при всей объективной остроте проблем этого региона без этих усилий он сохранил бы стабильность) многослойны. На поверхности мы видим традиционную логику борьбы за ресурсы. Здесь в рамках общей тенденции архаизации налицо возврат к логике колониализма, ведшего войны за непосредственный контроль за территориями, в первую очередь за нефтью и водой Ливии. Кроме того, налицо месть Каддафи за социализм, а точнее — за трату ресурсов на обеспечение социальной справедливости. Принципиально важно, что эта месть никак не связана с ответственностью за теракт в Локерби, — сами ливийцы

считали его ответным шагом, но Каддафи откупился от Запада, выдав непосредственных исполнителей, заплатив деньги и допустив в Ливию иностранный капитал. Это ярко характеризует вполне средневековый характер правового сознания лидеров «всего прогрессивного человечества»: заплати выкуп — и живи спокойно!

Но при этом не забывай, что ресурсы твоей страны рассматриваются этими лидерами как принадлежащие «всему человечеству», то есть, в переводе на обычный язык, глобальным корпорациям, чьи интересы они представляют. И когда Каддафи платил тысячу долларов медсестре, а 64 тысячи — молодой семье; когда он почти втрое увеличил свой народ за счет создания для него человеческих условий жизни, когда он обеспечивал почти бесплатный бензин, бесплатное образование, здравоохранение и электричество — он превращал себя во врага отнюдь не столько Чубайса. Делом развенчивая догмы либеральной пропаганды о том, что бесплатной социальной сферы не бывает, он невольно (ибо в последние годы начал вводить в политику серьезные элементы либерализма, из-за чего его поддержка и ослабла) создавал смертельную угрозу разоблачения ее лжи.

Кроме того, делясь нефтяными доходами с народом Ливии в значительно больших масштабах, чем мы видим это в России, он лишал этих нефтяных доходов западную финансовую систему. Ведь олигарх или коррупционер, разворовывая деньги народа, выводит их основную часть на Запад, в результате чего они попадают в западную финансовую систему и поддерживают ее существование. Если же государственный деятель отдает деньги народа самому народу, эти средства остаются в стране и не подпитывают финансовую систему его стратегических конкурентов. Таким образом, уничтожение «режима Каддафи» нацелено не только на

прямой захват богатств недр Ливии, но и — если это не удастся — на концентрацию доходов от экспорта сырья в руках кучки компрадоров и коррупционеров, которые все равно никуда не денутся и введут эти средства в финансовую систему Запада.

Современная, постмодернистская надстройка традиционной стратегии захвата ресурсов заключается в том, что, если все пойдет наперекосяк, и освоение ресурсов станет невозможным, это не причинит управляющей группе никаких сколь-нибудь заметных неудобств: она просто сменит стратегию, несколько отклонит фокус применения своих сил. Дело даже не в том, что контроль за ресурсами в информационный век важнее их использования. Дело не в том, что тот факт, что нефть не принесет прибыли конкурентам, важнее того, что она вообще никому не принесет прибыли. Прежде всего она принесет прибыль в качественно новом, информационном смысле: изъятие ресурсов из оборота, создав дефицит, повысит цены — и повысит спрос на доллар, продлив функционирование их все менее контролируемой заправки в мировую экономику.

Но преследование этой выгоды является лишь частным случаем новой стратегии глобального управляющего класса — хаотизации. Исчерпание стратегии «управляемого хаоса» и ее трагический провал в Ираке оказались плодотворными: они показали возможность и эффективность качественно новой стратегии «неуправляемого хаоса», которую мы видим в Северной Африке и которую мы еще увидим не только в Сирии, но и в Израиле. Логика проста: «в мутной воде можно поймать более крупную рыбу», хаос дает больше возможностей скачком наращивать власть и богатство, а главное — резко менять траекторию и саму логику развития целых обществ. Эмансипация же глобального управляющего класса от стран его происхождения (кро-

ме, возможно, Швейцарии, Ватикана, Люксембурга, Монако и некоторых подобных государственных образований) снимает всякие ограничения на провоцирование хаоса: до «Пелоруса» с его подлодкой и собственным ПВО не дотянутся ни ливийские солдаты, ни японская радиация. И в этом отношении союз США и Франции с радикальными исламистами (которые составляют основу ливийских повстанцев с северо-востока Ливии — региона, где на 1,5 тысячи человек населения приходится один известный Западу боевик «Аль-Каиды») рационален. Ведь именно исламистские боевики — лучшие хаотизаторы современного мира.

Пока единственной явной неудачей «новых кочевников» стал Алжир: ужас его управляющей системы перед исламским фундаментализмом дал ей иммунитет перед протестами. А ведь развитие его по тунисскому или египетскому вариантам прервало бы поставки газа в Европу, посадило бы ее на «голодный паек» и, вынудив европейцев самим делить друг друга на страны «первого» и «второго» сорта, безжалостно ограничивая доступ последних к энергии, положило бы конец европейскому проекту. Но «арабская весна», оборачивающаяся «исламской зимой», не закончена. Вероятно, попытки дестабилизации Алжира еще впереди, а если вторая после Югославии и создания раковой опухоли в виде Косова и косовской оргпреступности попытка торпедирования европейского проекта окончится неудачей — придет время следующих.

Последствия «исламской зимы» для России

Обычно при оценке последствий исходят из сугубо бухгалтерских оценок. Считают потери по обещанным, но не заключенным ливийцами военным контрактам, по контракту на строительство железной дороги и иным

проектам. Потом говорят: «Но зато из-за напряженности нефть подорожает или не подешевеет». Потом вспоминают, что цена нефти мало связана с благосостоянием народа, так как основную часть нефтедолларов выводит на Запад криминальная бюрократия. Такой подход, как и всякий бухгалтерский, драматически неполон. Прежде всего, прямая и явная военная поддержка Западом радикальных исламистов против какого-никакого, но законного и признанного тем же Западом режима откровенно пугает. Особенно если вспомнить массивную информационную (и не только) поддержку, оказывавшуюся Западом исламским террористам в их борьбе против России во время первой и даже второй чеченских войн.

Новая зона нестабильности, особенно Ливия, при поддержке Запада легко может стать новой глобальной площадкой для подготовки исламистских боевиков — неким подобием того, чем была Чечня в годы своей фактической независимости, после подписания предательского Хасавюртовского мира. Бить «руку кормящую» боевики побоятся — а значит, Россия может занять в списке их целей заметное место. Если учесть состояние отечественных «правоохранительных» органов, придется констатировать: нестабилизация Большого Ближнего Востока (особенно вкупе с воцарением в Афганистане «Талибана» и возможным превращением таджикской диаспоры в «пятую колонну» Ирана) может аукнуться России новой террористической войной.

Но главное и уже очевидное последствие агрессии — фактически окончательная отмена международного права. И в Югославии в 1999-м, и в Афганистане в 2001-м, и в Ираке в 2003 году это было именно «попрание норм», которое вызывало масштабный протест, в том числе и на самом Западе. «Попрание норм» — значит, было что попирает. Сейчас же протеста нет — значит, попирает нечего.

Агрессия США и их сателлитов против Ливии показала, что можно просто придумать конфликт, высосать его из пальца — и на этом основании начать «вбамбливать» страну в каменный век».

Можно купить или напугать послов страны, чтобы они остались на ПМЖ и сделали все требуемые заявления, фальсифицировать события при помощи постановочных съемок (которые транслируют глобальные телеканалы, игнорируя реальные новости) и голословно обвинить руководителя суверенного государства в чудовищных зверствах. При этом признавая легитимным руководителем нового государства бывшего министра юстиции — который, если Каддафи действительно творил какие-то беззакония, должен нести ответственность за них первым после Каддафи.

Впрочем, даже министр обороны США Гейтс был вынужден признать, что признаков преступлений Каддафи против мирного населения, о которых трубила и западная, и российская пропаганда, не удалось обнаружить ни разведкой, ни самыми изощренными способами технического наблюдения. Разумеется, это отнюдь не остановило пропаганду. Как сказал один из руководителей глобального телеканала, «у нас нет цензуры — у нас есть редакционная политика». После чего помедлил и пояснил: «Она эффективней».

Агрессия против Ливии показала: можно полностью фальсифицировать реальность и на основе этой фальсифицированной реальности протащить через Совет Безопасности ООН новую резолюцию — с грубейшим нарушением регламента (не было дано слова представителю Ливии). А затем, когда законное руководство страны возопит о прекращении огня и приеме международных наблюдателей, можно спешно напасть на нее — чтобы наблюдатели не успели прибыть и зафиксировать чудовищную ложь глобальной пропаганды. Напасть, кстати, в прямое

нарушение Устава ООН, требующего создания для подобных операций международного командования под эгидой ООН и с грубым превышением мандата, — но возмущаться этим уже некому.

Вот в этом отсутствии субъекта протеста — если, конечно, не считать спешно уволенного и разжалованного посла Чамова — и заключается качественная новизна, качественно более высокий цинизм ситуации, который можно определить термином «исчезновение международного права». Не «попрание», а «исчезновение» — разница велика. Это исчезновение опасно для России реализацией древнеримского правила «Горе побежденным» и созданием ситуации, когда единственным способом защиты от бомбардировок является не просто наличие ядерного оружия и средств доставки, но и готовности их применить. Это конец нераспространению: теперь лидера, пытающегося обзавестись собственным ядерным оружием, нельзя обвинить ни в чем, кроме разумной предусмотрительности.

В самом деле: почему никто не смеет тронуть пальцем многократно проклятые Северную Корею и Иран? Потому что у первой есть ядерная бомба, а у второго — радиоактивные материалы, которые могут быть использованы в «грязной» бомбе. А почему Ливию превращают в новое Сомали? Потому что полковник Каддафи в свое время отказался от создания своего ядерного оружия и не построил даже обычной военной промышленности. Для России особенную опасность в этих условиях приобретают либералы, непосредственно перед нападением на Ливию заявившие о том, что ядерное оружие России является помехой для модернизации. Это производит впечатление информационной подготов-

ки к отказу России от ядерного оружия для ее подчинения внешнему диктату.

Но такую позицию, при всем желании, нельзя назвать предательством. Ведь ключевая часть либералов по всему миру осознает себя частью не своей страны, а глобального управляющего класса. Для них предательство — это защита интересов страны и народа их биологического происхождения от притязаний этого класса, в частности — глобальных монополий. А уничтожение своей страны и своего народа вполне может оказаться для них почетным долгом, исполнением которого они будут искренне гордиться до конца своих дней. Формула будущего проста: «терпите либералов? — готовьтесь к бомбежкам!»

За ушко да на солнышко?

Но что нового происходит в мире? Что и почему заставило проявиться почти в явном виде глобальный управляющий класс именно сейчас? Ответ очевиден: мировой экономический кризис. Глобальный рынок породил глобальные монополии: их некому регулировать, им не с кем конкурировать — и они, как им и положено, загнивают. Вся мировая финансовая система под истошные крики о намечающемся

Страшным звоночком во время паники по поводу Фукусимы стало прямое предупреждение США в адрес японского государства, чтобы оно и не думало продавать американские гособлигации.

выходе из кризиса качается на грани глобальной депрессии, в пропасть которой одинаково страшно заглядывать и профессиональным оптимистам, и «соловьям Апокалипсиса».

Страшным звоночком во время паники по поводу Фукусимы стало прямое предупреждение США в адрес японского государства, чтобы оно и не думало продавать американские гособлигации. Это уже не пугающий рост доли краткосрочных бумаг — это прямое ограничение ликвидности, балансирующее, по сути дела, на грани технического дефолта. Недаром крупнейшим кредитором правительства США стала ФРС.

Стандартным, позитивным выходом из ситуации загнивания монополий в отсутствие источника внешней конкуренции является технологический рывок, который ослабляет степень монополизации. Но именно поэтому монополии стремятся сдерживать технологический прогресс — и надгосударственный всеобщий глобальный управляющий класс выполняет эту функцию. Человечество, поколение назад мечтавшее о космосе и бесплатной энергии, сегодня может рассчитывать лишь на 3D-телевизор, очередной айфончик и диет-колу. А раз быстрый позитивный выход через технологический рывок невозможен — наиболее вероятно попытка негативного выхода, через либеральную экономию на спичках и ограничение потребления «лишнего населения», что означает сваливание в депрессионную спираль.

Глобальный монополизм непосредственно проявляется через нехватку спроса. Сталкиваясь с ней в условиях, когда генерировать спрос путем увеличения денежной массы становится из-за чрезмерного объема денег уже невозможно, глобальные монополии начинают инстинктивно сокращать издержки. В глобальном масштабе это сокращение потребления населения, которое потребляет больше, чем производит. При этом «под ударом» оказываются отнюдь не нищие: за счет сокращения их и так небольшого потребления много не выгадаешь. Сжатие потребления ждет средний класс, становящийся ненужным из-за рас-

пространения сверхпроизводительных постиндустриальных технологий. Он последовательно уничтожался в Африке, Латинской Америке и на постсоциалистическом пространстве; теперь приходит очередь среднего класса «ядра» капиталистической системы — развитых стран, утративших свою сакральную ценность в глазах эмансипировавшегося от них глобального управляющего класса.

Важно, что социальная утилизация среднего класса развитых стран — пресловутого «золотого миллиарда» — не решит проблем, но переведет их в новые, постэкономическую и постдемократическую плоскости. Демократия существует от имени и во имя среднего класса. После его утилизации на его костях она превратится в информационную диктатуру, основанную на массовом формировании сознания людей. И путь к этому не так уж и далек: давайте, например, проверим самих себя. За счет управления нашим сознанием при помощи информационных потоков большинство из нас твердо знает, что Каддафи злодей — потому что глобальные СМИ обвинили его в массовых бомбежках собственных мирных городов и преступлениях по отношению к мирному населению. При этом мы знаем, что этого не было, а нефтедоллары делились с населением более справедливо, чем, например, в сегодняшней России, — но «осадок остается»: наряду с осознанием лживости обвинений подсознательно мы ощущаем, что Каддафи плох, и защищать его — стыдно. Таково действие современных информационных технологий даже на критическое, осведомленное и не шокированное личными несчастьями сознание. В ходе же «зачистки» среднего класса Запада это сознание будет лишено критичности современной системой образования, запутано информационными атаками и приведено в пластичное состояние личными шоками — разорением.

В глобальном плане массированное формирование сознания приведет к завершению начинающегося сейчас процесса расчеловечивания, расцивилизации: к отказу от суверенитета и самосознания личности, этого главного достижения эпохи Просвещения, и возврату к слитно-роевому ее существованию — может быть, через ломающие психотип бедствия. Первый шаг к этому сделан: декартовское «Я мыслю — следовательно, существую» давным-давно подменено обществом массового потребления более комфортной формулой «Я покупаю — следовательно, существую».

Массовое зомбирование, позволяющее создать ощущение полноценного потребления у человека, почти не имеющего возможности покупать (движение к этому можно наблюдать, например, в современной Прибалтике и Восточной Европе в целом), делает ненужной рыночную экономику. Если человеку без особого труда можно внушить, что нанесение на вещь того или иного лейбла в разы повышает ее стоимость (а это положение уже достигнуто) — обмен в массовом порядке становится неэквивалентным. А неэквивалентный обмен, то есть грабеж, возведенный в основу экономических отношений, не просто подрывает — он отменяет рынок. И это естественно: социальная утилизация среднего класса лишит современную экономику спроса — а экономика без спроса нерыночна.

Благотворительность — лучший бизнес?

Крупнейшие капиталы предчувствуют, а возможно, и предвидят будущее: в их среде наблюдается отказ от собственно рыночной активности в пользу создания новых правил и стандартов в виде новых культур. Перенос значительной частью богатейших людей (от Гейтса до Потанина) своей

активности в сферу благотворительности не обязательно является «уходом от дел». Хотя благотворительная оболочка действительно эффективно защищает капитал от налоговых расследований, главное в другом: благотворительность как организация целых направлений некоммерческих организаций стала стратегическим инвестированием — в производство не вещей, но новых стандартов, смыслов, идей и структурообразующих организационных конструкций. Это самый рентабельный бизнес, качественно новая сфера массовой глобальной конкуренции; СМИ — лишь инструменты трансляции, навязывания, экспансии новых смыслов.

Непосредственно этот переход вызван кардинальным изменением систем управления. Значение бизнеса по формированию стандартов и стратегий выросло в условиях перехода от иерархических систем управления к сетевым. Этот переход не закончится: участие в конкуренции будут принимать сочетания тех и других. На низшем уровне находятся непосредственно действующие сетевые организации, направляемые и отчасти конституируемые иерархическими структурами, находящимися на втором уровне глобального управления. Но сами они — лишь исполнители воли, приводные ремни сетевых структур, какими являются ступки глобального управляющего класса.

Степень иерархизации мира снизилась — причем как внизу, так и наверху управленческой (и социальной) пирамиды: господа вполне диалектически оказались подобием рабов (а занимающие промежуточное положение менеджеры «выпали из контекста», что сулит массу интересных социальных коллизий вроде братания владельца корпорации со студентом-протестантом через голову топ-менеджмента; впрочем, популярные в США сюжеты с комиком, ставшим или едва не став-

шим президентом, могут быть эхом и этой коллизии тоже).

На практике снижение иерархии систем управления означает снижение роли старых, внешних для личности, административных рычагов и рамок управления — и потребность в появлении новых рычагов и рамок. В сетевой структуре субъект действия ограничивается и направляется не приказами, а собственными представлениями и «духом комьюнити». Поэтому новая система управления должна формировать мотивации и правила: стандарты поведения, принципы («что такое хорошо и что такое плохо») и основные смыслы, определяющие повестку дня, по которой действует и субъект, и организация. Этим занимаются некоммерческие (аналитические, так как среди «сетевых исполнителей» тоже достаточно НКО) организации, оплачиваемые через благотворительность, которая стала важнейшей формой стратегического инвестирования.

Рыночные отношения заменяются отношениями по формированию глобальным управляющим классом стандартов, норм и правил — и это все больше чувствуется и в России.

Что сказал Байден

«Моментом истины» для России стал визит вице-президента США Байдена. Скорее всего он попросил Медведева не накладывать вето на резолюцию Совбеза ООН по Ливии, пообещав не наносить по ней удара до визита министра обороны США Гейтса, который должен-де как военный человек оговорить все собственно военные аспекты. После согласия России последовала военная операция — и задержка визита Гейтса: война требует внимания министра обороны, а визиты вежливости могут и подождать.

О том, что российские власти цинично обманули, свидетельствует ис-

терическая, на 180 градусов за одну ночь, как во времена Сталина или рейда Басаева в Дагестан, смена позиций официозных телеканалов. Да, похоже, американскому руководству просто нельзя верить. Возникает ощущение, что его представителям просто неведомы понятия «правда» и «ложь» — достаточно вспомнить успокоительные заявления Обамы о том, что сухопутной операции не будет, после которого выяснилось, что американские сухопутные войска находятся в Ливии уже 10 дней... Но вероятный циничный обман не мог быть возможен без встречного — и притом массового — желания российских руководителей. «Ах, обмануть меня несложно: я сам обманываться рад».

Не будем забывать, что для российской политики главным смыслом визита Байдена было определение будущего российского президента. Ведь на выборах 2012 года победителем должен был быть назначен¹ тот представитель правящей бюрократии, который на них пошел бы, — и весь смысл выборов заключается в неформальном определении ею (до конца 2012 года) своего будущего вожака. А поскольку ее основную часть составляет, по гениальному определению Суркова, «оффшорная аристократия», сосредоточившая на Западе критическую часть своих активов — от счетов и недвижимости до семей — и потому полностью зависима от Запада, последний имел полное право считать себя главным избирателем следующего президента России.

И Байден не просто проголосовал, но и сделал это с особым цинизмом: вице-президент США заявил в лицо «национальному лидеру», что ему не нужно идти на следующие выборы. Это

¹ Разумеется, под видом выборов. Как, помнится, заверил общественность один из бонз Центризбиркома по поводу выборов-2008, «выборы президента Медведева пройдут с полным соблюдением самых высоких демократических стандартов».

чудовищное унижение, немыслимое даже по отношению к американским сателлитам, но Байден пошел дальше — он рассказал об этом оппозиционерам, твердо зная, что хоть кто-то из них, но предаст его сообщение гласности! И молчание госдепа США и МИД России, подтвердив рассказ Каспарова, сделали невероятное унижение Путина публичным. Похоже, на фоне судебных Каддафи и Мубарака (убедительно доказавших, что сохранение власти является единственным способом сохранения жизни) это привело к результату, противоположному намеченному: Путин сделал выбор, и его возвращение в Кремль практически предопределено. Американцы опять запутались в «загадочной русской душе».

Но нам важнее то, почему американское руководство в лице Байдена выдало «ярлык на княжение» именно Медведеву.

Либеральный клан: египетский вариант для России

Медведев производил впечатление не играющего самостоятельной роли «фронтмена» рвущегося к власти либерального клана. Этот клан един в своих официальных и формально «оппозиционных» группах (признак этого — свободный приход либеральных «оппозиционеров» вроде Н. Белых на госслужбу) и, по-видимому, является туземной обслугой глобального управляющего класса. Ставка на Медведева выглядит как ставка на «своего парня» в противовес засидевшемуся и надоевшему своей недостаточной прозападностью «авторитаристу».

Этот выбор полностью аналогичен сделанному в Египте. Мубарак был самым проамериканским и произраильским из всех его возможных лидеров — но он надоел и стал выглядеть недостаточно либеральным по сравнению с аль-Барадеи (о котором

в разгар революции вспомнили ровно на полдня). И верность Западу не помогла Мубараку — а полная недееспособность либералов стала, как в России после Февральской революции, хотя и неприятным, но в итоге мелким сюрпризом. Позиция глобального управляющего класса амбивалентна, как и везде: придет к власти «свой парень» и будет делать, что скажут, — хорошо. А если он не удержит стабильность, и возврат политики в стиле 1990-х окунет страну в хаос — для глобального управляющего класса тоже нет ничего страшного: в мутной и кровавой воде ловится более крупная рыба.

Приходится констатировать: угроза установления китайского контроля над Сибирью, хорошо воспринимаемая представителями американской национальной бюрократии, в отношении представителей глобального класса не работает. Они мыслят не столько материальными ресурсами, сколько информационными потоками и ощущениями. Возможно, скачкообразное расширение Китая для них означает новые прибыли — через качественный рост глобальной напряженности. В этом случае США потерпят стратегическое поражение — но, похоже, глобальному управляющему классу их уже не жалко.

Конечно, китайское руководство, в отличие от американского, не манипулируемо и самостоятельно — но смена поколений (в результате которого, как в Израиле, «отмороженные» патриоты сменяются получившими западное образование и нацеленными на бонусы менеджерами) меняет ситуацию. Возможно, глобальный управляющий класс просто вырос, и скорлупа американского национального правительства тесна для него. Может быть, он просто второй раз подряд совершает ошибку: ведь, освободившись от государства, он освободился и от части его аналитических возможностей. Но, так или иначе, результат ви-

зита Байдена очевиден: США публично проголосовали за Медведева — и, соответственно, за обрушение нашей страны в новые 1990-е, а затем и новый системный кризис. И их вероятная неудача отнюдь не отменяет их системы ценностей.

Наступление либерального клана развивается успешно

Рост недовольства общества умело фокусируется преимущественно на Путине, и в особенности — на возглавляемой им «Единой России». Медведев одновременно выводится из-под критики и позиционируется как надежда на светлое будущее. «Либерализация» Уголовного кодекса готовит вторую криминальную революцию, призванную придавить и переформатировать протест. Для обеспечения пластичности общественного сознания возможны чудовищные зверства на этнической почве — подобно осуществлявшимся в 1992 году в Приднестровье. Для подготовки подавления протестов беспрецедентно расширены полномочия силовиков (МВД, ФСБ, Следком); судебная система, насколько можно судить, превращена в придаток исполнительной власти; проводится модернизация ОМОНа и внутренних войск (с фактической ликвидацией армии как боеспособной силы). Фоном является непрекращающийся рост цен, разрушающий благосостояние населения, и ухудшение внутренней конъюнктуры на фоне беспрецедентно дорогой нефти.

Либеральный клан как представитель коррупционной части бюрократии заинтересован в углублении коррупции (признак — предложение Высшей школы экономики и Минэкономразвития разрешить проводить крупные госзакупки без конкурса). Целостность страны, похоже, не является для него ценностью, и Россия может быть дезинтегрирована:

с точки зрения правящей тусовки — от беспомощности и для «заматания следов», с точки зрения глобального управляющего класса — в рамках стратегии глобальной хаотизации. При американской поддержке либеральному клану не нужно соблюдения даже минимума демократических приличий — как оно было не нужно Ельцину в октябре 1993-го и в июне—июле 1996 года. Не нужно это соблюдение и силовому клану, хотя и по строго противоположной причине: в случае поражения ему нечего терять, ибо либеральный клан пленных не берет.

Задачи здоровых сил

Своими действиями правящая бюрократия показывает, что ей чужд народ России и не нужно никакое конструктивное взаимодействие с этим народом. После назначения президента и оформления этого назначения в ходе выборных процедур 2012 года Россия будет ввергнута правящей тусовкой в жестокий системный кризис.

За отпущенное время здоровая часть народа России должна стать организованной силой, чтобы, взяв власть в условиях системного кризиса, свести к минимуму его разрушительные последствия и провести оздоровление государства быстро и безболезненно для страны. Общество должно понять, что *коррупцированная бюрократия — не более чем служба глобального управляющего класса, что в этом качестве она превратила само государство в машину уничтожения России, в машину переработки биомассы, по праздникам именуемой «населением», в личные миллиардные капиталы. Оздоровление государства, очищение его от скверны коррупции — а значит, и от правящего класса — условие выживания не только России, но и каждой российской семьи.*

Делегитимация выборов — незаконность будущей власти

Принципиально важно, что попираемые правящей бюрократией демократические нормы появились не из стремления к гуманизму и нравственному самосовершенствованию, а из простейших функциональных соображений: люди подчиняются только той власти, легитимность которой они признают. В разных культурах источник легитимности различен. Это может быть божье помазание, закон, традиция или решение группы старших товарищей (как, например, в Китае). Это могут быть выборы — как в условиях демократии. В России источником легитимности, как это ни парадоксально, является не телевизор, не «побеждающее зло» «бабл» и даже не пресловутый «вашингтонский обком», а выборы. Не потому, что наше общество демократично — огромная часть общества искренне полагает традиционную западную демократию не высшей и самодостаточной духовной ценностью, но лишь инструментом вроде гаечного ключа: подходит — хорошо, нет — ищем другой.

Выборы являются источником легитимности российской власти из-за неукорененности или неприемлемости всех остальных ее источников. Демократия для нас носит остаточный характер. Мы живем строго по Черчиллю: даже те, кого от нее мутит, понимают, что альтернативы не годятся. С 1996 года государство ставит эксперимент над самим собой, с нарастающей интенсивностью демонстрируя народу, что его воля больше не имеет отношения к выборам. Но в последние годы ситуация ухудшилась качественно. Выборы становятся нелегитимными уже не из-за вопиющего неравенства в доступе к рекламе, не из-за поражающих воображение фальсификаций и не из-за возмож-

ности нарушения тайны голосования при использовании электронных устройств.

Выборы становятся нелегитимными еще до своего объявления, ибо к ним не допускаются новые политические структуры. В условиях быстрого изменения структуры общества, идущего все 2000-е годы, это означает, что огромная — а возможно, и преобладающая — его часть гарантированно не будет иметь своего политического представительства. Ведь к выборам допускаются только старые политические структуры, опирающиеся на социальную и эмоциональную базу прошлого, и не допускаются те, кто отражает новые интересы, новые понимания и новые смыслы, рождаемые обществом. Даже если все голоса будут посчитаны правильно, если все партии получат равный доступ к возможностям агитации, если бизнесмены не будут прятаться под стол от страха при одной мысли, что у них могут попросить денег не на «Единую Россию», — даже тогда нелегитимность выборов будет очевидной. Ибо отказом регистрировать новые политические партии огромная часть общества лишена самой возможности политического представительства.

Есть очень простой способ проверить изложенное. Ведь, если власть действительно отражает волю народа (это позиция думающих, что нарушения на выборах несущественны), она не может уничтожить его: если власть порождена народом, она ему служит. Что же делает бюрократия, управляющая государством? Насколько можно понять, она последовательно уничтожает социальную сферу, эффективно дебилизируя население. Она лишает граждан даже теоретической возможности самозащиты, предоставляя беспрецедентные полномочия представителям «правоохранительных» органов и превращая судебную систему, по всей видимости, в кара-

тельный орган «круче сталинского НКВД».

Призывая к модернизации России, правящая тусовка выводит ее деньги за рубеж, по сути, направляя их на модернизацию наших стратегических конкурентов. Захлебываясь от нефтедолларов, утопая в фантасмагорической роскоши и заморозив в бюджете более половины его годовых расходов, правящая бюрократия цинично заявляет об «отсутствии средств» на самые насущные нужды народа, усиливает его налогообложение и обсуждает повышение пенсионного возраста сверх продолжительности жизни! Этот список можно продолжить десятками конкретных примеров, которые доказывают: современная власть не служит народу — и, соответственно, не порождена им.

Ее действия производят впечатление преступных, что возможно в одном случае: если она нелегитимна. Ведь легитимная, то есть порожденная народом и опирающаяся на него власть, была бы немедленно поправлена им. Это подтверждает высказанную гипотезу: современная российская власть скорее всего нелегитимна, — и запрет на признание новых политических сил гарантированно делает власть, сформированную по итогам избирательных спектаклей 2011 и 2012 годов, нелегитимной, то есть незаконной.

Обрекающей Россию на корчи и муки системного кризиса, через который один можно освободиться от контроля глобального управляющего класса и обрести подлинный, а не формальный суверенитет. ◆

ЕЛЕНА ПОНОМАРЕВА

Секреты «цветных революций»

Современные технологии смены политических режимов

Какую же ты хочешь последнюю революцию?
Последней – нет, революции – бесконечны.

Евгений Замятин. Мы.

В условиях глобализации мир не стал более стабильным и предсказуемым. Наоборот, его главными характеристиками стали турбулентность, состояние хаоса и возросший потенциал конфликтности. Важнейшим проявлением сжатия «тисков турбулентности»¹ стали события, произошедшие в 2011 году в ряде стран Северной Африки и Ближнего Востока. Получившие название «арабские революции», эти события далеко не случайность, тем более — не стихийный протест «грезящих о демократии», а следствие реализации конкретных проектов по глобальному переустройству мира. Одним из способов и технологий осуществления таких проектов являются «цветные революции» (ЦР), в зависимости от ситуации подаваемые как «оранжевые», «тюльпановые», «жасминовые» и т. п. Это утверждение, к великому сожалению, не имеет ничего общего с модой на конспирологию. Оно базируется на конкретных фактах, о которых и пойдет речь. Ниже, не вдаваясь в анализ сложнейшего комплекса внутренних

и внешних факторов, которые лежат в основе любых революций, остановимся на сути и технологиях ЦР как особого феномена протестного движения.

Специфика «цветных революций»

В политическом дискурсе под «цветными революциями», как правило, понимается «процесс смены правящих режимов под давлением массовых уличных акций протеста и при поддержке финансируемых из-за рубежа неправительственных организаций»². Есть и более «жесткие» определения ЦР. Например, «цветная революция» — это «*государственный переворот, осуществленный с преимущественным использованием методов ненасильственной политической борьбы, силами “цветного” движения*», как правило «в интересах и при непосредственном доминирующем участии в планировании, организации и финансировании со стороны иностранного государства, группы иностранных государств,

¹ См. **Е. Г. Пономарева**. В тисках турбулентности. — www.mgimo.ru/news/experts/document218672.phtml

² **Г. Почепцов**. Революция.com: Основы протестной инженерии. М., 2005. С. 11.

общественных или коммерческих организаций (курсив мой. — *Е. П.*)»³.

Конечно, сам по себе факт наличия интересов внешних игроков ни в коей мере не отрицает определенных внутренних факторов и причин таких революций. Более того, как показывает историческая практика, массовые уличные протесты, поддержка оппозиционных движений, стремящихся к смене режима, из-за рубежа присутствуют в любой революции. Так в чем же заключается специфика ЦР?

Директор Института политических исследований С. А. Марков акцентирует внимание на технологической природе «цветных революций», понимая под ними «новый тип политических технологий по смене политической власти»⁴. Анализируя эволюцию революционных движений начиная с конца XIX и до начала XXI века, можно утверждать, что ЦР — это высокотехнологичный продукт эпохи глобализации, который стал возможен только по достижении человеческим сообществом определенного уровня развития во всех сферах (науке, экономике, средствах связи и коммуникации и др.). Еще одной существенной характеристикой ЦР является то, что она представляет собой «комплекс процессов, имитирующих социально-политическую революцию»⁵. Иными словами, ЦР — это симулякр революции. И вот почему.

Во-первых, классические революции XIX—XX веков «на своем начальном этапе не являются ни чисто политическим, ни экономико-политическим процессом, но представляют собой, прежде всего, *идеологический*

и духовно-нравственный переворот, происходящий вначале в общественном сознании, в «системе ценностей» основной части общества и только затем — в его общественном бытии (курсив мой. — *Е. П.*)»⁶, то есть в перестройке его социально-политических и экономических институтов после захвата власти революционной партией или коалицией. Что же касается России, то в нашей стране духовно-нравственная, идейная сторона революции понималась и воспринималась особенно ярко и болезненно. Именно уникальность культуры, мировосприятия и мировоззрения российского социума определила отношение к революции как к «феномену религиозного порядка» (Н. А. Бердяев), как к «духовному детищу интеллигенции» (С. Н. Булгаков), как к акту метафизическому и религиозному, «происходящему, прежде всего, в душе каждого человека» (Ф. М. Достоевский).

Иными словами, сущность революции в ее традиционном понимании содержится в *особой идее, новой идеологической доктрине*, формирующей высшие ценности и верховный смысл существования человека, в *новом историческом проекте*, практическая реализация которого и есть революция, революционный процесс. С этой точки зрения «цветные революции» не имеют и даже не предполагают не только никаких *великих идей*, но и идей просто *новых* — новых даже для самих стран, в которых эти революции совершаются. Это либо известные уже всем идеи западной либеральной мысли (может быть, в более радикальной форме), либо радикальные проекты, имевшие место в религиозных доктринах, прежде всего в исламе. Таким образом, ЦР — это процесс *безыдейный*.

³ М. П. Остроменский. Основы противодействия гражданского общества «цветным» революциям. — www.warandpeace.ru/ru/exclusive/view/62983/

⁴ С. Марков. Цветная революция — это новый тип политических технологий по смене политической власти. — www.km.ru/glavnoe/2005/11/15/arkhiv/

⁵ А. Гапич, Д. Лушников. Технологии цветных революций. М., 2010. С. 14.

⁶ О. Ф. Фефелова. Революционные трансформации на постсоветском пространстве в контексте развития политического процесса. Автореф. дисс. к. п. н. М., 2010. С. 16.

Во-вторых, особенностью ЦР является отсутствие условий, принципиально важных для революции «классической». Как известно, «революция невозможна без революционной ситуации, причем не всякая революционная ситуация приводит к революции»⁷. Автор этих слов — В. И. Ульянов (Ленин) — указывал на три главных признака революционной ситуации (далее курсив везде мой. — *Е. П.*):

«1) Невозможность для господствующих классов сохранить в неизменном виде свое господство; тот или иной кризис “верхов”, кризис политики господствующего класса, создающий трещину, в которую прорывается недовольство и возмущение угнетенных классов. Для наступления революции обычно бывает недостаточно, чтобы “низы не хотели”, а требуется еще, чтобы “верхи не могли” жить по-старому;

2) Обострение, выше обычного, нужды и бедствий угнетенных классов;

3) Значительное повышение, в силу указанных причин, активности масс, в “мирную” эпоху дающих себя грабить спокойно, а в бурные времена привлекаемых, как всей обстановкой кризиса, так и самими “верхами”, к самостоятельному историческому выступлению»⁸.

Короче говоря, по верному замечанию С. В. Копонев, «настоящую революцию невозможно спроектировать искусственно, когда народ к ней не готов. Можно произвести бунт, переворот или даже имитацию революции, а вот по-настоящему эволюционная революция происходит только тогда, когда созрели основные массы или хотя бы критическое их количество»⁹,

то есть сложилась революционная ситуация.

Впрочем, как уже отмечалось выше, отнюдь не всякая революционная ситуация приводит к революции. Дело в том, что революция возникает «лишь из такой ситуации, когда к перечисленным выше объективным переменам присоединяется *субъективная*, т. е. способность революционного класса на революционные массовые действия, достаточно *сильные*, чтобы сломить (или надломить) старое правительство, которое никогда, даже и в эпоху кризисов, не “упадет”, если его не “уронят”»¹⁰.

Так вот, ни в одной из стран, где апробировались технологии ЦР, революционной ситуации не было. Достаточно посмотреть уровень жизни в этих странах, а также на катастрофические социально-экономические и политические последствия революционных «завоеваний», чтобы сделать вывод об инспирированности произошедших изменений. В то же время нельзя от-

Ни в одной из стран,
где апробировались
технологии цветных
революций, революционной
ситуации не было.

рицать того, что для успеха ЦР необходим все-таки момент наибольших трудностей, с которыми сталкиваются те или иные правительства, — резкого или длительного и явного ухудшения его экономического или политического положения (проигрыш войны, международные санкции, экономический кризис и т. д.). Кроме того, не было в странах, подвергшихся «цветной» атаке, и революционного *класса*, способного не просто смести правительство (это-то, как раз очень просто сделать),

⁷ В. И. Ленин. Крах II Интернационала. — Он же. Полн. собр. соч. Т. 26. С. 218.

⁸ Там же.

⁹ С. В. Копонев. Феномен оранжевых-бархатных революций в контексте эволюции сознания и политтехнологий. — www.psyfactor.org/lib/koponev.htm

¹⁰ В. И. Ленин. Крах II Интернационала. С. 219.

но заменить его, то есть представить новую программу действий, проект развития.

Итак, важно понимать, что *«цветные революции» не ставят важнейшую для классических революций цель — изменения политического строя и форм собственности, то есть всей социальной системы. Они «заточены» лишь под смену политических режимов.* С этим связана третья особенность ЦР. Пристальное внимание следует обратить на то, что среди факторов неудачи и провала «цветной революции» ключевым является «наличие решительного и твердого главы государства, не стесняющегося “употреблять власть” и пресекающего любые незаконные и провокационные акции “цветных” революционеров, даже и относительно массовые»¹¹. Иными словами, *развитие «цветного» революционного процесса происходит в условиях «ненасильственного» перехвата власти у того правительства, которое не решается его воспользоваться или останавливается перед употреблением легитимного, но при этом относительно массового насилия* (разгон несанкционированных митингов, протестных шествий и т. п.). Сила законной власти в целом и национального лидера, в частности, заключается также в наличии верных и преданных силовых структур, которых нельзя ни запугать, ни перекупить. Не менее, а, может быть, даже более значимым является исключительная уверенность в своей правоте, законности и легитимности.

Но это еще не все. Любая, даже экспресс-революция предлагает своего лидера, этакого знаменосца протеста. С этой целью должно произойти *укрепление блока всех оппозиционных партий.* В результате появляется фи-

гура лидера, не запятнанного ни сотрудничеством с прежним режимом, ни открытым (это особенно важно) сотрудничеством с Западом. В силу чего правящий режим сталкивается с единым фронтом оппозиции, который очень сложно расколоть. Если же единения оппозиции не происходит, то «революция» затухает и постепенно переходит в стадию протестов маргинальных сил.

В-четвертых, это экспрессивный и молниеносный характер действий «цветных» революционеров. За счет массивного применения финансовых ресурсов и информационных технологий срок подготовки свержения режима удается сократить до полутора-двух лет. Таким образом, не нужно заниматься изнуряющей, растянутой на несколько поколений работой по подрыву режима, втягивать страну в гонку вооружений или изматывать противника экономически — как это было с СССР и его союзниками по социалистическому лагерю. Все эти этапы проходят в предельно ускоренном режиме с использованием новых возможностей постиндустриального и информационного общества: прежде всего это сетевые структуры, нейрпрограммирование, манипуляция общественным сознанием посредством мировых СМИ.

К *пятой* характеристике «цветных революций» относится создание с использованием технологий сетевого маркетинга, безлидерских движений и рекламного менеджмента гигантских партий-големов, охватывающих значительное число протестного электората всех спектров, привлеченных различными, зачастую полностью противоречащими друг другу обещаниями, а также простым любопытством либо желанием «вырваться» из размеренной повседневности, следуя принципу «чтобы было, что вспомнить».

Как пишет П. Ильченков, «отсутствие единого открытого руководства

¹¹ О. Ф. Фефелова. Революционные трансформации на постсоветском пространстве в контексте развития политического процесса. С. 18

позволяет этим движениям обрести высокую степень неуязвимости, позволяет собрать под одним флагом необъединимое любым другим способом число сторонников. Эта партия-голем может быть разбужена в момент «Х» при появлении необходимости вывести народ на улицы для проведения массовых акций гражданского неповиновения. А по достижению целей переворота может быть полностью ликвидирована посредством встроенного механизма самоуничтожения, мешающего этим массовым, но безголовым партиям превратиться в реального политического игрока. Механизм самоуничтожения скрывается в постыдной и скрываемой до победы переворота тайне их возникновения и финансирования, а также в исключительной широте спектра участников, которые могут примириться лишь до момента победы над ненавистным диктатором, а вот «светлое будущее» представляют совершенно по-разному»¹². Таковыми были движения «Отпор» (Сербия), «Сксела», «Бекум» (Армения), «Кмара» (Грузия), «Движение 6 апреля» (Египет) и др. Собственно такими представляются «Движение-31», «Стратегия-31», «Солидарность» или «Лига избирателей» в современной России.

Шестое отличие ЦР от классических революций заключается в том, что так называемый момент «Х» связан либо с выборами, либо с требованиями их досрочного проведения. Выборы — это именно то событие, которое позволяет оппозиции вывести максимально возможное количество недовольных на улицу. Причем подготовка к этому начинается задолго до самих выборов и осуществляется, как правило, по двум сценариям. Первый — если выборы еще не объявлены, существующий режим объявля-

ется нелегитимным и диктаторским. В случае проявления им слабости, следует требование отставки руководства страны, происходит формирование переходного правительства и объявление внеочередных выборов (Тунис, Египет). Если же режим, поддерживаемый большинством населения, не сдастся, то на авансцену выступают вооруженные бандформирования, активно поддерживаемые из-за рубежа (Ливия, Сирия).

Второй сценарий используется в ходе очередной предвыборной кампании. В этом случае задолго до выборов «революционеры» заранее обвиняют власти в фальсификации ее итогов и заявляют о своей победе. Развитие этого сценария предусматривает как минимум два способа смены режима: *мирный* и *относительно мирный*. *Мирный* — отмена Конституционным судом итогов выборов и переголосование (Украина). *Относительно мирный* — переход полицейских сил на сторону оппозиции в ситуации, когда армия и другие силовые структуры занимают нейтрально-выжидательную позицию; далее следуют захват и даже поджог зданий парламента или ЦИКа и наконец изоляция или арест прежних руководителей страны (Сербия, Грузия, Киргизия).

Седьмой особенностью ЦР является совершенно новая, в отличие от классических революций, роль внешних сил. Они не только финансируют организаторов революции в течение нескольких лет до ее осуществления (что, как известно, имело место в России начала XX века, а также в странах Латинской Америки и Ближнего Востока в 1960—1970-е годы). Новая роль внешних сил проявляется уже в открытом и публичном задействовании концепции «мягкой силы», происходящем открыто и публично. Кроме того, внешние игроки (США, страны НАТО, ЛАГ) «присваивают и активно используют статус верховного арбит-

¹² П. Ильченков. «Экспресс-революция» в Сербии. — «Оранжевые сети: от Белграда до Бишкека». СПб., 2008. С. 61.

ра, определяющего легитимность»¹³ режима. Например, объявляют легитимными действия оппозиции, даже если они нарушают закон; соответственно, действия власти по своей защите априори оказываются нелегитимными.

Проявляется и открытое вмешательство во внутренние дела страны-мишени сначала на экономическом и политическом уровне, включая (если в том возникает необходимость) и военные средства. Внешняя сторона берет на себя организацию переговоров власти и оппозиции и участвует в них не в качестве нейтрального посредника, но на стороне последней. Используется и метод прямых ультиматумов действующей власти, с учетом зависимости правящей элиты от этих внешних сил (вклады в банках, недвижимост за рубежом).

Далее, внешние силы тесным образом работают, «подкармливают», пестуют часть старой элиты, ранее находившуюся у власти, но затем, после отставки, перешедшую в оппозицию. У этой оппозиции в лице бывших министров есть союзники в числе министров нынешних, которые в решающий момент могут перейти на сторону оппозиции. Наконец, внешние игроки четко следят за тем, чтобы в случае победы «революционеров» геополитическая и геоэкономическая ориентация произошла в пользу той внешней силы, которая финансировала и легитимировала ЦР.

Цвета и символы «цветных революций»

Особую роль в «цветных революциях» играют собственно цвет и символы, так как именно знаковые системы, в отличие от содержательной вербаль-

ной коммуникации, воздействуют на глубокие сферы психики (предсознание и подсознание). Политтехнологи прекрасно понимают их значение, а потому выбор «красной розы» или «красного тюльпана» в качестве символа революции вовсе не оказывается случайным.

Во-первых, знаковые системы продуцируют простые (архаичные) генеральные эмоции (например, ярость, отвращение, блаженство, страх), которые подавляют или возбуждают волевые действия. Главное — они не стимулируют целенаправленную деятельность. Соответственно, в войне, социальной или религиозной революции роль знаковых систем оказывается хотя и не определяющей, но весьма значительной, так как они формируют эмоциональный настрой масс. Более того, в отдельных элементах стратегии (психическая атака) от них может зависеть исход всей операции.

Во-вторых, знаковые системы актуализируют социальный опыт (личный, родовой, этнический, конфессиональный, сословный, национальный) и вызывают тем самым отклик, который побуждает к самоидентификации, к выбору и, наконец, к поступку. Таким образом, символ становится опознавательным знаком, обозначает соратников и выявляет противников, как бы физически консолидирует сообщество в конкретном пространстве и времени.

Как отмечал К. А. Черемных, если сообщество (религиозная структура, этнос, нация) консолидируется под воздействием внешнего игрока, то есть манипулируется к консолидации, семантическое оформление этого акта зависит от целенаправленного субъекта и от характера управления, которое может быть прямым, опосредованным или косвенным. Причем даже при опосредованном управлении субъект манипуляции

¹³ С. Марков. Цветная революция — это новый тип политических технологий по смене политической власти.

не заинтересован в возникновении дополнительного идентификационного поля. Соответственно, наличие или отсутствие такого элемента, как клятва, присяга, в семантическом инструментарии революции может быть как индикатором ее субъектности, так и, напротив, суррогатности¹⁴. Следует отметить, что дискурс «подлинности революции» вносится субъектом в мыслящее пространство объекта вполне целенаправленно, что очевидно, например, при сопоставлении сербского, украинского и египетского опыта.

Еще одно важное уточнение относительно роли и значения зрительных образов. Зрительный опыт, как и обонятельный, вкусовой, тактильный и элементарный звуковой, является более архаичной структурой в сравнении с опытом вербальным. Именно поэтому воздействие на зрительный анализатор, особенно в сочетании с элементарными звуками, более инструментально и эффективно для навязывания желаемого поведения индивиду или массе, чем вербальное воздействие. Для быстрого и максимально широкого охвата населения в технологиях ЦР активно используются демонстрации элементарного цветового или графического знака (например, белый кулак в круге на черном фоне — символ белградской «революции», который впоследствии использовали на Украине, в Киргизии, Египте) или зрелища: шествия, флэш-мобы, «кольца», разного рода акции, транслируемые в социальных сетях.

Зрелище — особо важный, но и более сложный в сравнении с символической технологический прием. Он продуцирует коллективное чувство — синтонию, формирующее новое качество отношений между объектами

воздействия, то есть зрителями. Кроме того, ролевое зрелище (например, театр, кино, акты самосожжения, передаваемые по социальным сетям) дополняет синтонию самоидентификацией с героем или усвоением страсти героя. В результате «завороженность» конкретным действием может изменить восприятие реальности. К тому же развитие современных технологий позволяет серьезным образом усилить эффект невротической синтонии. Например, сформировать или усилить ощущение ущербности собственной истории, своей страны, национального опыта. Именно этот прием практиковался в перестроечные годы посредством разного рода публикаций, уничижающих и уничтожающих опыт нашей страны, фильмов, типа «Покаяние» или «Так жить нельзя». В современных условиях внедрение коммуникативных программ быстрого общения (форумы, социальные сети, живые журналы, блоги и т. п.) серьезным образом повышает внушаемость. Это происходит, в частности, потому, что в реальности люди начинают переходить на «птичий язык», свойственный виртуальности, — наступает так называемая *деградантная синтония*.

Многие психологи, психоаналитики, эксперты по сетевым структурам обращают внимание на то, что внедрение «YouTube» и «Flickr» создает безграничное пространство деградантного «живого театра», «GoogleMaps» — топографическую прозрачность («живой тир»), «Facebook» — «несмываемую» фиксацию персональных данных, «Twitter» — деградантный язык «словесных жестов». Все это вместе создает беспрецедентно благоприятные условия для управления поведением в массовом масштабе, если, конечно, субъектом манипуляции ставится такая задача.

Современные средства коммуникации стали одними из важнейших

¹⁴ См., например: **К. А. Черемных**. Квазирелигия деградации. — www.globoscope.ru/content/articles/2902/ и далее по ссылкам.

средств подготовки и осуществления «цветных революций», прежде всего в силу того, что позволили активизировать зрелищную сигнальную семантику. Так, «YouTube», который является третьим по количеству посетителей сайтом в мире (в январе 2012 года ежедневное количество просмотров достигло 4 миллиардов), позволяет мгновенно распространять по мобильной связи подлинные, ретушированные или просто сфальсифицированные видеосюжеты, возбуждающие в сенсibilизированном обществе генерализованные реакции ужаса, переходящего в яростное неприятие заведомо указанного виновника. В роли последнего, как правило, выступают политический лидер или члены правящей партии.

Роль «запала» «арабской весны» в Тунисе и Египте, как известно, сыграла «эпидемия» самосожжений с немедленной героизацией жертв в сетевых медиа. Правда, созданию «кумиров» предшествовала длительная подготовка исламского общества к восприятию самоуничтожения как подвига, что явно противоречит канонам ислама; но это — предмет отдельного разговора. Применительно же к технологиям ЦР важно, что методологически побуждение к самоуничтожению числилось в рецептуре перехода «от диктатуры к демократии» Дж. Шарпа под пунктом 158 — «Самоотдача во власть стихии (самосожжение, утопление и т. п.)» еще с 1973 года, когда были написаны принесшие столько бед его «Методы ненасильственного сопротивления»¹⁵.

Очень четко роль сетей в событиях «арабской весны» разъяснил М. Джойс, издатель сайта «Meta-Activism». Акты самосожжения — это «наглядно и это шокирует... Что сделало истории Буазизи, Саида и аль-Хатиба резонансны-

ми? Их необыкновенная брутальность, причем *брутальность, видимая на фото- и видеоснимках сразу после происшедшего. Это... произвело висцеральный* (то есть вплоть до ощущений во внутренних органах. — Е.П.) эмоциональный эффект. Увидеть эти картинки — куда более чувствительно, чем о них услышать, и уже испытываемый гнев против режима достигает *лихорадочной амплитуды*». Кроме того, М. Джойс указывал на значение факта массовой осведомленности в развитии революционных событий: «Благодаря цифровым средствам огромное количество людей соприкоснулось с этими историями. Даже десять лет назад эти истории тронули бы только небольшое число людей — знакомых или соседей, но не мобилизовали бы целые общества. Сегодня это возможно. Секрет прост: *образ говорит сам за себя, и в мире, где кусочек контента является заразительным, это все, что требуется... В этом состоит ключевой переход от аполитичного мировосприятия к политическому: статус-кво становится более нетерпимым, чем риск его изменения* (курсив мой. — Е.П.)»¹⁶.

Большое значение имеет также воздействие фактора цвета. Цвет, выбранный государством для своего флага или сообществом религиозных и социальных революционеров для своего знамени, содержит историческую аллюзию и/или ценностную составляющую, которая является не дополнительным средством, а принципиальным рычагом выбора и мобилизации.

В случае разработки цветового символа внешним субъектом его функция является дополнительной, поскольку он предназначен для решения кратковременных задач — смены политического режима и не более того. Если

¹⁵ См. G. Sharp. The Methods of Non-violent Action. Boston, 1973.

¹⁶ M. C. Joyce. Stories of Mobilization. — www.meta-activism.org/2011/06

операция оказалась успешной, тот же цвет может быть использован в других странах. Например, позаимствованный после украинских событий *оранжевый цвет* в 2005 году был успешно использован на выборах в Румынии командой Траяна Бэеску. Тот же цвет был использован оппозицией в Азербайджане. Однако после узбекского провала (андижанские события 2005 года) произошло «выцветание» украинского символа.

Тем не менее оранжевый цвет сыграл колоссальную роль. Притягательность украинской «революции» была обеспечена именно цветом. Дело в том, что оранжевый цвет — особый. Например, великий немецкий поэт Гете, который делом своей жизни считал разработку теории цвета, считал оранжевый цветом теплоты и блаженства, раскаленного жара, пекла, накала. Активная сторона оранжевого цвета связана, по Гете, с его высочайшей энергией: «...достаточно пристально посмотреть на вполне желто-красную поверхность, чтобы показалось, что этот цвет действительно врезался в наш глаз... Он вызывает невероятное потрясение»¹⁷, как бы входит, вонзается в тело. И в этих замечаниях Гете не одинок: ученые отмечают активность этого цвета, его возбуждающий, успокаивающий эффект.

Символические значения *красного* многообразны и противоречивы. Однако в этом многообразии каждый может найти что-либо пригодное именно для себя. Так, с одной стороны, красное символизирует радость, красоту, любовь и полноту жизни. С другой — вражду, месть, войну. Например, красный цвет знамени символизирует бунт, революцию, борьбу. Интересно, что у многих племен Африки, Америки и Австралии воины, готовясь к схватке, раскрашивали тело и лицо в красный

цвет, а карфагеняне и спартанцы во время войны носили красную одежду. В Древнем Китае повстанцы называли себя «красные воины», «красные копья», «красные брови»¹⁸. Красное обозначает также власть, величие. Так что красный цвет гвоздик (Португалия, 1974 год), роз (Грузия, 2003-й), тюльпанов (Киргизия, 2005-й) — не случайный выбор.

Белый цвет пыталась использовать в агиткампании периода первой оппозиции Ю. В. Тимошенко, однако он не сыграл политической роли. Актуализация белого цвета в 2011 году в России связана с разными причинами. Это и перекличка с цветом полосы государственного флага, и исторические аллюзии (*Белая гвардия*, *белые* как представители буржуазии), и религиозные (сакральные) смыслы (белый цвет имеет положительные коннотации во всех религиях). Кроме того, белый цвет символизирует чистоту, незапятнанность, добродетель, радость. С белизной связано представление о явном, общепринятом, законным, истинном. Так что использование белого цвета могло послужить притягательным, объединительным сигналом для представителей совершенно разных социальных групп и взглядов. Для создания партии-голема иной цвет подобрать было бы сложно.

Исследуя цвето-символическую атрибутику ЦР, следует обратить внимание не только на плоскую графику, но и на ботанические образы, которые присутствовали во всех «цветных революциях». Лишь в Белоруссии протестные движения пытались использовать образ редкого животного — зубра, но, как известно, безрезультатно. Если плоская графика, самым ярким примером которой служит кулак в круге, который может быть на черном или красном фоне, содержала элемент,

¹⁷ И. В. Гете. К учению о цвете (хроматика). — «Психология цвета». М., 1996. С. 325.

¹⁸ См. там же.

действующий на подсознание диктатора, а также «заряжала» социально-пассивные массы при тиражировании на футболках, кепках, флагах и листовках, то растительные символы означали жизнь, развитие, рост оппозиционного движения. Причем применительно к стране-мишени всегда имела место детальная проработка смыслового наполнения конкретного символа.

Например, грузинская *красная роза* была одновременно и национальным цветком, ассоциировавшимся с полотнами выдающегося художника Нико Пиросмани, и символом (шпы) защиты от «оккупанта» — России. Иными словами, образ воздействовал на все категории: от влюбленных до политиков, от националистов в самом правильном смысле этого слова до русофобов — все смыслы лежали на поверхности. С киргизским символом было сложнее. До конца 2004 года в аналитических структурах шел спор о том, какое растение должно стать символом *созревшей* оппозиции. Специалисты рекомендовали желтый тюльпан. Однако киргизские оппозиционеры забраковали эту идею: желтый тюльпан — символ разлуки. В результате был согласован красный цвет.

Аналитики, в частности К. Черемных, который и поделился с нами своими данными, видят в этом решении следующий подтекст. Дело в том, что *красный тюльпан* — это «слишком турецкий» символ, который именно поэтому и был выбран в качестве знака ЦР. Оказывается, праздник тюльпанов в Турции связан с традицией дарения этих цветов султану младшими женами (желающими родить наследника). Иными словами, этот цветок есть образ уже не наложницы, но еще не жены в сегодняшнем имперском «гареме», то есть вдохновляет переходное государство и в то же время ставит его на место.

Жасмин, вначале предложенный для Туниса, затем окрасивший другие

«арабские революции», в традиционной литературе означает выражение признания в любви (не обязательно взаимной), в Великобритании — символ девичьей скромности, робости. В современной литературе большинство ссылок дается на эротические ассоциации раскрытия цветка. В частности, аромат цветов жасмина обостряет восприятие и повышает чувствительность. Именно поэтому жасмину приписывают эротизирующее действие. Он усиливает чувственность и считается «женским» ароматом. Как известно, Клеопатра соблазняла Антония именно жасминовым маслом. Как нам представляется, жасмин стал умиротворяющим символом революции, призванным скрыть ее истинные мотивы.

Аналогичная процедура мыслилась и с символом египетской революции. *Лотос*, как символ протестного движения на берегах Нила, также имеет множество трактовок. Например, в тибетском значении — это чистота и целомудрие (как антитеза коррупции). В древнеегипетской мифологии с образом лотоса связывалось творение, рождение и Солнце как источник жизни. «Этот великий цветок распустился, поднявшись из глубин первичных вод, и вынес на своих лепестках бытие, воплощенное в образе солнечного божества, золотого младенца: из лотоса рождается бог Солнца Ра. Восходящее Солнце также часто представляли в виде Гора, который поднимается из лотоса, олицетворяющего Вселенную. Цветок лотоса мог служить тронном Осириса, Изиды и Нефтиды»¹⁹. Лотос символизировал обновление жизненных сил и возвращение молодости, ибо, по воззрениям египтян, старый бог умирает, чтобы возродиться молодым. Изображение умершего, держащего цветок лотоса, говорит о воскрешении из мертвых, пробуждении в духовном плане.

¹⁹ Лотос. — www.newacropol.ru

Как символ процветания и плодородия лотос был атрибутом мемфисского бога растительности Нефертума, который изображался юношей в головном уборе в виде цветка лотоса. Таким образом, с древнейших времен лотос ассоциировался с верховной властью: он являлся символом Верхнего Египта, а скипетр египетских фараонов выполнялся в виде цветка лотоса на длинном стебле.

В свою очередь Е. П. Блаватская, прошедшая оккультное посвящение в Египте, однозначно ассоциирует лотос с началом жизни: «лотос символизирует жизнь человека, как и Вселенной». Его корень, погруженный в илистую почву, олицетворяет материю, стебель, тянущийся сквозь воду, — это душа, а цветок, обращенный к Солнцу, является символом духа. Цветок лотоса не смачивается водой — так же, как дух не пачкается материей, поэтому лотос олицетворяет вечную жизнь, бессмертную природу человека, духовное раскрытие. Современные авторы указывают и на свойства афродизиака, и на купание Клеопатры в ванне из лотоса. Автор «Женской энциклопедии» Б. Уокер нашла интерпретацию связи символики лотоса с воскрешением женщины: по ее версии, лотос — «плод в матке, труп в земле и бог в богине»²⁰.

Уместно предположить, что «революционным» египетским интеллектуалам был интереснее миф о Нефертуме, «раскрепощающейся женщине» Востока (трактовка Б. Уокер). После революционное большинство египтян предпочитает называть февральский переворот «революцией гнева», а не «революцией лотоса». Очевидно, формирование образа в западных «фабриках мысли» и его навязывание конкретной аудитории не всегда может привести к ожидаемым результатам.

По всей видимости, «белые ленточки» в России тоже не прижились.

Промежуточные итоги

Очевидно, что раскрыть все детали таких современных технологий смены политических режимов, как «цветные революции», в рамках одной статьи невозможно. Важно зафиксировать основные их характеристики.

Итак, революция в классическом понимании требует сочетания, как минимум, трех необходимых условий. Во-первых, должны быть не только социально-экономические, но и политические предпосылки революционной ситуации. Во-вторых, революция невозможна без организации, финансового обеспечения и манипуляции информационными потоками. И наконец последнее в перечислении, но не последнее по важности: революция невозможна без идеологии, нового социального проекта.

В революционных потрясениях новейшего времени комплекс факторов, необходимый для естественной революции, не представлен. Однако огромную роль (причем по нарастающей) играет финансовая и организационно-информационная поддержка антисистемным силам из-за рубежа. При этом давлению подвергаются режимы лишь тех стран, в ресурсах, стратегическом или геополитическом положении которых заинтересован Запад. Иными словами, «цветные революции» инициируются в тех регионах, которые попадают в орбиту интересов ведущих игроков мировой системы.

Активизация протестных настроений в России по итогам выборов в парламент 4 декабря 2011 года и президентских — 4 марта 2012 года, хотя и имеющих объективные причины недовольства, соответствует логике «цветных революций». О заинтересованности западных стран, как офици-

²⁰ Б. Уокер. Женская энциклопедия. Символы, сакралии, таинства. М., 2005. С. 543.

альных лиц, так и негосударственных структур, в дестабилизации ситуации в нашей стране говорят очень многие факты — начиная от активной поддержки посольством и лично новым послом США М. Макфолом представителей протестных движений и заканчивая финансированием целой серии специальных «обучающих демократии» программ.

Фактически на наших глазах происходит активизация борьбы за миро-

вую гегемонию, средства и технологии ведения которой, правда, серьезно модернизированы. Одними из них и являются «цветные революции». Предотвращение дестабилизирующего эффекта ЦР нам видится в задействовании технологий, аналогичных по своему характеру «цветным». Особое внимание следует уделить применению «мягкой силы». Об этом пойдет речь далее. ◆

(Продолжение следует)

МИХАИЛ СМИРНОВ

Год русской государственности

От Рюрика до современных президентов и далее

В исторической памяти народа Российской Федерации 2012 год надолго останется уже потому, что в нем совместились и очередная «круглая» годовщина государственности России, и вызовы новейшего времени, с которыми она сталкивается в лице пред- и поствыборных политических дискурсов.

Что год грядущий нам готовит?

В 2012 году исполняется 1150 лет событию, которое, согласно «Повести временных лет», положило начало русской государственности. Речь идет о легендарном вокняжении *руси* на землях европейского Востока. Согласно летописи, оно совершилось по призыву ряда племен фино-угорского и славянского языков, населявших эти земли, именно в 862 году по Р. Х. И вот 1149 лет спустя своим указом от 3 февраля 2011 года Президент РФ объявил о праздновании в 2012 году «1150-летия зарождения российской государственности».

Практически сразу формулировка указа вызвала недоумение в том, что касается слов «зарождения» и «российской». Еще свежо было впечатление от новогоднего телеобращения главы государства от 31 декабря 2010 года, в котором он заявил, что «Россия — мо-

лодая страна... в наступающем году ей исполнится только 20 лет». То, что это была не оговорка и не случайный пункт исторических представлений президента, подтверждает и текст его новогоднего обращения 31 декабря 2011 года, где он так же, как и годом ранее, утверждал, что «ровно 20 лет назад мы первый раз встречали Новый год в стране с именем Россия». Возникает вопрос: если России только «двадцать лет», — а в указе речь идет именно о *российской* государственности, то есть о государственности Российской Федерации, что Д. А. Медведев еще раз подчеркнул на встрече с историками и на совместном заседании советов по науке и образованию и по культуре во Владимире 22 июля 2011 года, — то какое отношение имеет *эта* государственность к тому, что зародилось в 862 году, а именно — к *русской* государственности, государственности *руси*, которая, как всем должно быть известно, была, есть и будет навсегда государственностью России по определению? К сожалению, ни Д. А. Медведев, выпустивший этот указ, ни его администрация, этот указ готовившая, за прошедший год так и не дали ясного ответа на этот естественный вопрос. Люди, сведущие в русской истории, со смущением почувствовали, что в речи и в сознании Президента РФ происходит как будто бы некое «удвоение» России.

Не стоит, наверное, далеко искать ответа на поставленный выше вопрос. Подобные алогизмы вполне ожидаемы и даже неизбежны в той ситуации, в которой пребывает сегодня историческое самосознание почти всех граждан РФ. На наш взгляд, одной из важнейших проблем в сфере общественного сознания, кроме всего прочего, остается проблема раздробленности, несвязности, как говорят в народе — «расхристанности», прежде всего именно

Центральной темой в сфере консолидации исторического сознания является проблема *единства русской истории*

исторического самосознания. Что, собственно, Д. А. Медведев и продемонстрировал на личном примере. В его сознании точно так же, как и в сознании подавляющего большинства граждан РФ, различные этапы, периоды, эпохи русской истории остаются несвязанными.

Положение это стало настолько привычным, что позволило, например, чиновнику от науки, директору ИНИОН Ю. С. Пивоварову заявлять: «Если же говорить серьезно — историю с историей примирить невозможно. Примирить дореволюционную, советскую и современную Россию — тоже». Так говорит человек, которому доверено нести слово исторического просвещения к гражданам РФ по телеканалу «Россия К» (бывший телеканал «Культура»). Чего же требовать от остальных, обывателей—потребителей подобного рода просвещения?

Значение вопроса о *консолидации*, о формировании *целостного* исторического самосознания наших граждан трудно переоценить. Во-первых, отсутствие его решения нравственно разлагает как официальное (чинов-

ничье и научное), так и обывательское историческое самосознание. Идентичность — и персональная, и коллективная, которая наиболее тесно связана с общей исторической памятью народа, — все время находится под давлением угрозы полного исчезновения.

С другой стороны, и с теоретической, и с практической точек зрения совершенно очевидно, что без консенсуса общества по поводу своей истории невозможно продуктивное развитие

этого общества, невозможно даже решение задач социально-экономического плана, не говоря уже об общественном просвещении и нравственности. В частности, правоведы вполне согласятся с тем, что задачу развития правосознания в

нашем обществе невозможно решить без консолидации его исторического самосознания, так как только она обеспечивает представление об исторической преемственности, имеющее ключевое, фундаментальное значение для укоренения и развития в обществе самой идеи права.

Найти подходы к решению этой проблемы не так просто. Наверное, здесь возможны и должны быть озвучены разные стратегии. Но на наш взгляд, центральной темой в сфере консолидации исторического сознания является проблема *единства русской истории*, то есть развитие представлений о непрерывности смыслового и содержательного ее развития. Именно концептуальное осмысление единства русской истории на должном научно-историческом, философском и богословском уровнях, с учетом всего комплекса современных обстоятельств, является ключом к решению задачи повышения уровня консолидации исторического сознания в нашем обществе. Другие подходы, как нам кажется, будут здесь менее эффективны. Их недостаток в том, что они или вуалируют

проблему, или обходят ее, или попросту игнорируют.

Какие же концептуальные подходы к теме единства русской истории нужно избрать с таким расчетом, чтобы они имели высокую общественную эффективность, были ясны и понятны для общества и приобрели в его мнении высокую значимость? Нам кажется, что единственно правильным будет обращение к истории русской государственности. Ее непрерывность в течение одиннадцати с половиной веков является осью, стержнем единства нашей истории. Само сознание, что ты живешь в государстве с 1150-летней историей, на что до сих пор обращается мало внимания, способно стать центром развития гражданского исторического самосознания, объединяющим, стягивающим его в определенную целостность.

Все было бы хорошо, если бы не одно «но». Представление о целостности русской истории, о единстве истории русской государственности требует четкости в отношении таких понятий, как «Россия» и «русское государство». Сегодня такого общепринятого понимания нет. Более того, мы живем в окружении массы «налезающих» друг на друга противоречивых трактовок этих понятий. Без преувеличения, такого безобразия в понимании своей страны и государства никогда еще не было в нашем народе. Суть же проблемы видится в нагромождении тех мифических по содержанию и характеру историко-политических клише («распад СССР», «суверенитет России», «независимые государства» и т. п.), которые возникли в смутное время 1990—1992 годов.

Точнее, проблема состоит в том, что эти бесфактурные метафоры вошли в широкий оборот, обрели статус общего места и закрепились в языке делопроизводства и, следовательно, в официальных документах, но так и не стали предметом научно-исторической и философской рефлексии. На

наш взгляд, при их рождении возобладала даже не политическая целесообразность, а практически не скрываемая политическая амбиция, черпавшая аргументы для своей легитимации в очень узком, одностороннем и тенденциозном (негативистском) понимании многовековой русской истории. При таком подходе и речи быть не могло не то что о каком-то целостном понимании последней, но и о русской истории как таковой.

Простой пример. В Конституции РФ 1993 года записано, что «Российская Федерация—Россия есть демократическое федеративное... [и т. д.] государство» и что «Наименования Российская Федерация и Россия равнозначны» (раздел 1, гл. 1, ст. 1, пп. 1 и 2). На каком основании Российской Федерации, возникшей из политического преобразования РСФСР, было присвоено имя «Россия» — до сих пор остается непонятным. Более того, даже документальная история этого отождествления остается по-прежнему совершенно неисследованной. Важнейший для исторического самосознания граждан РФ вопрос пребывает в тени «само собой разумеющихся подразумеваний», являясь, по сути дела, настоящим политическим предрассудком. Да, да, именно так: в основе действующей Конституции РФ лежит политический предрассудок!

Можно было бы сослаться на сложившуюся в культурной среде СССР неофициальную традицию словоупотребления, отождествлявшую РСФСР и Россию. Но при этом не следует забывать, что в Советском Союзе слово «Россия» *никогда* официально не употреблялось для обозначения РСФСР, на основе которой возникла современная РФ. И напротив, в понимании внешнего мира именно Советский Союз был преемником России — Российской империи. Этот подход сохранял свою отнюдь не метафорическую силу и до декабря 1991 года, а на уровне

обыденного сознания иностранцев существует и по сию пору. Короче говоря, вопрос о том, *что* же на самом деле «распалось» в декабре 1991 года, не лишен смысла, хотя смысл этот за нагромождением устоявшихся политических предрассудков и терминологических клише давно уже далеко не очевиден.

Здесь мы подходим к самой сердцевине вопроса об объективном единстве русской истории и целостном ее понимании: существует ли как разумно мыслимое первое, и возможно ли как следствие из первого второе? Разные стратегии этого поиска дают нам прямо противоположные результаты.

Негативный — если мы продолжаем считать, что в 1991 году «распался СССР» и распался на несколько составлявших его самодостаточных «независимых государств», одним из которых была РФ. Этот путь влечет за собой неразрешимые противоречия и игнорируемые безответные вопросы типа «куда при этом делась Россия?» (то, что Росфедерации тогда волюнтаристски присвоили имя «Россия», не дает логического разрешения ситуации, напротив — делает ее безысходной).

Позитивный результат получается в случае, если исходить из того, что в 1991 году произошел (-ло) не «распад СССР», а расчленение единой России. И что разделена она была не по каким-то мифическим границам «независимых государств», а по внутренним административным границам того самого Русского государства, 1150-летнее существование которого мы и собираемся отметить в 2012 году, и что означенные границы имеют смысл только в рамках единства и целостности этого государства, а вне этих рамок никакого функционального значения иметь не могут.

В первом случае увидеть смысл, а главное — предмет 1150-летия, можно лишь в случае, если в телеологическом ключе или в духе Гегеля внушать себе и

миру, что абсолютной, то есть высшей и конечной, целью легендарного события 862 года — вокняжения *руси* на востоке Европы — было именно образование Российской Федерации по прошествии 1130 лет. Во втором случае (расчленение страны в 1991 году между «удельными князьками», в очередной раз потерявшими над собой власть «Великого Князя») мы прямо признаем и утверждаем, что государственность России, то есть русская государственность, и сегодня продолжает свое историческое бытие — хотя и в особом, но далеко не новом для нее режиме раздробленности.

Всякий народ удерживается как целое общностью самосознания. Эта общность подразумевает высокий уровень консолидации представлений, составляющих основы последнего. Обеспечивать и поддерживать этот уровень могут разные факторы, например «образ врага». Но чаще всего и продуктивнее всего в этой роли выступает историческое самосознание, так называемая историческая память, которая лежит в основе коллективной самоидентификации. Проблема состоит в том, что историю РФ нельзя рассматривать вне контекста всей истории России, понимаемой в свою очередь в качестве производной от исторического целого русской государственности. В противном случае — иллюзорной, мнимой «самостийностью» история РФ заводится в тупик, так как перестает объяснять, какое отношение к ней имеют такие, например, знаковые события русской истории, как Полтавское сражение, героическая защита Брестской крепости, старт мировой космической эры с космодрома Байконур и многие, многие другие, происходившие не на территориях Российской Федерации и с участием не ее (или не только ее) уроженцев.

Сомнения в обоснованности именовании Российской Федерации Россией носят не только логический, но и исто-

рический характер. Мы можем представить себе Россию без Камчатского, Чукотского и некоторых других отдаленных восточных и южных (Туркмении, Таджикистана и др.) ее краев потому, что таков исторический прецедент: когда-то так и было — *уже* была Россия, но в ней *еще* не было этих краев. То есть мы можем представить себе границу русской государственности на востоке и юго-востоке по Уральскому хребту или даже Зауралью и по Уралу-реке (Яику). Но вот представить, что Россией может называться нечто, не включающее в себя Малую и Белую части России, просто невозможно.

Ведь тогда разваливается само реально-историческое, если хотите, историко-генетическое определение России как явления, в своем историческом становлении опиравшегося как раз на неразрывное единство Малой, Белой и большой (Великой) частей. И здесь нелишне будет также упомянуть довольно известное уже мнение о том, что и сами-то наименования «Малой» и «Великой» частей России не являются самоназваниями; они суть внешние, бюрократические обозначения цареградских канцелярий, которые и в самой-то России вошли в оборот только по соображению удобства и только при определенных исторических обстоятельствах и определенных политических условиях.

Точно так же и факт наличия, например, современного государства Украина иллюстрирует невозможность существования такового государства как нерусского — поскольку оно приняло свое название в развитие того факта, что украинцами в России всегда назывались крайние (пограничные) земли *именно* России, русского государства, а не какого-либо иного (в этом случае прямо говорили о «польских украинцах» или о «немецких украинцах»). И представить себе, что окраинные земли России не являются собственно Россией, невоз-

можно ни логически, ни исторически. Как невозможно, следовательно, представить себе и некую «Россию» без этих земель.

При этом с очевидностью верно и обратное: Украина — не Россия, она только *часть* России. И строго говоря, если оставаться в рамках филологической, исторической и просто формальной логики (а как иначе?), современная Украина должна была бы официально именоваться Украиной России или Русской Украиной, и, следовательно, население ее иначе как русскими именоваться не может.

Все сказанное выше подводит к мысли, что в 1991 году распался вовсе не Советский Союз; канула в небытие (откуда, собственно, она и появилась) *химера* СССР как государственно-политического объединения сугубо *национальных* республик. Испустила дух, полностью исчерпав за 70 лет свой конъюнктурный потенциал политической целесообразности и доказав свою принципиальную несостоятельность удержать единство России, химерическая система государственного союза таких республик. Но, видит Бог, цена за избавление от того, что никогда в реальности и не существовало, оказалась слишком, несоразмерно велика: расплатой за это стало насильственное, волюнтаристское, ничем не обоснованное расчленение целостного тела России!

Распасться сама собой или, как чаще считают, в силу экономического краха Советская Россия не могла. Советская форма русской власти, *только формально* господствовавшая в России на протяжении большей части прошлого века, далеко еще не исчерпала свой потенциал и представляет собой возможное будущее русской власти на местном уровне. И даже узурпация Советской власти компартией оказывается ни при чем как таковая. В Китае

именно КПК, ни на йоту до сих пор не уступая своих политических позиций, стала инициатором и проводником экономических преобразований. Именно благодаря, а не вопреки ей в Китае вырос слой миллиардерных коммунистов-предпринимателей, ответственно относящихся к тем ресурсам, которые компартия позволила им собрать и толково распоряжаться на благо процветания собственного народа.

Россия была расчленена при обстоятельствах, когда на фоне действительной стагнации и дисбаланса в давно не реформируемой бюрократизированной экономике и связанных с этим социально-экономических проблем активизировалась национал-демократическая идеология, главным методом которой стала апелляция именно к химере якобы «реального» национального устройства, национальной структуры Советского Союза. Это обращение к химерическим «основаниям» СССР и стало, собственно говоря, главным двигателем расчленения России.

Когда в конце 1910-х — начале 1920-х годов большевики в нескольких псевдонациональных республиках, самопровозглашенных в то время на отдельных частях территории России, решили объединяться в единый государственный союз, они при этом имели общее мнение, что допускают и специально вводят в России национализм только с одной целью, а именно: для облегчения решения главной своей задачи — создания единого коммунистического, то есть *интернационального* (по сути — безнационального, «ни эллина, ни иудея») государства. Вводя национализм, они не ставили перед собой задачу (по сути своей буржуазную) национально-демократического развития своих республик.

Эту задачу (точно такую же, какая возникла и в 1991 году!) ставили тогда перед собой одни только проиграв-

шие потом большевикам буржуазные партии. Ее поддерживали и меньшевики — с позиций своей установки на превентивное развитие параллельно и одновременно национальной буржуазии также и национального пролетариата. Поэтому, собственно говоря, все нынешние независимые государства на территории исторической России с политэкономической точки зрения являются государствами *буржуазно-меньшевистскими*.

Большевистский национализм был специфичен и не самодостаточен: он был лишь средством для достижения совсем других целей. Некоторые из большевистских лидеров, обладавшие более прагматичным мышлением, прекрасно понимали, что они создают свой союз территориальных советских властей отнюдь не из имеющихся уже в наличии, сложившихся наций-государств, и что химера национализма используется ими только для того, чтобы максимально сохранить территориальную целостность России. По сути дела, СССР стал не более чем формой *перезагрузки* русской государственности, ее единства и целостности после очередной смуты в российской власти периода 1917—1922 годов, произведенной в стратегических целях сохранения государственно-территориального могущества России.

Поэтому идеологические (и историко-правовые!) основания расчленителей России, которые самочинно действовали в 1990—1992 годах, прежде всего в Беловежской Пуще, были и остаются более чем иллюзорными. Напротив, до сих пор актуальна стратегическая и, по сути, неизбывная русская историческая задача — сохранение России, исполняющей свою миссию соединения народов в мировой истории. Применительно к современным обстоятельствам это означает восстановление единства русской государственности из состояния раздробленности. Но в форме не возрождения

Советского Союза, как многие продолжают считать по инерции, а восстановления *исторической целостности* России, ее государственно-исторического единства.

В возрождении нуждается не СССР: это — химера, то, чего не было по самой его сущности. Была же и остается только Россия. Поэтому в возрождении из состояния государственного расчленения нуждается именно она. При этом не может быть ничего имперского и великодержавного в том мнении, что государственное возрождение России может и даже должно начаться с возрождения именно Российской Федерации как наиболее крупной ее государственно-исторической части.

Впрочем, все может произойти и по-другому — двигателем восстановления русского государственного единства может стать и любая другая из частей исторической России, потому что это восстановление может происходить только в совокупности всех ее исторических частей. И напротив, народ Росфедерации сам может снискать себе особый почет и уважение среди других народов, если воспользуется возможностью первым избавиться от опьянения национал-демократической идеологией, которой его до сих пор питают политические и интеллектуальные вожди РСФСР—РФ со второй половины 1980-х годов.

И вот все это нагромождение до сих пор не разобранных завалов неотрефлексированных, химерических и чисто волюнтаристских, идеологических конструкций в общественном сознании и задает тот сложный конкретно-исторический, историософский и политический контекст, который является фоном для двадцать третьего юбилея русской государственности. Между тем в современных внутри- и внешнеполитических условиях значение празднования 1150-летия России, подчеркивающего непрерывность и единство колоссальной истории русской госу-

дарственности, переоценить попросту невозможно. Эта тема, обладающая высоким потенциалом консолидации общественного сознания и подъема национального духа, могла бы стать основной идеей нового президентского срока, персонификация которого в РФ произошла на выборах 4 марта 2012 года. Кроме того, следует учесть, что в 2011 году отмечалось 20-летие таких судьбоносных политических событий, как ГКЧП и подписание Беловежских соглашений. И тема 1150-летия России, продуманная и поданная в том ключе, который мы постарались осветить выше, может стать достойным ответом тем, кто считает, что с 1992 года в мире существует только «новая Россия».

Сейчас уже поздно говорить об идеологии празднования. Но если бы в свое время была поставлена задача разработки таковой, то основным ее пунктом должно бы стать всестороннее подчеркивание непрерывности русской государственной истории начиная с 862 года. Заметим, кстати, что известная академическая дискуссия «норманисты vs антинорманисты» к сути празднования не имеет никакого отношения. Главное, что историками ни в России, ни за рубежом — нигде и никогда серьезно не оспаривалась как сама дата, так и ее значение для русской государственности. Более того, суть даже не в том, что Русское государство — это одно из старейших государств христианского мира. Дело не столько в общепризнанной древности Русского государства, сколько в самом факте непрерывности русской государственной истории на протяжении огромного исторического периода — истории, которая никогда не прерывалась даже в периоды снижения уровня государственного суверенитета.

Проще говоря, речь идет о факте *единственности* точки начала отсчета этой истории и ее внутреннем идейно-содержательном, если хотите, философском единстве. Этот идеологиче-

ский пункт празднования является при нынешнем состоянии диссипации исторического самосознания общества наиболее опасным и уязвимым местом, так как именно в этом пункте при существующем хаосе в историческом сознании возможны наибольшие спекуляции. Но одновременно этот же пункт должен был бы стать и ключевым моментом идеологической подготовки и смыслового насыщения концепции празднования.

Значимость его легко установить, проследив основные последствия реализации его в предполагаемой программе празднования для гражданско-исторического сознания. Дело в том, что признание *факта непрерывности* русской государственной истории, единственности точки начала отсчета этой истории ведет к тому, что все без исключения периоды этой истории, включая и советский, признаются в качестве эпох одной и той же единственной, единой и непрерывной русской истории. То есть, советская история признается такой же эпохой русской истории, как и любая другая, а советское государство — одной из разновидностей того Русского государства, которое ведет свое начало от призвания русских князей восточными славянскими и фино-угорскими племенами.

На основе признания факта непрерывности русской государственной истории возможно развитие *представления о единстве* русской истории во всем своеобразии ее различных периодов. Таким образом, факт непрерывности русской государственной истории является *стержнем* представления о единстве русской истории. Между тем это представление является ключевым в процессах *консолидации* исторического самосознания нашего общества на современном этапе. С другой стороны, представление о единстве русской истории оказывается базой для развития детальных и разветвлен-

ных представлений об исторической преемственности в рамках русской истории.

Выше уже говорилось о том, что развитие продуктивного правосознания в нашем обществе, стоящее одним из первых пунктов в актуальной повестке дня, должно опираться на развитое сознание исторической преемственности в эволюции общества, государства и права. Факт более чем тысячелетней непрерывной и прозрачной истории русского государства поднимает его авторитет в глазах как собственных граждан, так и народов других стран.

Но что в действительности готовит нам наступивший год, официально поименованный «Годом российской истории», год 1150-летия «зарождения российской государственности»? Скорее всего все будет как обычно: распределение и освоение госбюджетных и внебюджетных средств на праздничные и просветительские программы, которые будут реализованы в условиях, когда без ответа остаются коренные вопросы русской истории. Вопросы, которых не знал ни «благословенный» XIX, ни «проклятый» XX век в истории Отечества нашего. Они даны только нам. И только на нас, перед лицом наших предков и наших потомков, возложена задача ответить себе на всеобъемлющий вопрос «Что есть Отечество наше?», 1150-летие которого мы вроде бы собрались отметить в текущем году.

Наше упование, или Русская полития вчера, сегодня, завтра

Но, слава Богу, русская государственность не исчерпывается и не заканчивается одним только своим юбилеем. Мы знаем, и в этом состоит политическое упование партии возрождения исторической России, что очередной период ее раздробленности в свое время закончится, и она выйдет из нее окрепшая, достаточно сильная для того,

чтобы открыть новую эпоху в русской, а может быть, и в мировой истории. Тогда получит свое окончательное разрешение смущающий сегодня умы своей кажущейся безысходностью вопрос о единстве русской истории: что оно есть — благое пожелание или реальность?

Пока же мы можем только предполагать и идейно готовить пути к выходу из очередной русской смуты в правящих элитах, коих мы насчитываем четыре: XII век — смута так называемого периода феодальной раздробленности, начало XVII века — смута так называемого Смутного времени, начало XX века — смута 1917 года и периода Гражданской войны, конец XX века — смута, связанная с расчленением России на самостоятельные государства.

Принято считать, что всякое обсуждение проблем русской жизни в конечном итоге всегда приходит к двум неизбывным «русским вопросам»: кто виноват? и что делать? Мы позволим себе усомниться в этой пресловутой «вечности». Мы полагаем, что вопросы эти должны быть оставлены «благословенному» классическому XIX веку, когда еще не было сомнения в самом существовании России и в вечном продолжении ее истории, когда казалось, что нужно всего лишь только немного подправить, подновить то и другое, избавив их от двух главных бед — дураков во власти и плохих дорог, чтобы достигнуть некоего идеального состояния.

С другой стороны, «проклятый» XX век оставил на своем излете в наследство XXI веку два других нерешенных вопроса, невысказанных для XIX века: что есть Россия (равно — русское государство, русский народ, русская государственность)? и существует ли единство русской истории как должное и/или как историческая реальность?

В эпоху Интернета стало привычным в качестве первого приближения в оценке общественной значимости

того или иного предмета обращаться с соответствующим запросом к «поисковикам», чтобы узнать масштаб тематических ссылок на него. Наше обращение с запросом «единство русской истории» в русскоязычный Интернет дало летом 2008 года однозначный результат: ноль. Было, конечно, множество ссылок на каждое из этих трех слов по отдельности, но полное их сочетание не использовалось ни в одном ресурсе. Как можно было оценить этот факт на фоне того, что в обществе вот уже как 20 с лишним лет активно обсуждалась и переживалась тема революционных и реформаторских потрясений и связанных с ними социально-исторических «разрывов»? На наш взгляд, это означает только одно: исследователи и интеллектуалы прекратили всякие попытки поиска подходов к концептуальному единству представлений о русской истории (хотя бы даже только в форме постановки проблемы), а широкое общественное мнение утвердилось в признании практической недостижимости этого единства.

Этот вывод обескураживал: современное общество в Российской Федерации, да и в окружающем ее мире не видело необходимости и не испытывало осознанной потребности преодолеть это состояние расколотости, расщепленности собственного исторического сознания в том, что касается русской истории и, в частности, истории русского государства — настолько оно привыкло уже (или было приучено) жить в нем, в этом неопределенном состоянии. Между тем само русское мышление основано, прежде всего, на требовании рассматривать предмет с точки зрения его генетического, структурного, функционального и т. д. единства и прежде всего — с точки зрения полноты выражения в нем его собственной идеи. Об этом свидетельствует вся русская классическая философия. А философия, как известно,

является квинтэссенцией мышления в любом обществе, в каждом народе, вышедшем в своем развитии на уровень философского самосознания.

Мы не станем здесь обсуждать, каким образом, в силу каких причин у русских образовался этот разрыв между теоретическим мышлением и практическим самосознанием. Мы попытаемся дать здесь лишь первый набросок идей, которые, на наш взгляд, невозможно будет обойти в размышлениях по поводу единства русской истории. В силу его эскизности, неполноты и незавершенности мы даже не задаемся здесь вопросом об удачности или неудачности этой попытки. Надеемся только, что вслед за нашей число подобных попыток будет только увеличиваться.

Итак, удовлетворительное решение проблемы единства русской истории, по нашему мнению, должно состоять из двух частей. В одной из них, логически первой, единство русской государственности должно быть представлено («схвачено») в понятии, подлежащем последующей разработке. В другой части, логически второй, это определенное ранее понятие должно быть прослежено в конкретике его проявления (действия) в реальности русской истории.

Конечно, попытки концептуального осмысления русской истории делались и ранее. Однако в контексте задач, стоящих перед нами, нет места для их обзора. Тому есть три причины. Во-первых, знаменитые образцы подобного осмысления, данные в XVIII и XIX веках, не охватывают материалы русской истории в XX и XXI веках. Во-вторых, за единичным исключением, практически все попытки такой деятельности в XX веке, напротив, преследуют цель показать разность эпох русской истории, прерывистый, скачкообразный характер их последовательности. И в-тре-

тых, даже эти единичные попытки некритически принимают как само собой разумеющуюся данность отождествление РФ и России и исходят из этого в своих построениях.

На наш взгляд, опыт, накопленный русской историей по сию пору, достаточно полон, чтобы позволить нам выйти на понимание не просто более совершенной периодизации, а уже некоторой весьма общей типологии того, что обычно (но не совсем обоснованно) называют «русской государственностью». В этом последнем случае происходит неосознанное расширение сравнительно узкого самого по себе понятия «государство» на ту более широкую область русского политического устройства, которую мы предлагаем называть Русской политией — и в силу большей смысловой точности, и в силу необходимости отличия ее от более узкой области «государственности».

Нам представляется, что все историческое многообразие русского политического устройства может быть представлено посредством определенной динамической модели, отражающей взаимодействие (пересечение во взаимном действии) двух пар связанных между собой принципов или, говоря по-русски, начал. Первая пара представляет неразрывное единство действия в русской истории двух собственно политических начал, которым мы дали название «единодержавие» и «народоправие» (это последнее по-другому мы предлагаем называть также «община», что будет тоже очень точно и верно). Такое утверждение составляет парадокс, способный, как мы отчетливо это понимаем, смутить многих: как может «монархия» (действительная, а не театральная) быть в конструктивном союзе с «демократией»? Но мы настаиваем: сугубой особенностью политического устройства и определяемой им политической истории России является именно неразрывная, неунич-

тожимая связь названных нами двух начал. Это серьезно, принципиально отличает Русскую политику от политического устройства многих стран мира, особенно западных его провинций, где вся политическая конструкция развивалась в направлении все более сильного и жесткого противопоставления гражданского общества государству.

Попутно заметим, что современная западная политическая система демократии внутренне принципиально противоречива, так как в ней гражданское общество вторым этапом всячески давит на государство, которое на первом этапе само же и выбирало. Это происходит, на наш взгляд, потому, что пара «государство — общество» в западноевропейском варианте исторически складывалась принципиально разомкнутой и строилась в принципе на поглощении всей полноты государственности одним из полюсов этой пары. И этим она в корне отличается от востоко-европейского, в частности русского, варианта политического устройства, в котором эта пара представляет собой внутренне дифференцированное, но при этом неразделимое единство (по принципу «не слитно и не раздельно»), в котором, собственно, и заключается вся полнота реализации политического.

Графически изложенное может быть представлено следующим образом (см. Рис. 1):



Рис. 1. Сопоставление типических моделей политического устройства запада и востока Европы

Обозначения: Г — «государство»; О — «общество»; ЕД — единой державы; НП — народоправие (община).

Более того, мы утверждаем, что именно непонимание неустранимого из русской истории, парадигмального для нее диалектического взаимодействия этих двух начал всегда являлось и по сию пору является главным источником трудностей в политической организации России. В том, что консенсус по поводу политического устройства Российской Федерации в нашем обществе, по признанию многих экспертов и несмотря на противоположные заявления представителей правящей элиты, до сих пор отсутствует, нам видится следствие именно этого недопонимания.

Эта особенность Русской политики была заложена уже самым первым актом ее конституирования — в легендарном призвании Рюрика (и неважно, произошло ли оно на самом деле; важно то, что так его представляло с самого своего начала русское историческое самосознание). Тогда полностью свободное само в себе, в принятии своих решений сообщество славянских и финно-угорских племен, только что сбросившее с себя непонравившуюся ей данническую зависимость от неких варягов, добровольно призвало внешнего по отношению к себе князя на вечное владение собой.

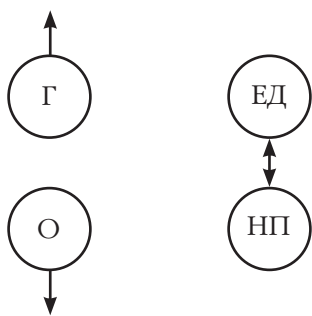
Примитивный и идеологически замусоренный взгляд видит здесь только акт рабского подчинения безмозглых, слабосильных, не способных управлять собой людей. Но дело в том, что призыв был именно владеть, то есть владеть как князь, княжить *над* собой, а не управлять собой. Эта разница современными людьми мало сознается: тогдашняя община не нуждалась во внутреннем управлении, она его имела. Владеть же, то есть княжить в понимании того периода, значило быть *единовластным* хозяином *над* землей и ее народом, а не самих этих земли и народа, что в свою очередь однозначно понималось только как их защита от внешних посягательств, обеспечение внешних связей и как непредвзятый

суд над делами, возникающими в процессе самоуправления народа, а не абсолютное своеволие над рабами. Князь не диктовал, потому что не имел права диктовать своим людям, как им жить, каким обычаем, как хозяйствовать и как получать доход, — заключенный с ним *ряд* (договор) не предусматривал этого. Не для этого он был приглашен, а для достойного и пожизненного (или вечного в перспективе потомков его рода) исполнения не очень широкого, но фундаментально важного, высокого круга обязанностей, в которых нуждалось пригласившее его сообщество.

Вторая пара представляет непрерывное взаимодействие в русской истории еще двух начал: начал просвещения, как мы их называем — «внутренней просвещенности» и «внешней образованности». Эти классические термины русской философии означают неразъединимые стороны целостного мировоззрения человека (неважно, будь он князь или простолюдин), императивом которого является неразрывная связь широчайших и всеобъемлющих знаний о всевозможных явлениях этого мира с пониманием источников их бытия, связи этих внешних форм мира с глубочайшими источниками их бытия. По сути дела, эти философские термины обозначают два важнейших аспекта целостности человеческой личности. Это тоже — еще одна, вторая — важнейшая особенность русского мироустройства, но уже на уровне каждой человеческой личности.

Вот в пересечении действия этих двух диалектических пар — можно сказать, диалектических начал русского мироустройства — и находится каждая конкретно-историческая форма Русской политики, которую мы находим в реалиях русской истории. Эту модель — так же, как и саму область исторической действительности, которую она моделирует, — имеет смысл называть моделью Русской политики или просто Русской политией.

Наглядно-графически данная модель Русской политики может быть представлена следующим образом:



Рис. 2. Динамическая модель Русской политики в «идеальной» конфигурации

Обозначения: ЕД — единойдержавие; НП — народоправие (община); ВП — внутренняя просвещенность; ВО — внешняя образованность.

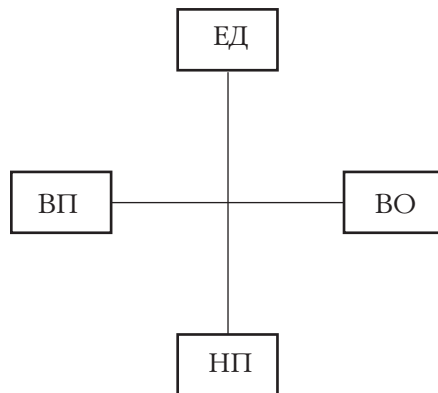

Рис. 3.1 и 3.2. Примеры различных (исторически реализованных или потенциальных) конфигураций в динамической модели Русской политики

Обозначения: ЕД — единойдержавие; НП — народоправие (община); ВП — внутренняя просвещенность; ВО — внешняя образованность.

Рисунок 2, в нашей интерпретации, должен отражать «идеальную» форму Русской политики, когда все ее начала находятся в гармоническом равновесии между собой. Рисунок 3 дает представление о том, как в принципе могут выглядеть все остальные возможные конфигурации. При этом понятно, что всевозможные различные конфигурации модели имеют собственную интерпретацию, соответствующую той или иной форме Русской политики, во-первых, уже реализованной в русской истории, во-вторых, не реализованной, но имеющей потенциальную (логическую) возможность для этого. Таким образом, данная модель является многофункциональной; применительно к ней можно выделить три функции:

— объяснительную, то есть анализ реалий исторического прошлого;

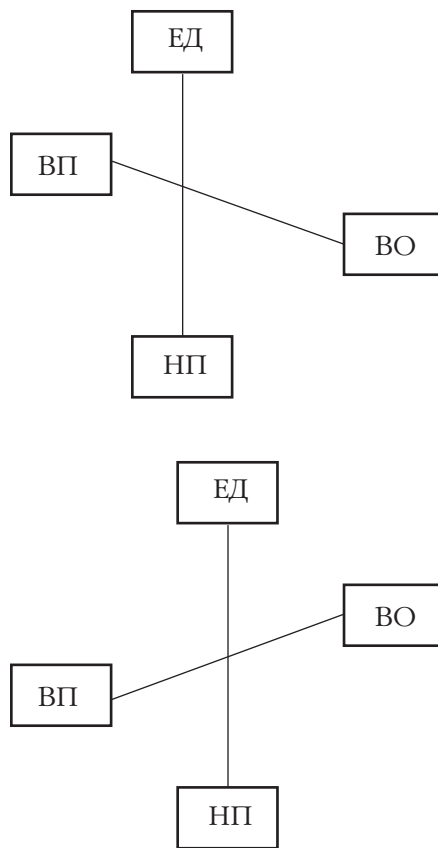
— прогностическую, то есть анализ реалий и прогноз поведения исторического настоящего;

— проективную, то есть анализ разных вариантов и моделирование возможного исторического будущего по исторически определенным или только предполагаемым параметрам конфигурации.

Важно также отметить, что модель эта носит принципиально плоскостной характер, то есть в ней запрещено обозначать каким-либо образом властную вертикаль с ее властными верхом и низом. То есть в плоскости данной модели по принципиальным соображениям не определяются, не задаются какие-либо и в любом смысле верх/низ, большее/меньшее, худшее/лучшее, положительный/отрицательный полюса и т. п. Однако точка пересечения линий ЕД—НП и ВП—ВО имеет важный функциональный характер: ее смещение от «идеального» центра, от сбалансированной середины отношений в этих диалектических парах указывает на процессы функционального превалирования одного начала и угнетения функции другого

в этих парах и в общей конфигурации модели.

Таким образом, в данной модели во всем множестве ее различных конфигураций может быть обеспечено единство интерпретации всех реалий, всех конкретно-исторических форм Русской политики в ее прошлом, настоящем и будущем. Вместе с тем реально-исторические конфигурации Русской политики во всех эпохах в большей или меньшей степени не совпадали с ее «идеальной», парадигмальной конфигурацией, которой выражается здоровый генетический код русской цивилизации. Хотя некоторые русские эпохи были в этом плане более или менее близки к идеалу.

Исходя из этого понимания, мы будем спорить со всеми, кто утверждает, что код русской цивилизации либо давно уже изменился, либо что его давно уже следует поменять и что из этого именно нужно исходить в реальной практике. Причем под «русской цивилизацией» в данном случае понимается весь тот исторический негатив, который, как мы считаем, является не чем иным, как только искажением, извращением в разных формах изначальной русской цивилизационной парадигмы.

Показать действие этой парадигмы во всем ходе русской истории, пронизав ее тем самым сплошными смысловыми, понятийными скрепами — задача сама по себе колоссальная. И во всем этом объеме это — несомненно, задача будущего. Теперь же мы покажем, по необходимости довольно схематично, как может работать данная модель Русской политики на отдельных конкретных примерах.

В объяснительной функции. В начальный период Русской политики единодержавие установилось в форме *княжества* (княжения). Как мы говорили выше, отличием этой исторически первой формы Русской политики было то, что Великий князь с младшими кня-

зьями держали в Русской земле, то есть в земле, которой, а также ее народу они дали свое имя, свое княжество, но в принципе не были собственниками этой земли. Да, эта земля стала их вотчиной, но не по собственности, а именно по княжению. Такую позицию приходится вынужденно принять, потому что с позиций «княжения как собственности» очень трудно понять что-либо в первый период русской истории и в первой форме Русской политики.

Княжество русского Великого князя со князьями в Русской земле с саможивущим, самодеятельным русским народом — вот суть взаимодействия пары «ЕД—НП» в исторически первом отделе Русской политики. Интерпретацию взаимодействия и баланс в паре «ВП—ВО» в этот и последующие периоды по всем известным фактам истории за недостатком места оставляем читателю в качестве самостоятельного упражнения по использованию модели.

Далее, как известно, баланс в паре «ЕД—НП» начал постепенно смещаться в сторону угнетения принципа народоправия (общины) сразу по двум трекам: во-первых, княжение Великих князей постепенно превращалось в их *господарство* — что принципиально различно. То есть Русская политика, а вместе с ней и Русская земля начали превращаться из княжества в *государство*, иначе называемое также *царством* или *империей*. Великий князь становился господарем (государем) Русской земли, то есть ее единоличным хозяином, собственником и распорядителем даже на уровне определяемых им самим частных владений внутри нее. Таким образом, государство в собственном смысле в рамках Русской политики — это только определенная историческая ее форма, но по инерции словоупотребления часто отождествляемая со всем ее многообразием; и во-вторых, самоуправление, самодеятельная общинность в Русской

земле в этот период также сократились внутренне.

Позднее, в первой четверти XX века, устанавливается очень необычный период и формат Русской политики, когда, *по-видимому*, начало народоправия (общины) крайне резко усиливает свои позиции в паре «ЕД—НП», принимая форму *Советов*, но, в сущности, по всем известным фактам можно наблюдать практически постоянное превалирование в ней начала единодержавия.

И наконец, в современный *республиканский* период, с начала 1990-х годов, мы увидели совершенно необычную для всего русского прошлого картину, когда типологическая модель Русской политики, ранее действовавшая в едином пространстве и связывавшая его собой, насильственным образом без всяких на то логических оснований была размножена, многократно дублирована (так что мы могли бы даже говорить о некоем своеобразном нарушении авторского права). При этом происходило складывание в каждом их многочисленных дублей собственной конфигурации взаимодействия четырех основных начал Русской политики.

Столь же очевидно и удивительно и то, что баланс отношений начал в паре «ЕД—НП» практически во всех этих дубликатах сохранять в этот период все конфигуративные черты прошлого — советского периода. И это при всей внешней риторике якобы радикального разрыва с собственным советским прошлым. А самые радикальные подвижки произошли только в паре «ВП—ВО».

Так нам видится линия единства и преемственности так называемой русской государственности сквозь призму типологической модели Русской политики до сего дня. И если говорить о будущем формате Русской политики, то, на наш взгляд, актуальной является опирающаяся на уже имеющийся опыт, но несколько неожиданная ком-

бинация в паре «ЕД—НП» единой державы — в форме княжения с народоправием (общинной) — в формате Советов. Естественно — при жестком балансе в паре «ВП—ВО», без которого невозможно интеллектуальное и нравственное здоровье народа: например, в виде сочетания внутри страны предельного экономического либерализма с предельно твердым духовно-нравственным консерватизмом.

Кроме того, представляется чрезвычайно важной и научно перспективной переинтерпретация русской истории в отношении ее периодизации от начала и до сего дня. Предлагаемая модель допускает введение новой периодизации как отражения и фиксации в историческом знании существенной, значимой смены конфигурации взаимодействия четырех начал в модели Русской политики. То есть, таким образом, можно будет увидеть единство русской истории на основе смены единой модели Русской политики и перестать смотреть на нее с точки зрения иллюзорных идеологических барьеров. В этом случае разные с идеологических точек зрения эпохи и периоды русской истории будут поняты как различные, иногда очень жесткие переконфигурации, но все-таки во все времена одной и той же цивилизационной модели. В итоге, опираясь на конкретный событийно-фактологический материал, можно будет видеть, какие именно искажения «идеальной» модели Русской политики вызывали те или иные характерные для того или иного периода события, тенденции и т. д.

В прогностической функции. Как оценить факт расчленения исторической России и современного ее пребывания в состоянии раздробленности? Совершенно очевидно, что единство русской истории пребывает сегодня в кризисе именно по причине множественного дублирования, если хотите, нелегитимного клонирования

Русской политики. С другой стороны, сама странность ситуации, когда не происходит смены парадигмы, но она только многократно дублируется, указывает на ее, по историческим понятиям, неравновесность, то есть временность. Это внушает оптимизм, определяемый мыслью, что такая исторически странная ситуация неслучайна. И что она в силу этого указывает направление выхода из кризиса также однозначно: восстановление единства русской истории, возрождение исторической России лежит на путях возвращения к единой парадигме русской цивилизации, которая, как мы показали выше, находит свое выражение в единой модели Русской политики. Подчеркнем, что под «исторической Россией» мы понимаем здесь не «прошлую Россию», не «ушедшую Россию», не «Россию, которую мы потеряли». Мы говорим о восстановлении историчности России, о возрождении исторической России как фактора мировой истории, определяющего ее ход во взаимодействии с другими такого же уровня и значения факторами.

В проективной функции. Ныне много рассуждают о необходимом характере «губернаторской власти» или, в нашей терминологии, о характере Русской политики на губернском уровне. «Идеальная», то есть равновесная конфигурация Русской политики применительно к этому вопросу требует сбалансированного учета всех четырех начал.

Это значит, что должна быть найдена, *во-первых*, форма баланса для одновременного осуществления принципа «единой державы» и принципа «народоправия». Например, это может быть достигнуто в следующем варианте: назначение президентом губернатора с полномочиями и ответственностью за безопасность, мобилизационную готовность, сбор налогов с губернии и суд, совмещаемое с выборностью губернской исполнительной власти,

имеющей полномочия и ответственность за рациональное хозяйствование и генерацию налогов в губернии, обеспечивающие вместе необходимые ресурсы для развития внутренней инфраструктуры и уплаты податей в единое государственное бюджет.

Во-вторых, структурно определяемый властный баланс должен быть здесь закреплён равной причастностью субъектов реализации принципов как «единодержавия», так и «народоправия» к началам современной профессиональной компетентности (то есть к началу «внешней образованности») и нравственного понимания смысла властной деятельности (то есть к началу «внутренней просвещённости»). Конкретный анализ должен дать возможность оценить степень смещения реальной модели Русской политики в той или иной губернии от её «идеального» состояния и сделать необходимые корректирующие импульсы на уровне единого государственного и губернских правительственных установлений, на персонально-кадровом уровне и т. д.

Вместо заключения

В настоящее время для русской истории, истории России наиболее опасны три главные угрозы в области

официальной исторической политики стран, существующих на её исторической территории:

— *ампутация* русской истории, то есть её сознательное, нарочитое, демонстративное укорачивание в интересах идеологической и политической целесообразности;

— *приватизация* русской истории, то есть присваивание только себе её корневых начал и общих сюжетов;

— *дифференциация* русской истории, то есть изобретение отличий, дифференцирующих историю стран, существующих на территории исторической России, друг от друга и от истории России в целом.

Подобные процессы идут сегодня во всех странах исторической России на фоне ритуальных, но пустых фраз об «общности исторической судьбы», за которыми не стоит никакого конкретного философского, богословского и научно-исторического содержания. Мы считаем все это болезнями очередной Русской смуты, которая, как и все предыдущие, когда-то, но обязательно, закончится. Мы принимаем её как необходимость, предвещающую также очередную, новую перезагрузку Русской политики, которая, как мы стремились показать, неотделима от целостности исторической России. ◆

КОНСТАНТИН ПУЗЫРЕВ

Корсиканский сепаратизм

Национал-регионализм
против «государственной унификации»

Истоки «корсиканской проблемы»

«Единая и неделимая» республика — это понятие, рожденное революцией 1789 года и до сих пор определяющее административное, территориальное и до известной степени национальное устройство Франции. Такой «якобинский» подход к государству означает полную централизацию управления с максимальным сосредоточением власти в Париже, отсутствие административно-территориального деления по национальному признаку, соединение понятия подданства с понятием национальности. Любой гражданин Франции считается по национальности французом, а не представителем того или иного этноса.

Долгие усилия жестко централизованного государства привели к повальной «франкизации» национальных меньшинств, самобытность и культурно-лингвистические особенности которых никогда не признавались. Повсеместно — в администрации, школе, церкви, военных структурах — господствует французский язык. Жертвой подобной ассимиляционной политики стал и французский департамент Корсика.

Значит ли все это, что проблемы национальных меньшинств во Франции исчезли? Вовсе нет. Особенно остро эти проблемы в наши дни проявились

именно на Корсике, что объясняется совокупностью многих факторов — географических, историко-культурных, этнических, демографических и, конечно, экономических. Достаточно сказать, что указанный регион долго оставался самым бедным во Франции — доход на душу населения в послевоенные годы был здесь примерно на треть ниже среднего по стране.

Террористические акты в начале 1991 года (взрывы принадлежащей «чужакам» собственности) возродили, особенно в Париже, забытые кошмары и страх, что корсиканский знак «R» станет таким же зловещим символом насилия, как «IRA» в Ольстере и «ETA» в Стране Басков, что развитие событий на острове пойдет по сицилийскому образцу. Именно по такому образцу — ибо на Корсике активизация сепаратистского движения отнюдь не отменила старого закона кланов, по которому продолжают жить мафиозные структуры. Здесь законы клана в полной мере проявляют себя в таких вопросах, как землепользование, крестьянская жизнь, собственность, кровная месть за нанесенное оскорбление. Клановое мышление, «нормальная» преступность, насилие как метод борьбы за свои права слились на Корсике воедино, создав в итоге «горючую смесь».

Стремясь смягчить остроту «корсиканского вопроса», французская элита

в последнее время подает сигналы о готовности к определенным подвижкам в государственном устройстве. 14 апреля 2007 года в интервью телеканалу «France 3» участник президентской кампании Оливье Безансено сообщил, что «благоприятно настроен в отношении возможности проведения институциональной реформы, которая окончательно гарантирует корсиканскому народу право на самоопределение».

В свою очередь, выступая в 1996 году по радио, Раймон Барр решительно

Остается, однако, вопрос: являются ли корсиканцы французами? Вопрос не праздный.

заявил: «Если корсиканцы хотят независимости, они ее получат!» Однако сколько-нибудь серьезного значения своему заявлению бывший премьер-министр явно не придавал, оставив в стороне накопившиеся проблемы острова.

Между тем корсиканская проблема продолжала сохранять сугубо маргинальные позиции в рамках французского политического дискурса. Хотя ни для кого не секрет: достаточно мало-мальски значительного «всплеска» корсиканской активности, и проблема острова снова станет центральной темой широких общественных дискуссий. Деятельность террористов, предвыборные манипуляции, уходящие на остров из Парижа масштабные финансовые потоки снова окажутся в центре общезнаменитой повестки дня.

Сегодня позиция республиканской и централистской элиты Франции по «корсиканскому вопросу» в обобщенном виде может быть сформулирована так: «Если корсиканцы хотят сохранить себя под сенью Республики, они должны внести свой вклад в установление на острове подлинной законности. То есть восстановить на Корсике правовое

государство, не ограничиваясь одними только аплодисментами и речами в честь Конституции и нации. У корсиканцев нет другого выхода из существующего положения, помимо интеграции во французское общество»¹.

Остается, однако, вопрос: являются ли корсиканцы французами? Вопрос не праздный — он в стране, и особенно на самой Корсике, всегда стоял довольно остро. Напомним, что географически остров находится от Франции дальше, чем от Италии (170 и 83 километра соответственно).

С античных времен Корсика входила в сферу влияния различных средиземноморских держав: Этрурии, Великой Греции, Карфагена, Рима, Пизы, Арагона, Генуи и, наконец, Франции. В 1769 году остров на пятнадцать лет оказался под властью французской короны. Аплодисменты со стороны «просвещенного» общественного мнения в отношении Корсики были вызваны тем, что корсиканские города постепенно изменяли свои названия на европейский манер (Корсика вместо Корсикана), а родившиеся в этих краях герои проявляли себя на полях сражений за независимость будущих Соединенных Штатов (например, Паскаль Паоли).

В XVIII веке на острове началась война за независимость. Сначала была провозглашена монархия, затем — республика. Национальный лидер Паоли считал, что Корсика слишком мала, чтобы оставаться независимой. Поэтому, когда Франция выкупила остров у Генуи (1768 год), а затем предоставила корсиканцам те же права, что и жителям континентальной Франции (1789 год), Паоли отступил.

Однако уже в 1794 году остров восстал против режима монпансьеров и передал себя в руки Англии. В 1796 году, после крушения конституционной мо-

¹ A. Albertini. Faut-il abandonner la Corse? Paris, 2008. P. 11.

нархии в Париже, при активном участии итальянской армии, руководимой самим Бонапартом, Корсика была завоевана и снова стала французской.

Если считать всех родившихся на острове (или тех, у кого там родился отец), общее число корсиканцев составляет 400 тысяч человек. Две трети из них живут вне Корсики. Лишь 72 процента населения — коренные жители, остальные — иммигранты из Алжира и других бывших французских колоний или иностранные рабочие (на Корсике насчитывается 13 процентов — самая высокая цифра во Франции). Корсиканцы постепенно утрачивают свою «чистокровность», 82 процента из них заключают браки с жителями континентальной части страны. Карьеру они делают во Франции беспрепятственно и в самых различных сферах, особенно на государственной службе².

В то же время существует огромное количество фактов, подтверждающих значительное отличие Корсики от остальной Франции. В целом отношения между континентальной Францией и островом можно охарактеризовать как «интеграцию без ассимиляции». К началу нынешнего столетия манеры, особенности поведения и сама логика островитян-корсиканцев по-прежнему заметно отличаются от образа жизни, утвердившегося в континентальной Франции. В сравнении с Лотарингией и Франш-Конте (и еще раньше — Савойей), которые стали французскими в том же XVIII веке, Корсика сохранила практически все характерные для нее отличия.

Присутствие французского государства на Корсике характеризуется явным бессилием перед местными обычаями, которые многочисленным путешественникам или функционерам представляются экзотическими. В начале XIX века, в период Реставрации, комиссар Констан отмечал: «Иностранец, попавший сюда, неизменно спрашивал, где он находится — во Франции или в

Африке, и могут ли законы, активно применяемые одной из наиболее цивилизованных наций, подойти к агрессивным нравам народа, живущего в горах в соответствии со своими обычаями».

Своими действиями французская администрация нередко ставила под сомнение способность управлять такими сложными территориальными сообществами, как Корсика. Она оказалась неспособной остановить насилие и произвол со стороны кланов, обеспечить полноценное действие на острове французских законов.

Среди аргументов, наиболее часто выдвигаемых с целью обоснования необходимости разрыва между Корсикой и континентальной Францией, фигурирует утверждение о «неподъемности» для национального бюджета финансовых средств, выделяемых на поддержку острову.

По словам корсиканского экономиста Шарля Веллутини, «в XIX веке развернулись весьма оживленные дебаты о “цене” острова — тема, которая еще полностью не ушла с современной политической сцены». В начале XX века «тигр Клемансо» предлагал продать Корсику «любому желающему» за один «символический» франк. Публикуя посвященную этому вопросу статью под заголовком «Весомые подарки нашим корсиканским друзьям», журнал «Капитал» замечал: «Они платят меньше податей, меньше налогов и в изобилии получают бюджетные субвенции»³.

Подобные суждения порождают мифы о полутора миллиардах помощи, ежегодно направляемых государством «острову Красоты». Такие цифры, периодически появляющиеся в СМИ для демонстрации «чрезвычайно высокой» цены Корсики, не подкрепляются реальными данными. В 2003 году, например, совокупная сумма финансовой помощи Республики острову действительно составила 1,525 миллиарда евро. Эта сумма, однако, представляла

² См. «Panorama». 20.01.1992.

³ «Capital». 2006. Juin. P. 14.

собой совокупные публичные расходы островной провинции, которую составили также европейские субвенции, расходы государства и другие статьи. Субвенции же Корсике собственно Республики равнялись 402 миллионам евро — не более четверти от суммы публичных расходов.

Аналогична ситуация со «Специальной инвестиционной программой», включенной в качестве статьи 53 в закон от 22 января 2002 года. Она предполагала направление 2,15 миллиарда евро на Корсику в течение пятнадцати лет с целью преодоления отсталости в области развития инфраструктуры и логистики. Эта сумма неоднократно приводилась во французской печати с целью подчеркнуть «непомерную цену» острова для налогоплательщиков. При этом почему-то игнорировался тот факт, что треть итоговой суммы (700 миллионов евро) формируется за счет бюджетов территориальных органов Корсики — наиболее скромных по своим возможностям во всей Франции.

Так ли на самом деле тяжела и неподъемна «корсиканская ноша» для Республики? В период с 1993-го по 1996 год остров действительно пережил период длительного экономического спада, который стал следствием его чрезмерной зависимости от индустрии туризма, усугубленной девальвацией итальянской лиры. Социальные последствия этого кризиса были очень тяжелыми. Упали доходы домохозяйств, безработица увеличилась с 9 до 16 процентов, на 5 процентов превысив общенациональный показатель. Но главный источник переживаемых Корсикой трудностей находился все же в политической плоскости.

В результате нерешенности ключевых проблем развития на Корсике в наши дни активизировалось движение за автономию, использующее насильственные методы. Из каждых 100 корсиканцев в начале 1980-х годов десять высказывались за автономию, двое — требовали полной независимости.

Предыстория движения за самоопределение

Возникновение движения за самоопределение Корсики неразрывно связано с историческими особенностями ее присоединения к Франции. Купив остров подобно тому, как приобретают стадо баранов, Франция стала в XVIII веке его юридическим собственником. 15 мая 1768 года в Версале был подписан договор, согласно которому Генуэзская республика уступала остров на десять лет за годовую ренту в 200 тысяч ливров. Однако, чтобы управлять им, Франции предстояло сначала умиротворить его жителей. Проблема состояла в том, что Корсика к этому моменту уже де-факто являлась... независимой.

С 1755 года ее генерал-губернатором стал уже упоминавшийся Паскаль Паоли — один из наиболее блестящих умов своего времени. Приветствуемый просвещенной Европой, он превратил Корсику в своеобразную лабораторию для политических инноваций: официально была провозглашена свобода совести, а Конституция формально утверждала принцип разделения властей. В 1770 году Паоли основал университет, бесплатный и открытый для всех желающих. Он пытался всячески развивать остров, осушая болота, возводя мосты и дороги, построив для нужд торговли новый морской порт (Лиле-Руссе). Корсика, уже сложившаяся к этому моменту как национальное государство, имела собственные знамя и гимн, чеканила свою монету. Однако к началу мая 1769 года она перестала существовать как самостоятельное политическое целое: в результате нескольких лет боевых действий милицейские формирования Паоли потерпели поражение от армии Людовика XV в битве при Понте Нову.

В итоге политической самостоятельности Корсики был положен конец. Окончательно ее присоединение к Франции было утверждено лишь 20 лет спустя, в 1789 году. Все это время на острове продолжали тлеть очаги сопротивления. И первые контакты населе-

ния с «пришельцами», «врагами» никак не сулили последним теплого приема. Проявлявшаяся в соответствии с нравами эпохи свирепость комиссаров французских монархов по отношению к населению острова неизбежно вызвала ожесточенное сопротивление оккупантам. Используемые при этом карательные средства против инсургентов были вполне традиционными для того времени. Было приостановлено правосудие, множились коллективные казни «бандитов» — в действительности остававшихся верными идеалам Паоли корсиканских патриотов. Жертвами террора становились семьи повстанцев, их жены и дети. В 1770 году один из главных «усмирителей» Корсики граф Марбеф требовал, чтобы все «бандиты», взявшие в руки оружие, были «повешены на первом же дереве без всякого суда».

Однако миссия французов на острове не сводилась только к беспощадному террору. Стимулы для развития получило сельское хозяйство, орошались земли, строились дороги. Но в памяти народа запечатлелись жестокие действия французских властей. В сознании корсиканцев надолго сохранился образ Франции как «свирепой силы».

Рассматривая остров как обычную колонию, Париж видел в корсиканцах просто «враждебную нацию». Даже Наполеон, «первый корсиканец во власти», направлял на остров ревностных функционеров, которые установили режим тотального террора, всячески поддерживая массовые депортации и расправы без суда над корсиканцами. В период Реставрации для корсиканских товаров были установлены невероятно высокие таможенные пошлины (а для импортируемых на остров товаров, наоборот — низкие), что наносило колоссальный ущерб местной коммерции. Подобные меры, остававшиеся в силе до 1912 года, буквально задушили корсиканскую торговлю и ремесла.

При этом Франция упорно игнорировала любые корсиканские жалобы и акции протеста, не забывая, однако, использовать остров как «электоральную

площадку» на общенациональных выборах. Для этого партийные лидеры из Парижа вступали в сговор с местными нотаблями и выборными функционерами, которые, пуская в ход свое персональное влияние, обеспечивали голоса корсиканцев в пользу ангажировавших их политических сил. В результате на острове утвердился клиентарный и закрытый тип власти, игнорировавший публичные механизмы и базовые принципы Республики⁴.

Сама же Франция продолжала эксплуатировать остров в квазиколониальном стиле. Так, в период Первой мировой войны многие тысячи молодых корсиканцев, едва говоривших по-французски, были мобилизованы во французскую армию и использовались в самых жестоких сражениях. Многие из них сложили там свои головы. Это не помешало корсиканцам собраться в 1916 году на нужды армии 5 миллионов франков — больше, чем какой-либо другой французский регион.

Есть в истории Корсики еще один яркий факт, упорно игнорируемый официальной французской историографией. В 1943 году первым среди всех французских департаментов остров провозгласил свободу от режима Виши. Еще 4 декабря 1938 года корсиканцы единодушно провозгласили свое присоединение к Франции, произнеся знаменитую «клятву Бастии»: «Перед лицом всего мира, всей нашей душой, перед лицом нашей славы, наших могил, наших колыбелей. Мы клянемся жить и умереть французами». Это было тогда преобладающим настроением корсиканцев в противовес небольшой группе своих соотечественников, продолжавших вдохновляться ирредентистскими идеями.

Однако Республика не ответила корсиканцам взаимностью. В начале 1950-х годов на острове стали один за другим закрываться заводы, цены на продукты и товары первой необходимости явно превышали покупательную

⁴ См. P. Taffani. *Le Clienteles politiques en France*. Paris, 2003. P. 25—70.

способность большинства корсиканцев, дорожная сеть так и не претерпела никаких изменений со времен Наполеона III. Население Корсики сократилось с 237 тысяч человек в 1936 году до 160 тысяч в 1950-х годах.

Правда, некоторые перемены все же происходили. Два века спустя после покорения остров наконец привлек внимание Республики. В 1949 году публичке впервые был представлен план развития Корсики, требовавший, однако, значительной доработки. И лишь 2 апреля 1957 года была принята специализированная программа регионального развития. Она предполагала качественный подъем аграрного сектора, развитие транспорта и делала особый акцент на развитие туристической индустрии. Однако деятельность государственного агентства, призванного способствовать реализации этих начинаний, никак нельзя было назвать успешной.

Между тем продолжалась дискриминация корсиканцев в сфере языка. Принятый в 1951 году закон Деиксонне исключал преподавание корсиканского в школьных классах, рассматривая его в качестве «иностранного языка». Добиться официального возвращения корсиканского языка в систему образования удалось лишь в 1974 году.

Подобная политика дискриминации не могла не вызвать соответствующей реакции населения. Манифестации с подачей петиций, митинги с предостережениями в адрес правительства, другие проявления недовольства накаляли обстановку. 11 марта 1960 года Корсика была охвачена всеобщей забастовкой, в ходе которой коммерсанты и чиновники закрыли свои офисы, чтобы выразить протест против закрытия железнодорожной ветки Бастиа—Аяччо, жизненно важной для острова. Забастовка проходила под лозунгом «Корсика говорит правительству: сдержите свои обещания. Мы не хотим ничего другого!». В ходе очередной поездки на остров генералу де Голлю пришлось публично заявить об отмене прави-

тельствственного решения. И Корсика сохранила свою железную дорогу.

Однако, несмотря на вынужденные уступки Парижа, корсиканцы в начале 1960-х годов все еще жили под грузом накопившихся нерешенных проблем. Между тем причины для недовольства продолжали накапливаться. Экономика не развивалась, а средняя зарплата оставалась ниже, чем на континенте. Более того, в апреле 1960 года правительство приняло решение о создании на острове экспериментальной подземной ядерной базы, что грозило непредсказуемыми последствиями для экологии. И лишь массовые акции протеста заставили парижские власти откатиться от этого решения.

В результате создания во Франции в 1964 году 21 экономического региона Корсика была механически присоединена к региону Прованс—Лазурный Берег, что не принесло ей никаких реальных экономических выгод.

В начале 1970-х лидеры корсиканского движения перешли на автономистские позиции. Скольжение корсиканского общества в указанном направлении — в значительной мере результат того запоздалого шока, который был вызван вторжением темпов XX века в замедленный ритм жизни на острове. Вслед за войной пришло обнищание, началась массовая эмиграция. Однако вопрос об обособлении почти не ставился — настолько силен был республиканский патриотизм корсиканцев, тем более что патриархальные структуры островного сообщества под сомнение не ставились.

Даже наиболее радикально настроенные корсиканцы в начале 1960-х годов оставались всего лишь регионалистами. В конце 1967 года была создана партия «Корсиканское автономистское действие» (Action regionaliste corse) во главе с братьями Симеоне, двумя медиками из Бастии, целью которых была пропаганда идей регионализма и призывы к населению Корсики бороться за автономию. Однако в 1971 году, после обнародования программы организации, правительство

Франции разработало сценарий противодействия регионалистам, который предполагал «ускорить размывание корсиканской культурной идентичности» и «обеспечить быстрыми темпами преобладание на острове некорсиканского населения». В ответ на это активисты автономистского движения обнародовали 7 января 1973 года заявление, которое обвиняло правительство Франции в том, что оно «стремится разрушить корсиканский народ, подавляя его всеми возможными средствами». Ответом на действия Парижа стали ненасильственные акции гражданского неповиновения. Французское государство реагировало на эти проявления репрессивными акциями против «мятежников». Начался новый период в новейшей истории Корсики — период пепла и крови. Тем самым французское государство открыло «ящик Пандоры» корсиканского политического насилия, дав сторонникам независимости мощнейшие политические козыри и аргументы.

5 мая 1976 года радикальные сепаратисты из Фронта национального освобождения Корсики (ФНОК) весьма ярко отметили свое появление на европейской сцене вооруженного насилия. В 1978 году ФНОК атаковал радар на базе ВВС в Солензаре. В 1981 году боевики Фронта заложили взрывчатку в аэропорту Аяччо, жертвой которой стал один турист.

Как показал, однако, опыт, все последующие покушения и убийства так и не побудили французское правительство наладить на острове надлежащее управление и восстановить там торжество общепризнанных законов.

Попытки конструктивного решения «корсиканского вопроса»

С тех пор как остров был присоединен к Франции, он так по-настоящему и не нашел своего места в ее национальной системе. Республика действовала здесь не лучше монархических режимов — центр всегда проявлял колебания в выборе политического статуса для

Корсики и фактически мирился с ее экономическим отставанием. Официальная Франция не знала, какую из двух линий принять: просто распространить на Корсику все французские законы или же искать для нее какой-то особый подход?

Сменявшие друг друга в Париже правительства, не способные сделать принципиальный выбор, поддавались искушению не вмешиваться в ход жизни на острове. И лишь очередной взрыв насилия заставлял их действовать, в первую очередь увеличивая поток субсидий и дотаций, дабы купить спокойствие корсиканцев. Но механическое соединение этих двух подходов — политического и экономического невмешательства и финансового «орошения» — все больше и больше усугубляло нездоровую ситуацию. Жители острова теряли последнее уважение к Французской Республике. Ее все больше рассматривали как «корову», которую можно бесконечно доить.

Чтобы понять суть корсиканской проблемы, следует учитывать особенности менталитета корсиканцев. Прежде всего, они гордятся тем, что являются корсиканцами. Это умонастроение рождает уверенность в том, что принадлежность Корсики к Франции — удача в первую очередь для самой Франции, а вовсе не наоборот. Во-вторых, корсиканцы в большинстве своем привязаны к родной земле сильнее, чем, быть может, жители других регионов Франции. У корсиканцев всегда сохраняется убеждение, что они составляют «корсиканский народ», хотя многим людям на континенте это представляется в лучшем случае удивительным, в худшем — несоразмерным с реальностью⁵. И наконец, трагическая и беспокойная история острова сформировала сложное, закрытое, жесткое, не чуждающееся насилия общество, вместе с тем очень чувствительное к любой несправедливости.

⁵ См. И. Коваленко. Остров белых Варфоломеевских ночей. Французы видят нечто общее между Корсикой и Чечней. — «Известия». 25.07.1995.

Государство запоздало пыталось реагировать на активность сторонников независимости, используя как «кнут», так и «пряник». 12 декабря 1974 года была создана специальная межминистерская комиссия для решения проблем острова, однако ее работа не принесла заметных результатов. Органы юстиции в течение 1970—1980-х годов провели ряд показательных политических процессов над арестованными активистами ФНОК. На приговоры их к значительным срокам заключения корсиканские индипендантисты ответили еще более интенсивными бомбовыми атаками.

Усталость от беспрецедентного террора, все более явно ощущавшаяся жителями Корсики, привела, однако, к тому, что на сцену стали выходить политические организации, предпочитавшие бороться за самоопределение острова мирными средствами. К их числу относилось образовавшееся в 1980 году Корсиканское движение за самоопределение, которое сумело организовать целый ряд манифестаций и других публичных акций протеста. Свообразным пиком террористического движения, оттолкнувшим от ФНОК немалое число жителей Корсики, стало убийство префекта острова Франсуа Эриньяка. В этой ситуации многое зависело от действий французского правительства, которое все предшествующие годы оставляло «корсиканскую проблему» в запущенном состоянии.

В 1984 году социалист Пьер Жокс сменил социалиста Гастона Деффера на посту министра внутренних дел. Ему понадобилось около двух лет, чтобы разобраться во всех сложностях корсиканской проблемы и осознать, насколько трудны пути ее разрешения. После переизбрания на президентский пост в 1988 году Франсуа Миттерана Жокс отправился на Корсику, а затем, заручившись поддержкой президента, выступил с призывом «проявить чуткость» в отношении корсиканской проблемы.

Ключевым положением в программе Жокса стало определение «корсикан-

ский народ», из-за которого вспыхнула острая полемика. Французам, сторонникам централизованной системы, это признание самобытности показалось недопустимой уступкой: а почему в таком случае нет понятий «бретонский народ», «эльзасский народ» и т. д.?

В конце концов программа была спущена на тормозах, одновременно оказалось сорванным и перемирие с сепаратистами. Рано утром 12 сентября 1990 года жителей Бастии разбудили взрывы бомб, подложенных к зданиям четырех банков. За этим последовали еще два взрыва пластиковых бомб. Так снова проявил себя ФНОК. Постепенно цели его становились все более конкретными — борьба против «колонизации» острова, в первую очередь — туристической индустрии. Это и понятно: каждое лето сюда приезжают на отдых 1,5 миллиона человек. Туризм стал основным источником доходов и развития для Корсики.

На фоне обострения ситуации в Париже своим чередом шли политические баталии вокруг предложенной Жоксом программы предоставления Корсике более широкой автономии. Проходили они в условиях непонимания большинством французов требований корсиканцев. Вот как объяснил причину этого автор книги «Корсиканский комплекс» Г.-К. Кулиоли, сам корсиканец: «Существует глубокое культурное различие между областями Севера и средиземноморскими районами страны. Во Франции еще с эпохи крестовых походов возобладала культура Севера. К тому же это единственная европейская страна с очень централизованной системой, ее политические деятели никогда не понимали стремления к автономии»⁶.

Процесс обретения Корсикой автономного статуса занял немало времени (октябрь 1989-го — май 1991 года),

⁶ *Цит. по: Е. Висенс.* Насилие завоевывает остров Красоты. Таким образом националисты пытаются компенсировать политические неудачи. — «Сегодня». 02.09.1995.

ибо натолкнулся на ряд конституционных проблем. Впервые часть территории метрополии должна была получить специфические институты, даже специфическое право.

Создавая новую территориальную административную единицу, Жокс ссылался на статью 72 Конституции, разрешающую образование такой единицы, и руководствовался примером Французской Полинезии. Речь шла об автономии в рамках республики, это позволяло обойти препятствие, каким стала бы необходимость обосновать введение особых правил в «обычном» регионе. С другой стороны, подчеркивалась цель правительственного проекта — дать будущим корсиканским автономным институтам средства и рычаги для того, чтобы помочь развитию экономики острова, на которой неблагоприятно сказываются его географическое положение и демографический спад.

При разработке документа развернулась напряженная борьба крайних точек зрения вокруг условий «территориальной связи», то есть льготных тарифов морского и воздушного транспорта, связывающего остров с континентом.

Правительственный проект для Корсики поднял вопрос, который всегда был предметом спора между «якобинцами»-централистами и «жирондистами»-федералистами: допускает ли провозглашаемый в статье 2 Конституции принцип неделимости республики, чтобы какая-либо часть территории метрополии располагала специфическими институтами?

Важную роль в разрешении спора сыграл Конституционный совет — государственный орган, контролирующий соответствие проектов законодательной власти конституционным нормам. Совет заявил, что простое упоминание в законе о «корсиканском народе» противоречило бы Конституции, согласно которой население республики представляет собой единый французский народ.

В итоге эта статья была одобрена (309 голосами, в основном социалистов

и коммунистов, против 263-х) в следующей формулировке: «Французская Республика гарантирует корсиканскому народу — составной части французского народа — право на сохранение его культурных особенностей и на защиту его специфических социальных и экономических интересов, если они не наносят ущерба национальному единству и целостности Франции».

Так, в 1991 году Корсика становится новым территориальным образованием. Исполнительная и законодательная власти (Исполнительный Совет и Собрание) здесь четко разделены: если представители первой власти избираются в представительные учреждения, они не могут оставаться в исполнительных структурах. Исполнительная власть обладает правом приостанавливать действие актов Собрания, продолжительность его сессий строго ограничивается. Собрание может отправлять в отставку Совет лишь при условии, что тут же изберет взамен его новый состав. Однако у председателя Совета нет права распускать Собрание. Данное право принадлежит лишь французскому правительству, которое в свою очередь может воспользоваться им лишь в том случае, если «нормальное функционирование Собрания представляется невозможным». Таким образом, единственной гарантией стабильности власти в автономии может быть прочное большинство в составе Собрания.

Закон 1991 года обязывает центральные учреждения страны консультироваться с Собранием по всем вопросам, касающимся «специфического устройства» Корсики, оговаривает ее «культурную идентичность».

Новый статус Корсики не идет ни в какое сравнение со статусом традиционных регионов Франции. Он соизмерим только с тем, каким располагает после принятия соответствующего закона (1984 год) Французская Полинезия. Однако между ними есть существенное различие. Заморская территория в Тихом океане обладает всеми полномочиями, за исключением тех,

которые ограничительно резервируются за французским государством. На Корсике же ситуация прямо противоположная: здесь территориальная власть располагает полномочиями лишь в тех конкретных вопросах, которые закон передает ей. Все другие остались в компетенции Парижа. В то же время полномочия, переданные Корсике в результате двух этапов «административной централизации» (1983 и 2004 годов), привели к усложнению системы управления островом и усилению бюрократизации, оставив вопрос о «гражданском мире» в подвешенном состоянии⁷.

Сама по себе автономия Корсики не может решить стоящих перед ней проблем. Она лишь создает новые возможности для модернизации ее экономики, обновления политической культуры ее жителей, формирования демократически ориентированной и социально ответственной местной политической элиты. Будут ли эти возможности реализованы? Это зависит от расклада политических сил во Франции, где либералы, выступающие за широкие рыночные свободы, противостоят консерваторам — «государственникам», сторонникам традиционно сильной централизованной власти. В конечном счете все зависит от зрелости политических сил на самом острове.

На какое-то время после учреждения автономии на острове насилие там прекратилось. Но затем доступ к рычагам власти и ее кормушкам привел к разброду в рядах националистов. Их движение ныне грешит мафиозным уклоном, законы на острове постоянно попираются. Вкладываемые в корсиканскую экономику государственные средства используются во мно-

гих случаях неэффективно и часто просто разворовываются. На Корсике вновь льется кровь. С начала 1995 года в столкновениях между корсиканскими националистами разного толка погибло уже более десятка человек, среди них — несколько руководителей соперничающих организаций.

Таким образом, корсиканский сепаратизм является по своей сути контрмодернизационным и традиционалистским явлением, порожденным тем, что Франция, вместо распространения на остров своих ценностей и установок, продолжала эксплуатировать его как колонию, сохранив к своей выгоде традиционные клиентарные структуры власти и отношения. При этом очевидно, что, в отличие от многих современных регионов Европы, Корсика не в состоянии модернизировать свою экономику и интегрироваться в европейское пространство, минуя Францию.

Корсиканский сепаратизм (индепендантизм), в отличие от действительно массового движения за административную, политическую и этноязыковую автономию, не имеет прочных перспектив и корней в корсиканском обществе. У национал-радикалов сепаратистского толка отсутствуют как реалистическая и конструктивная социально-экономическая программа, так и сам план построения полноценного корсиканского государства. Именно поэтому национал-радикалы и индепендантисты не оказывают сегодня существенного влияния на политическую жизнь острова.

Решение «корсиканской проблемы» видится в нахождении механизмов реинтеграции Корсики в единое политическое, правовое, культурное и социально-экономическое пространство Французской Республики при уважении к национально-региональной специфике острова. ◆

⁷ См. W. Dressler. La Corse en question(s). Questions de territoires, de pouvoir et d'identité. — «Le Territoire entre l'Europe et l'Etat-Nation». Rennes, 2006. P. 111.

МИХАИЛ БАБКИН

Священство выше царства?

О филологической стороне проблемы
(Россия, XX—XXI века)

С точки зрения историко-богословской проблемы «священства-царства» взаимоотношения Русской православной церкви (РПЦ) и верховной власти (в устоявшейся, но не вполне корректной формулировке «взаимоотношения церкви и государства») весьма подробно изучены применительно к допетровской России, к царствованиям Петра I и Екатерины II. В основном эти исследования выполнены ранее 1917 года¹. В последнее же время появились работы аналогичного плана, в которых в соответствующем ключе рассматриваются судьбоносные для нашей страны события начала XX века².

Основной вопрос проблемы «священства-царства» — что выше и главнее: царская или иерархическая власть? Он обусловлен в свою очередь следующим рассуждением. Поскольку Господь Иисус Христос есть и Великий Царь, и Великий Архиерей («Царь царем и Архиерей архиереям»), то кого на земле (в мире дольном) считать Его «живым образом», земной «иконой Его первообраза»: царя или патриарха? У кого из них выше сакральный статус? Кто из них есть истинный помазанник Божий? Кто является проводником «воли Божией»? Через кого из них реально осуществляется «Божия власть»?

«Основной вопрос» нашел отражение в установившихся традициях правописания. В современной общепринятой практике орфографическое «решение» его по не вполне понятной причине оформилось в пользу священства. Так, государство и церковь как институты практически всегда пишутся неравнозначно: первое слово пишется со строчной буквы, а второе — с прописной, как будто бы Церковь (церковь) стоит «над» государством, «главнее» и «выше» его. Временное правительство и Государственная дума в историографии удостаиваются одной прописной буквы, Святейший Синод и Поместный Собор — двух. То же относится и к названиям «Российская империя» и «Православная Церковь». Высший Церковный Совет пишется с тремя прописными буквами, а Совет народных комиссаров — зачастую с одной. Слово «Патриарх» и в обиходном упоминании, и как титулование пишется, как правило (особенно в трудах церковных историков), с прописной буквы, а император, царь, самодержец — всегда со строчной. В работах некоторых авторов даже «Патриаршество» значится с заглавной буквы³. Вместе с тем написание «царства» (в смысле царства земного) кроме как со строчной — на страницах и светских, и церковных научных изданий

БАБКИН Михаил Анатольевич — профессор Российского государственного гуманитарного университета, доктор исторических наук.

автору настоящей статьи не встречалось ни разу.

Еще примеры из множества «несоответствий» подобного рода. В «Православной энциклопедии» первоиерарх РПЦ до учреждения в России патриаршества (митрополит сначала Киевский, потом Владимирский, затем Московский) именуется Главой (в источнике — слово с прописной буквы) Русской церкви (и это при том, что до 1589 года Русская митрополия составляла лишь часть Константинопольского патриархата). После же учреждения в России института патриаршества московский Патриарх (в энциклопедии — с прописной буквы) называется «церковным Главой православного мира»(!). При этом до падения Византийской империи византийский император (в источнике слово — со строчной) именуется «главой христианского мира» (здесь «главой» — уже со строчной). Таким образом, *на одной и той же странице* современного церковного многотомного энциклопедического издания Патриархи именуются Главами, а императоры — главами.: первым усваивается две прописных буквы, а вторым — ни одной⁴.

Стоит назвать любого епископа (и тем более патриарха) просто по имени — это церковными кругами сразу расценивается если и не хулой, то показателем крайнего непочтения к архиерейскому сану. Но при этом представители этих же кругов «ничтоже сумняшеся» упоминают императоров без всяких титулований, например: Петром, Николаем II. И это не считается ни каким-либо оскорблением, ни проявлением непочтения к монарху. То есть получается, что архиерейский чин, дескать, несопоставимо выше(?) царского: иерархов упоминать следует только с титулованиями, а царей можно и «по-панибратски»?

На наш взгляд, вышеприведенные примеры являются своеобразными показателями до сих пор продолжаю-

щейся борьбы (более уже «в теории») между харизматическими властями о первенстве друг над другом. И если судить по написанию начальных букв «конфликтных» слов, то четко прослеживается определенная тенденция. Ее можно сформулировать приблизительно так: по мнению церковных авторов (весьма, заметим, дискуссионному), «чин Патриарший выше и царского, и императорского»⁵ или, что то же самое — «Священство выше царства».

Вместе с тем в современном русском языке четко установлены орфографические нормы применения прописных и строчных букв. Согласно им, «Церковь» как Божественное учреждение пишется с прописной; «церковь» же как храм (или собор) — со строчной. С одной прописной значатся «Русская православная церковь» (как религиозная организация), «Российская империя», «Российское государство», «Архиерейский собор», «Поместный собор», «Государственная дума», «Святейший синод», «Священный синод», «Московская патриархия» (некоторые из них в краткой форме — Дума, Синод, Патриархия). Официальные титулования — «Государь Император», «Святейший Патриарх Московский и всея Руси», «Глава государства (или правительства)» (но «глава администрации»), а обиходные — император, патриарх. И т. д.⁶

На вопросы церковным авторам о причинах пренебрежения ими современными орфографическими нормами и применения филологических «несоответствий» те обычно отвечают, что они руководствуются нормами написания букв, принятыми в современных учредительных документах Московского патриархата (или он же — РПЦ) и его структур... Однако в законодательстве Российской империи (тоже в некотором роде «учредительных документах») слова «Император», «Государь», «Царь», «Самодержец», «Верховная Власть», «Императорский

Дом», «Императорский Престол», «Все-российский Престол», «Наследник Престола», «Империя», «Российское Государство» и т. п. (наряду с названиями «Православная Греко-Российская Церковь», «Церковь», «Святейший Правительствующий Синод») также значатся с прописных букв, а не со строчных⁷... Однако орфографические нормы как царской, так и постсоветской России церковные историки и публицисты не считают для себя обязательными, демонстрируя тем самым приверженность «двойным стандартам».

Иначе говоря, упомянутые авторы в написании прописных и строчных букв руководствуются одновременно *двумя* нормами правописания: применительно к конфессиональным терминам — «*церковно-учредительными*», а ко всему остальному — «*постсоветскими*». При этом в своей полноте ни «старорежимные» (*дореволюционные*), ни современные (*постсоветские*) нормы с их корректным использованием прописных букв те же лица признавать не желают. Используя филологические «несоответствия», названные авторы волей-неволей формируют у читателей представление, что «священство выше царства».

Напрашивается определенная аналогия. Ранее, в СССР *все* слова в названиях *высших* партийных, правительственных, профсоюзных учреждений и организаций писались с прописных букв. Исключение делалось для служебных слов и слов, заключенных в скобки. Например, значилось: «Всесоюзная Коммунистическая партия (большеви-ков)», «Совет Министров СССР», «Советская Армия», «Всесоюзный Ленинский Коммунистический Союз Молодежи»

и т. д. Для всех же остальных учреждений существовало другое правило. Согласно ему с прописных букв писались лишь первые слова их названий, а также все имена собственные, входящие в их состав. Например: «Министерство иностранных дел СССР», «Академия наук СССР», «Московский государственный университет им. М. В. Ломоносова», «Ленинградский ордена Ленина метрополитен им. В. И. Ленина», «Государственная палата мер и весов» и т. п.⁸ То есть в СССР налицо было филологическое «возвышение» высших органов власти.

В постсоветские времена ситуация изменилась. Нормы русского правописания стали более корректными. Но вместе с тем «старую и добрую» советскую практику «возвышения» названий себя самой и своих высших структур от СССР переняла Русская православная церковь. Начала формироваться «альтернативная» (церковная) орфография, отличительная черта которой — «самовозвышение» букв в титулах иерархов, в названиях религиозных организаций и церковных учреждений. Прописных букв в церковных названиях стало в два-три раза больше, чем в светских. В области правописания Церковь стала «выше» и монархии (свергнутой, заметим, в марте 1917 года во многом благодаря трудам и тщаниям высшей иерархии РПЦ⁹), и российского государства как такового.

В целом же, анализируя современную практику применения прописных и строчных букв в «конфликтных» словах, следует констатировать: в XX веке на «харизматическом фронте» священство явно взяло верх на царством.

ПРИМЕЧАНИЯ

¹ См., например: **М. А. Дьяконов.** Власть московских государей. Очерки из истории политических идей Древней Руси до конца XVI века. СПб., 1889; **В. И. Савва.** Московские цари и византийские василевсы. К вопросу влияния Византии на образование идеи царской власти московских государей. Харьков, 1901; **Е. Темниковский.** Положение Императора Всероссийского в Русской православной церкви в связи с общим

учением о церковной власти. — «Юридические записки, издаваемые Демидовским юридическим лицеем». 1909. Вып. I (III); **Н. Ф. Каптерев**. Патриарх Никон и царь Алексей Михайлович. Т. 1—2. Сергиев Посад, 1909, 1912; **Н. С. Суворов**. Учебник церковного права. М., 1913; **В. Вальденберг**. Древнерусские учения о пределах царской власти. Очерки русской политической литературы от Владимира святого до конца XVII в. Пг., 1916; **П. В. Верховской**. Учреждение Духовной Коллегии и Духовный регламент. К вопросу об отношении церкви и государства в России. Исследование в области русского церковного права. Т. 1: Исследование. Т. 2: Материалы. Ростов-на-Дону, 1916.

² См.: **В. М. Живов, Б. А. Успенский**. Царь и Бог. Семиотические аспекты сакрализации монарха в России. — «Языки культуры и проблемы переводимости». М., 1987; **Б. А. Успенский**. Царь и патриарх. Харизма власти в России: византийская модель и ее русское переосмысление. М., 1998; **П. Е. Казанский**. Власть Всероссийского Императора. М., 1999; **М. А. Бабкин**. Духовенство Русской православной церкви и свержение монархии (начало XX в. — конец 1917 г.). М., 2007.

³ См., например: «Современники о патриархе Тихоне». Сост. и авт. комм. М. Е. Губонин. М., 2007. Т. 1. С. 190, Т. 2. С. 563; **Е. В. Иванова**. Святейший Патриарх Тихон и голод 1921—1922 гг. в России. — «Богословские труды». 2008. Вып. 41. С. 5, 504. Насколько известно, первое написание слов «Патриарх» и «Патриаршество» с прописных букв в официальных документах РПЦ зафиксировано в материалах Поместного собора 1917—1918 годов. А именно — в соборном определении «О высшем церковном управлении», принятом 4 ноября 1917 года — до постановления патриарха Тихона (Белавина) (см. «Собрание определений и постановлений Священного собора Православной российской церкви 1917—1918 гг.» Вып. 1. М., 1994. С. 3). Тогда же с прописной буквы стали значиться именованья высших церковных сановников: «Архиерей», «Митрополит», «Архиепископ», «Епископ», «Протопресвитер» (в отличие от слов «клирики» и «миряне»). В частности, принятое 31 июля (13 августа) 1918 года Поместным собором определение «О порядке избрания Святейшего Патриарха» начиналось так: «Патриарх избирается Собором, состоящим из Архиереев, клириков и мирян (курсив мой. — М. Б.)» («Собрание определений и постановлений Священного собора Православной российской церкви 1917—1918 гг.» Вып. 1. С. 4—9; Вып. 4. С. 3).

⁴ См. «Православная энциклопедия». М., 2000. Специальный том «Русская Православная Церковь». С. 190.

⁵ О социокультурной динамике смысла слов «царь» и «император», а также о различной их интерпретации в греческой, латинской и русской языковых традициях см.: **Б. А. Успенский**. Царь и император. Помазание на царство и семантика монарших титулов. М., 2000.

⁶ См. **В. В. Лопатин, И. В. Нечаева, Л. К. Чельцова**. Прописная или строчная? Орфографический словарь. М., 2007.

⁷ См., например: «Свод Законов Российской Империи». СПб., 1912. Т. 1. Ч. 1: Свод Основных Государственных Законов. С. 11—37.

⁸ «Правила русской орфографии и пунктуации». М.; Л., 1947. С. 62—63.

⁹ См. об этом подробнее: **М. А. Бабкин**. Святейший синод Российской православной церкви и свержение монархии в 1917 году. — «Вопросы истории». 2005. № 2; **Он же**. Иерархи Русской православной церкви и свержение монархии в России (весна 1917 г.). — «Отечественная история». 2005. № 3. ◆

БОРИС СЛАВИН

Бухарин и Грамши: два взгляда на историю

В истории общественной мысли есть тексты, которые со временем не теряют, а приобретают все большую актуальность, ибо затрагивают глубинные философские вопросы, определяющие познание и мировоззрение многих людей. К таким текстам можно отнести книгу Николая Бухарина «Теория исторического материализма. Популярный учебник по марксистской социологии»¹ и связанные с нею «Критические заметки о попытке создания “Популярного очерка по социологии”», написанные основателем компартии Италии Антонио Грамши².

Вышедшая в свет в 1921 году, книга Н. Бухарина, фактически, была первым большим учебником по историческому материализму, по которому многие люди приобщались к марксистскому мировоззрению. Его следы оставили отпечаток почти на всех более поздних отечественных учебниках по философии и общественным наукам, включая сталинский «Краткий курс истории ВКП(б)», идеи которого, как известно, внедрялись в головы нескольких поколений советских людей.

¹ См. **Н. И. Бухарин**. Теория исторического материализма. Популярный учебник марксистской социологии. М., 1921.

² Антонио Грамши писал свои «Критические заметки...» в 1930-е годы, сидя в фашистской тюрьме. Для работы над ними он использовал французский перевод книги Н. Бухарина, изданной в 1927 году.

«Критические заметки...» менее известны, так как их публикация, как и всех «Тюремных тетрадей» А. Грамши, частью которых они являются, была впервые осуществлена в Италии в послевоенные (1948—1951) годы, а для русского читателя они стали доступны намного позднее. Напомню, что избранные произведения А. Грамши в трех томах на русском языке вышли в конце 1950-х годов, а полное издание его «Тюремных тетрадей» было опубликовано лишь в 1990-е, то есть пятьдесят с лишним лет спустя после смерти их автора³.

Книга Н. Бухарина и «Критические заметки...» А. Грамши, на наш взгляд, интересны тем, что дают возможность сравнить между собой в рамках одного марксистского мировоззрения совершенно различные теоретические подходы к осмыслению общества и истории⁴. Здесь мы фактически сталкиваемся с двумя концепциями понятия «исторический материализм», где автор «Популярного очерка по социологии»

³ См. **А. Грамши**. Тюремные тетради. В 3 ч. Пер. с ит. М., «Политиздат», 1991. Ч. 1. Далее в статье «Критические заметки...» А. Грамши цитируются по этому изданию.

⁴ Данный факт полностью опровергает современную официальную идеологию о сугубо догматическом характере марксистской философии. См. об этом: **В. С. Семенов**. Судьбы философии в современной России. М., 2011.

логии» стремится обосновывать материалистический аспект этой философии, а его предшественник — не менее важный ее исторический аспект. При этом первый апеллирует к авторитету естественно-научного знания, а второй — к авторитету диалектики как логики и теории познания. Каковы же основные идеи учебника Н. Бухарина? И в чем конкретно состоит критика этого учебника со стороны А. Грамши?

Создавая свой учебник, Н. Бухарин связывал с ним задачу не только популяризации, но и развития марксистского мировоззрения. Он, в частности, писал: «В своей книге “Теория исторического материализма” я пытался не только повторить то, что было сказано и раньше, но, с одной стороны, дать некоторые *другие формулировки того же самого*, с другой — *уточнить и развить* положения теории исторического материализма, *продвинуть дальше* разработку его проблем. Как известно, Энгельс незадолго до своей смерти говорил, что в области исторического материализма сделаны еще только первые шаги. Казалось бы, что прямой задачей учеников великих учителей является разработка проблем теории. Но такова уже сила консерватизма мысли человеческой, что многие органически не в состоянии понять этой задачи»⁵.

Если Н. Бухарин выпускал в свет свою книгу с целью «продвинуть дальше» теорию исторического материализма, то А. Грамши, напротив, увидел в ней попытку позитивистского искажения целостного марксистского мировоззрения, его философии истории. По его мнению, Н. Бухарин своей книгой совершил подмену марксовской теории исторического материализма частной

наукой — социологией и лежащим в ее основе метафизическим материализмом. С его точки зрения, бухаринский учебник стал не только далеким от аутентичного марксистского мировоззрения: он представил своеобразную «вульгаризацию» и даже «карикатуру» на подлинные философские взгляды Маркса, Энгельса и Ленина.

Что же лежало в основе таких противоположных и даже крайних оценок книги «Теория исторического материализма»? На наш взгляд, совершенно различное понимание Н. Бухариным и А. Грамши марксистского мировоззрения вообще и исторического материализма в частности. Так, для Н. Бухарина теория исторического материализма означала, прежде всего, науку о единых законах общественного развития, аналогичных законам природы. Он писал: «Есть среди общественных наук две важные науки, которые рассматривают не отдельную область общественной жизни, а всю общественную жизнь во всей сложности... Такими науками являются история — с одной стороны, социология — с другой... История прослеживает и описывает, как протекал поток общественной жизни в такое-то время, в таком-то месте... Социология же ставит общие вопросы: что такое общество? От чего зависит его развитие и его гибель?.. Социология есть наиболее общая (абстрактная) из общественных наук... История дает материал для социологических выводов и обобщений. Социология в свою очередь указывает... метод для истории»⁶.

Совершенно иначе трактовал «метод для истории» А. Грамши: он связывал его не с социологией, а с диалектико-материалистическим пониманием истории. Как известно, философско-теоретические взгляды А. Грамши сформировались под влиянием работ Маркса, Энгельса, Ленина. Вопреки

⁵ Н. И. Бухарин. К постановке проблем исторического материализма. Беглые заметки 1923 г. — **Он же**. Избранные произведения. М., 1988. С. 39.

⁶ Н. И. Бухарин. Теория исторического материализма. С. 10–12.

мнению некоторых современных исследователей его творчества, видящих в нем «немарксистского философа»⁷, он считал себя их учеником и последователем. Грамши видел в основателях и классиках марксизма одновременно мыслителей и революционеров, создавших и развивших оригинальное историко-материалистическое мировоззрение (*Weltanschauungen*), которое принципиально отличалось от всех других мировоззрений своей диалектикой и практической направленностью. Отсюда и название этого мировоззрения — «философия практики».

С точки зрения Грамши, Маркс был основателем и творцом данного мировоззрения. Ленин, или, как его конспиративно называл Грамши, Илич, — продолжателем дела Маркса в новых исторических условиях, воплотителем его мировоззрения в жизнь. По Грамши, противопоставлять Маркса и Ленина — значит противопоставлять одну сторону марксистского мировоззрения другой, теорию — практике, мысль — действию. Марксизм, или «философия практики», по Грамши, представляет собой единство теории и практики, мысли и действия. В нем полностью осуществлен «переход от утопии к науке и от науки к действию»⁸.

Название «философия практики» у Грамши прикрывало, по цензурным соображениям, понятие «марксизм». Одновременно оно указывало на глубинную основу существования общества и истории, лежащую в сфере трудовой практической деятельности людей. Для А. Грамши марксизм в целом и исторический материализм в частности были, конечно, не социологией, а своеобразной «философией истории», то есть теорией и методом ее познания.

В этом смысле его взгляды противостояли как идеалистической, так и вульгарно-материалистической интерпретации истории. Последние были в основе своей тождественны друг другу. «Если „спекулятивный идеализм“ — это наука о категориях духа, обладающего способностью к синтезу а priori, то есть форма антиисторичной абстракции, — писал он по этому поводу, — то философия, в скрытом виде заключенная в „Популярном очерке“, — это идеализм наизнанку в том смысле, что здесь эмпирические понятия и классификации заменяют собой спекулятивные категории, но сами столь же абстрактны и антиисторичны...»⁹

Если сторонники идеалистического прочтения истории видели в ней конечный результат действия сугубо идейных или духовных начал общественной жизни, а сторонники метафизического материализма — проявление неких естественных (механических или биологических) законов развития, то А. Грамши рассматривал ее как выражение деятельности и борьбы людей, объединенных между собою общими интересами в большие социальные группы, сословия, классы и т. д. С его точки зрения, иной взгляд на человеческую историю по сути своей исключал возможность революционного изменения существующего буржуазного общества, фактически служил его идеологическим оправданием.

Исходя из этого, А. Грамши был уверен, что теория исторического материализма в форме «марксистской социологии», о чем говорил в своем «Популярном учебнике...» Н. Бухарин, есть отказ от философского, или теоретического, постижения истории, ибо «любая социология предполагает наличие некой философии, некоего мировоззрения, будучи подчиненным ему фрагментом»¹⁰.

⁷ См. «Материалы Итало-русского симпозиума „Антонио Грамши — 70 лет спустя“». М., ИНИОН. 2007.

⁸ А. Грамши. Тюремные тетради. Ч. 1. С.100.

⁹ Там же. С.165.

¹⁰ Там же. С.156

По А. Грамши, сведение «философии практики», в частности исторического материализма, к социологии является «кристаллизацией худшей тенденции, уже подвергнутой критике Энгельсом»¹¹. Он полагал, что рассмотрение общественной науки по аналогии с естественными науками есть проявление дурного сциентизма, мешающего постигать сложные и разнокачественные явления общественной жизни. По его мнению, историю общественной жизни вообще невозможно постичь, абстрагируясь от «философии практики» и ее диалектического метода. Социология «Популярного учебника...», считал А. Грамши, базируется на эволюционизме, «не ведающего принципа диалектики о переходе количества в качество, переходе, не позволяющем понимать в духе вульгарного эволюционизма никакую эволюцию, никакой закон единообразия»¹².

Несмотря на подобные обвинения, Н. Бухарин был убежден, что его социология, напротив, продолжает известную марксистскую традицию сугубо материалистического прочтения диалектики Гегеля и всей человеческой истории. Находясь под влиянием работ А. Богданова, Н. Бухарин пытался соответственно интерпретировать не только исторический материализм, но и известную гегелевскую формулу диалектики («тезис — антитезис — синтез»). Стремясь найти ее материалистический аналог, он трактовал ее как проявление динамики различных механических систем, переходящих из неравновесного состояния к равновесному и обратно. В связи с этим он писал: «Совершенно очевидно, что нужно вскрывать материальный корень диалектики, то есть *в формах движущейся материи находить то, чему "соответствует" диалектическая формула Гегеля*. Непрестанное

столкновение сил, распад, рост систем, образование новых и их собственное движение — другими словами, процесс постоянного нарушения равновесия, его восстановления на другой основе, нового нарушения и т. д. — вот что *реально* соответствует гегелевской триединой формуле»¹³.

Как мы видим, Н. Бухарин здесь понимает материализм как подмену всеобщих понятий диалектики частными понятиями организационной науки («тектологии»). Это во многом напоминает трактовку материализма Фейербахом, который искал и находил аналог «святого семейства» в «земном семействе». Следует заметить, что для Маркса подлинно материалистическим методом является не «сведение», а «выведение» идеального начала из реального, например религиозных воззрений из реально существующих противоречий общественной жизни. В связи с этим Маркс писал, что «много легче посредством анализа найти земное ядро туманных религиозных представлений, чем, наоборот, из данных отношений реальной жизни вывести соответствующие религиозные формы. Последний метод есть единственно материалистический...»¹⁴.

И тем не менее социология для Н. Бухарина была, в отличие от философии, примером проявления подлинного материализма и научности в познании общественных явлений, позволяющим открывать законы общественной жизни и предсказывать ее будущее: «Если мы знаем законы общественного развития, т. е. пути, по которым неизбежно идет общество, направление развития, то нам не трудно определить и будущее общества»¹⁵. При этом, трактуя социологию по аналогии с механикой, при-

¹³ Н. И. Бухарин. К постановке проблем исторического материализма. С. 41.

¹⁴ К. Маркс, Ф. Энгельс. Сочинения. Изд. 2. Т. 23. С. 383.

¹⁵ Н. И. Бухарин. Теория исторического материализма. С. 47.

¹¹ Там же. С.157.

¹² Там же. С.155—156.

меняющей количественные методы измерения, он допускал со временем возможность абсолютно точных предсказаний всех общественных процессов. По его мнению, «мы пока не можем предсказывать срока наступления того или иного явления. Это происходит потому, что мы еще не располагаем такими знаниями законов... которые можно было бы выразить в точных числах. Мы не знаем *скорости* социальных процессов, но мы имеем возможность знать их *направление*»¹⁶.

Совершенно иную точку зрения на роль и возможности науки и философии обосновывал А. Грамши в своих «Критических заметках...». Он считал, что следует развенчать миф об универсальности естествознания и ее количественных методов. Человеческое познание гораздо шире наук о природе, пользующихся преимущественно такими методами. Так, познание не может обойтись без диалектической философии, объясняющей противоречивые и качественные явления природной и общественной жизни, вскрывающей глубинный источник их движения и изменения.

Не подменяя собою частные науки и их специфические методы, диалектика в то же время показывает определенные границы их компетенции. Так, на примере истории она демонстрирует невозможность абсолютно точного (вплоть до указания места и времени) предвидения многих общественных явлений и процессов. По мнению А. Грамши, «познается то, что было, или то, что есть, а не то, что является “несуществующим” и, следовательно, непознаваемым по определению»¹⁷. Особенно это относится к явлениям в сфере политики, в частности к различным государственным переворотам, войнам, революциям и т. д. Исследователи этих явлений знают, что точное

предсказание их просто невозможно или чрезвычайно затруднено.

Не могут в этом помочь и данные статистики, закон больших чисел и другие количественные методы, применяемые в социологии для познания массовых явлений. А. Грамши это поясняет следующим образом: «В самом деле, применение в политике статистического закона в качестве основного, действующего с неизбежностью становится не только научной ошибкой, но и приобретает характер практической ошибки в действии и сверх того способствует умственной лености и поверхностности в составлении программ. Следует заметить, что политическая деятельность направлена как раз на то, чтобы вывести массы из пассивного состояния, то есть нарушить закон больших чисел; как же можно считать этот закон социологическим?»¹⁸

Невозможность эффективного применения сугубо количественных методов к истории связана не только с тем, что многие ее явления носят своеобразный или уникальный характер, а с тем, что история, в частности политика, связана с постоянной борьбой социальных сил, однозначные итоги которой заранее невозможно знать, а следовательно, и предвидеть. «Реально можно “предвидеть” что-либо лишь постольку, поскольку совершается определенное действие, прилагается определенное усилие воли и, следовательно, вносится конкретный вклад в достижение того результата, который “предвидится”», — резюмирует А. Грамши¹⁹. Эта мысль во многом перекликается с известной фразой Наполеона, которую любил повторять В. И. Ленин: «Сначала надо ввязаться в серьезный бой, а там уже видно будет».

Рассуждая на эту тему, А. Грамши писал: «В действительности можно “научно” предвидеть только борьбу, но

¹⁶ Там же. С. 48.

¹⁷ А. Грамши. Тюремные тетради. Ч. 1. С. 166.

¹⁸ Там же. С. 158.

¹⁹ Там же. С. 166.

не конкретные ее моменты, которые всегда бывают результатом столкновения противостоящих друг другу сил, находящихся в постоянном движении, не сводимых к фиксированным количественным величинам, потому что в них количество постоянно переходит в качество»²⁰. Здесь А. Грамши во многом следовал воззрениям итальянского марксиста А. Лабриолы на историю: «Самый факт, что в основе всей истории лежат противоречия, противоположности, борьба, войны, объясняет решающее влияние определенных людей при определенных обстоятельствах»²¹. А. Грамши также связывал движение истории и ее предвидение не с механическим действием таких, например, факторов, как «природа человека» или абстрагированные от человека и его общественных отношений «производительные силы», «средства производства», «техника» и т. п., а с практической деятельностью самих людей и их социальных групп, действующих всегда в конкретных обстоятельствах.

Как уже отмечалось, философские взгляды А. Грамши сложились под влиянием работ основоположников марксизма и Ленина. Они принципиально отличались от вульгарно-материалистических и эволюционистских интерпретаций марксизма, которые много лет господствовали в среде немецких, французских и итальянских социалистов XIX и начала XX века. С их точки зрения, марксизм был своеобразным дополнением к учениям Дарвина²² или Спенсера. Под влиянием этих учений, например, итальянские социалисты долгое время считали, что переход от капитализма к социализму «совершится так же закономерно и фатально

неизбежно, как переход от обезьяны к человеку». Задача социалистической партии в этом случае заключалась лишь в том, чтобы «по мере сил и возможностей способствовать этому естественному процессу»²³. Такое понимание истории и социалистического движения совершенно исключало возможность не только революционного изменения действительности, не только служило идеологическим оправданием сотрудничества рабочего класса с буржуазией, но и порождало нередко сугубо пассивное отношение социалистов к таким явлениям, как приход фашизма к власти в Италии и Германии²⁴.

Не разделял Грамши и идеалистическую трактовку марксизма со стороны крупного итальянского философа-гегельянца Бенедетто Кроче, который, например, доказывал изначальное духовное превосходство интеллигенции над «грубым материализмом» и «здравым смыслом» трудящихся, которым в политике не стоит предавать большое значение. А. Грамши считал, что подлинный марксизм, или «философия практики», напротив, требует никогда не игнорировать развития массового сознания. В связи с этим одним из недостатков книги Н. Бухарина он считал как раз ее отрыв от обыденного сознания масс. Он писал по этому поводу: «Такое произведение, как “Популярный очерк”, предназначенное преимущественно для читателей, не принадлежащих к профессиональной интеллигенции, должно было бы исходить из критического анализа философии обыденного сознания, “философии не философов”, то есть мировоззрения, некритически позаимствованного из различных социальных и культурных сфер, где формируется моральный

²⁰ Там же. С. 165–166

²¹ А. Лабриола. Очерки материалистического понимания истории. М., 1960. С. 183.

²² Об увлечении К. Каутского Дарвиным см. С. В. Кретинин. Карл Каутский. 1854–1914. Воронеж, 2007. С. 125.

²³ Об этом подробнее см. Б. Р. Лопухов. Антонио Грамши. М., 1963. С. 17.

²⁴ Подробнее об этом см. Б. Ф. Славин. Идеология возвращается. М., 2009. С. 405–409.

облик среднего человека»²⁵. Последнее всегда нуждается во внимательном изучении, а при необходимости — в подъеме до уровня высокой культуры. По его мнению, без такой культуры, без соответствующих знаний и способностей масс невозможно сознательно управлять общественными процессами. В этом смысле «философия практики» не должна быть только философией элиты общества. Она представляет собой такое мировоззрение, которое в перспективе должно охватить широкие массы народа.

С точки зрения Грамши, марксизм, или «философия практики», с одной стороны, вобрал в себя лучшие достижения человеческой мысли прошлой истории, включая немецкую классическую философию, французский материализм и социализм, английскую политэкономия. С другой стороны, он как сугубо новое мировоззрение принципиально отличается от этих идейных источников своими оригинальными подходами к истории и общественной жизни. Поэтому А. Грамши был уверен, что марксистское мировоззрение нельзя сводить к уже известным философским взглядам прошлого — будь то немецкая классическая философия или французский материализм и социализм. Именно эту ошибку допускал, например, идеалист Б. Кроче, отождествлявший марксизм с философией Гегеля, или материалист Н. Бухарин, сводивший его к метафизическому материализму XVIII века.

А. Грамши, конечно, считал «философию практики» учением, нуждающимся в своем идейном развитии и популяризации. При этом он не допускал его упрощения или вульгаризации. По его мнению, «опыт, лежащий в основе “философии практики”, нельзя схематизировать, ибо он — сама история в ее бесконечном разнообразии и

изменчивости...»²⁶. Даже известная схема деления марксизма на «три составные части» в определенной степени противоречит органической целостности марксистского мировоззрения. «Весьма распространено представление, что философия практики — чистая философия, наука о диалектике, а другие части — это политическая экономика и политика...» — писал по этому поводу А. Грамши. — Это представление является скорее поиском исторических истоков, чем классификацией, идущей из недр учения, оно не может быть противопоставлено в качестве окончательной схемы какой-либо другой организации учения, более точно отражающей действительность. Если спросят, не является ли философия практики именно теорией истории, следует отвечать: да, является, но поскольку от истории неотделимы политика и экономика...»²⁷ Формальное изложение различных сторон марксизма в учебнике Н. Бухарина, по мнению Грамши, является как раз следствием недопонимания автором органического единства различных сторон «философии практики» как сугубо нового мировоззрения рабочего класса.

Неоднократно подчеркивая мысль о тождестве «философии практики» и теории истории, А. Грамши, естественно, не мог принять тезис Н. Бухарина о тождестве исторического материализма и социологии. Со своей стороны А. Грамши считал такое понимание исторического материализма ошибочным и «логически не обоснованным»: «...если автор “Популярного учебника”, с одной стороны, считает истинной философией — “философский материализм”, то как следует понимать его утверждение о тождестве исторического материализма и социологии?»²⁸

²⁵ А. Грамши. Тюремные тетради. Ч. 1. С.149.

²⁶ Там же. С.157.

²⁷ Там же. С.159.

²⁸ Там же. С.155.

А. Грамши считал, что подобное «социологическое» толкование истории приводит в левой среде к искаженному восприятию марксизма. Именно под его влиянием это учение стало рассматриваться как механистическое мировоззрение, в котором законы истории отождествляются с законами социологии и механики, где техника жестко определяет экономику, а последняя — политическую надстройку, нравственность и идеологию. Как известно, дань такому толкованию марксизма отдали такие сторонники «экономического марксизма», как П. Лафарг во Франции, К. Каутский в Германии, либеральные марксисты, Г. Плеханов и Н. Бухарин в России, не считая более поздних их последователей.

Вот характерный пример такого толкования Бухариным: «Во-первых, из путаницы, царящей в буржуазном лагере, не следует создавать путаницы у себя. Где место исторического материализма? Это не есть политическая экономия. Это не есть история. Это есть общее учение об обществе и законах его развития, то есть социология. Во-вторых, то обстоятельство, что она (теория исторического материализма) есть метод для истории, ни в коей мере не уничтожает ее значения как социологической теории. Очень часто более абстрактная наука дает точку зрения (то есть метод) науке менее абстрактной. Так обстоит дело и здесь». Конкретизируя этот вывод, он добавлял: «У рабочего класса есть своя, пролетарская социология, известная под именем исторического материализма... Иначе она называется материалистическим методом в истории или просто “экономическим материализмом”»²⁹. Как известно, аналогичную трактовку исторического материализма у некоторых своих последователей во Франции Маркс вообще отказывался называть

марксизмом. Он прямо говорил, что если они себя считают марксистами, то в этом случае «ясно одно, что сам я не марксист»³⁰.

Некоторые исследователи считают, что «среди российских теоретиков, породивших разные версии марксистской теории в целом, Н. И. Бухарин был первым, кто выделил социологию в отдельную науку, указал на ее предмет — общие законы функционирования и развития общества»³¹. С этим утверждением можно согласиться, но только в одном случае: если не смешивать социологию с теорией, или философией истории, каковой в марксизме и выступает исторический материализм. В то же время отождествление социологии с историческим материализмом, как это делал Н. Бухарин в своем «Популярном учебнике...», превращало исторический материализм в некую абстрактную схему, применимую к любому обществу. Со своей стороны А. Грамши считал, что опыт, лежащий в основе «философии практики», вообще «нельзя схематизировать, ибо он — сама история в ее бесконечном разнообразии и изменчивости»³².

Н. Бухарин считал, что его исторический материализм заимствован из марксовой характеристики материалистического понимания истории, содержащийся в Предисловии «К критике политической экономии». На самом деле такое заимствование, на наш взгляд, носило сугубо формальный характер. В итоге оно свелось у

³⁰ К. Маркс, Ф. Энгельс. Сочинения. Т. 35. С. 324; Т. 37. С. 370.

³¹ О. М. Минтус. Эволюция философских взглядов Н. И. Бухарина. Канд. дисс. Нижневартовск, 2003. Аналогичную оценку книге давал и Питирим Сорокин. Он считал, что после Г. Плеханова это «одна из самых удачных книг на русском языке, дающих систематическое построение марксистской социологии самими марксистами» (см. П. А. Сорокин. Рецензия на книгу Н. Бухарина «Теория исторического материализма. Популярный учебник марксистской социологии». М., 1922).

³² А. Грамши. Тюремные тетради. Ч. 1. С.157.

²⁹ Н. И. Бухарин. Теория исторического материализма. С. 12.

него к следующей иерархии понятий, характеризующих общество: производительные силы — производственные отношения (экономический базис общества) — политическая и идеологическая надстройка.

Но если у основоположников марксизма данные категории исторического материализма вытекали из истории политической экономии и анализа конкретных явлений и форм общественной жизни, то в «Популярном учебнике...» они превращались в абстрактную схему, которая навязывалась конкретной истории. Критикуя подобную позицию у Пауля Эрнста, Ф. Энгельс писал: «Что касается Вашей попытки подойти к вопросу материалистически, то прежде всего я должен сказать, что материалистический метод превращается в свою противоположность, когда им пользуются не как руководящей нитью при историческом исследовании, а как готовым шаблоном, по которому кроют и перекраивают исторические факты»³³.

Следует согласиться с рядом исследователей творчества Н. Бухарина в том, что вышеприведенная схема заложила длительную, но, на мой взгляд, не лучшую традицию преподавания исторического материализма в высшей школе. Дело в том, что у тех, кто пользовался подобной абстрактной схемой, как правило, возникала фактически на пустом месте иллюзия углубленного знания истории. А. Грамши иронично называл таких людей «гениеподобными», которых особенно много среди начинающих преподавателей, публицистов и журналистов. Использование данной схемы, как правило, порождало и одностороннее толкование таких категорий исторического материализма, как «производительные силы», «техника», «способ производства», «надстройка», «идеология», «формация» и др. Остановимся подробнее на

некоторых из них, нашедших свое отражение в «Критических заметках...» А. Грамши.

Однако сначала о так называемых ортодоксах марксизма, которые не замечали его диалектического духа. К ним А. Грамши относил и Н. Бухарина: «...так называемые ортодоксы, озабоченные тем, чтобы найти философию, которая была бы в соответствии с их очень ограниченной точкой зрения чем-то большим, нежели “просто” истолкование истории, в основном отождествили ее с традиционным материализмом»³⁴. Так, исследуя, например, природу, они не видели ее диалектического характера, тем более они не понимали действительной истории с ее постоянным взаимодействием базиса и надстройки, активной ролью людей и идеологии в жизни общества. Для такого материализма идеологическая надстройка всегда была лишь отражением базиса, не более того. Отсюда, на наш взгляд, вытекали некоторые ошибки Г. Плеханова. Например, его социологическая интерпретация творчества Толстого, ура-патриотическая позиция в оценке Первой мировой войны, явная недооценка исторического и интернационального значения революции 1905 года и Октябрьской революции.

Полемизуя с Н. Бухариным, А. Грамши считал, что сведение им «философии практики» к социологической науке приводит его к явному преувеличению в познании роли механической причинности вообще и экономической причинности в частности. Подобное преувеличение просто не в состоянии объяснить диалектическую взаимосвязь свободы и необходимости, соотношение цели и средств, роли масс и личности в истории. По мнению А. Грамши, дело в том, что в рамках механического детерминизма следствие «никогда не

³³ К. Маркс, Ф. Энгельс. Сочинения. Т. 37. С. 351.

³⁴ А. Грамши. Тюремные тетради. Ч. 1. С. 107.

сможет превзойти причину»³⁵, а это ведет к тому, что в теории начинает господствовать эволюционизм, не способный понять и тем более объяснить «переворачивание практики», то есть революционное изменение существующего общества.

Полемизируя с подобными ложными интерпретациями марксистского мировоззрения, А. Грамши, как уже отмечалось, ссылаясь на Ф. Энгельса, который в письме к Йозефу Блоху от 21—22 сентября 1890 года отмечал: «Согласно материалистическому пониманию истории в историческом процессе определяющим моментом в конечном счете является производство и воспроизводство действительной жизни. Ни я, ни Маркс большего никогда не утверждали. Если же кто-нибудь искажает это положение в том смысле, что экономический момент является будто единственно определяющим моментом, то он превращает это утверждение в ничего не говорящую абстрактную, бессмысленную фразу. Экономическое положение — это базис, но на ход исторической борьбы также оказывают влияние и во многих случаях определяют преимущественно форму ее различные моменты надстройки»³⁶. Аналогичную мысль Энгельс повторил через четыре года в письме к В. Боргиусу, подчеркнув, что историю делают люди: «Дело обстоит совсем не так, что только экономическое положение является причиной, что только оно является активным»³⁷. Такой причиной может быть, например, государственная политика «покровительственных пошлин, свободы торговли», даже «смертельная усталость и бессилие немецкого мещанина», выражающаяся в «пиетизме» и «сентиментализме»³⁸.

В связи с этим есть смысл более подробно остановиться на трактовке Н. Бухариным принципа причинности и свободы человеческой воли. По его мнению, «причинная связь есть необходимая, постоянно и повсеместно наблюдаемая связь явлений — больше ничего». Любое действие человека имеет свою определенную причину, и поэтому никакой свободы воли быть не может. Свобода воли всегда подчинена какой-то конкретной причине, являющейся законом природы и общества. «Если даже люди все сознательно регулируют и все совершается в обществе так, как они хотят, — пишет Н. Бухарин в своем учебнике, — то и тогда для объяснения явлений необходима не телеология, а рассмотрение причин явлений, то есть нахождение причинной зависимости. А поэтому в этом вопросе нет никакой разницы между общественными науками и науками о природе»³⁹.

Исходя из такого понимания принципа детерминизма, вся история приобретает фаталистический, даже мистический характер. Дело в том, что случайности, конечно, встречаются и в природе, и в обществе. Мало того, необходимость очень часто пробивает себе дорогу именно через такие случайности, выступая в форме тенденции.

О тенденциальном характере общественных закономерностей неоднократно говорил К. Маркс, рассматривая, например, общую норму прибыли, которая «всегда существует лишь как тенденция»⁴⁰. Похожее понимание общественных явлений демонстрировал и В. И. Ленин. Например, полемизируя с Р. Люксембург, он, в частности, отмечал: «Иногда революционеры пытаются доказать, что кризис абсолютно безвыходный. Это ошибка. Абсолютно безвыходных положений не бывает...

³⁵ Там же. С. 165.

³⁶ К. Маркс, Ф. Энгельс. Сочинения. Т. 37. С. 395.

³⁷ К. Маркс, Ф. Энгельс. Сочинения. Т. 39. С. 174.

³⁸ См. там же. С. 175.

³⁹ Н. И. Бухарин. Теория исторического материализма. С. 27

⁴⁰ К. Маркс, Ф. Энгельс. Сочинения. Т. 25. Ч. 1. С. 401.

Пытаться “доказывать” наперед “абсолютную” безвыходность было бы пустым педантством или игрой в понятия и словечки. Настоящим доказательством в этом и подобных вопросах может быть только практика, только опыт»⁴¹.

Осмысливая похожую проблему в своих заметках о свободе воли, советский философ Э. Ильенков писал о соотношении цели, в которой выражена объективная потребность, и единичных, подчас случайных, условий и шагов в ее достижении: «Действие, преодолевающее рабскую зависимость от ближайших (случайных, единичных) обстоятельств-условий, и есть элементарный акт свободы, действие по цели (осознанной потребности)»⁴². Здесь уместно вспомнить слова поэта, который считал, что человеческий опыт есть «сын ошибок трудных». Но разве такой опыт не является преодолением непредвидимых условий и случайностей в человеческой практике? Думаю, является — иначе вообще не возникали бы ошибки.

Свободное действие по достижению цели — это свойство, присущее любой сознательной деятельности людей. Достаточно в связи с этим напомнить известное марксово сравнение деятельности архитектора и пчелы⁴³: первый творит свободно, исходя из своей цели; вторая творит по инстинкту, то есть является своеобразным живым автоматом. Свободная деятельность по достижению цели есть отличительный признак причинности в человеческом обществе, который нередко называют «антропным принципом»⁴⁴. Понятно,

что он не менее важен, чем принцип механической причинности.

Понимание последней наиболее наглядно проявилось у Н. Бухарина в его стремлении найти конечную причину общественного развития, которую он связывал с техникой. По-видимому, он считал, что, чем ближе к «материальному» предмету, тем «ортодоксальнее»⁴⁵. По его мнению, именно развитие техники порождает изменение в производительных силах и производственных отношениях. Такое одностороннее понимание роли техники в истории естественно встретило критику со стороны А. Грамши и такого левого философа, как Г. Лукач.

На наш взгляд, говоря о технике, не следует забывать, что главной и определяющей производительной силой в обществе является сам человек: именно он в конечном счете создает технику и движет историю. Он од-

**Главной и определяющей
производительной силой
в обществе является
сам человек: именно он
в конечном счете создает
технику и движет историю.**

новременно выступает и элементом производительных сил, и субъектом производственных отношений. В этом смысле никакого автоматизма во взаимодействии производительных сил и производственных отношений не существует. Историю делают люди, а не некие анонимные «производительные силы» или «производственные отношения» — как это вытекает из текста «Популярного учебника...» по теории исторического материализма.

Критические высказывания А. Грамши по поводу роли техники в обществе и истории во многом совпадают

⁴¹ В. И. Ленин. Полн. собр. соч. Т. 41. С. 227–228.

⁴² Э. В. Ильенков. Фихте и «свобода воли». — www.Ilyenkov/texts/phe/fichtela.html

⁴³ См. К. Маркс, Ф. Энгельс. Сочинения. Т. 23. С. 189.

⁴⁴ Об этом см. Л. Науменко. Человек в креативной Вселенной. Антропный принцип. — «Альтернативы». 2011. № 3.

⁴⁵ См. А. Грамши. Тюремные тетради. Ч. 1. С. 188

с трактовкой этого явления у Г. Лукача. Так, в своей рецензии на книгу Н. Бухарина «Теория исторического материализма» Г. Лукач писал, что Н. Бухарин ошибочно полагал, будто всякая данная система общественной техники определяет собой систему «трудовых отношений между людьми»⁴⁶. Говоря такое, он «смазывает» требование марксистского метода: определять все феномены политэкономии и социологии через общественные отношения людей. Н. Бухарин приписывает определяющую роль в обществе технике, в то время как ее собственное развитие зависит от характера общественных отношений. Г. Лукач спрашивает: не является ли предположение, что развитие общества зависит от развития техники, таким же ложным натурализмом, как и теория Кунова, которую критикует Бухарин в своей книге? Не возвращает ли она нас в несколько более утонченной форме «к теориям “среды” XVIII и XIX веков»?

Рассматривая соотношение различных сторон в понятии «производительные силы» и их роли в истории, Г. Лукач подчеркивал, что не следует развитие общественных производительных сил объяснять через технику, а следует, наоборот, технику объяснять через развитие производительных сил. Мало того, с его точки зрения, «неправильно по существу и не по-марксистски изымать технику из ряда идеологических форм и приписывать ей самостоятельное существование, независимое от экономической структуры общества».

В доказательство этой позиции он приводит факты прогрессивной эволюции техники в условиях перехода от античности к средневековью и от средневековья к буржуазному обществу. Он, в частности, пишет: «Сколь бы при-

митивными ни были результаты средневековой техники, в сколь бы многих отношениях она ни знаменовала собой регресс в сравнении с известными техническими достижениями античного мира, но тем не менее принцип средневековой техники означает шаг вперед в техническом развитии: в средние века имела место рационализация процесса труда — в противоположность античному миру, где рационализация была направлена исключительно на результат труда... Не слабое развитие техники делает возможным рабство, а наоборот, рабство как господствующая форма труда делает невозможными рационализацию трудового процесса, а опосредствованно — возникновение рациональной техники». Нечто похожее происходит и при переходе от средневекового производства к современному капитализму. По Марксу, предпосылки возникновения машинной техники возникают не благодаря техническому прогрессу как таковому, а благодаря распаду натурального хозяйства, возникновению разделения труда и господства капиталистических отношений на предприятии, развитию массового потребления товаров. Одним словом, современная машинная техника является плодом «многовекового процесса общественных перемен; она является увенчанием и завершением, а не порождающей причиной современного капитализма»⁴⁷.

В этом же духе писал и А. Грамши, считая, что большим недостатком «Популярного учебника...» является наличие многих непроясненных и двусмысленных понятий. По его мнению, в книге, рассчитанной на неподготовленного читателя, «нет четких понятий базиса, надстройки, технического орудия; все общие понятия в нем расплывчаты и туманны. Техническое орудие мыслится как общее, им можно считать любой инструмент и любое

⁴⁶ См. Г. Лукач. Рецензия на книгу Н. Бухарина. «Теория исторического материализма». — «Политические тексты». М., 2006 (www.mesotes.ru/lukacs/bucharin.html).

⁴⁷ См там же.

орудие вплоть до приборов, применяемых учеными в исследованиях, и... музыкальных инструментов. Такая постановка вопроса бесполезно усложняет вещи. При подобном странном способе мышления возникает целый ряд столь же странных проблем: скажем, библиотеки — базис или надстройка, а экспериментальные лаборатории ученых? Если можно утверждать, что искусство или наука развиваются вследствие развития соответствующих технических средств, почему нельзя утверждать и обратного или, например, что некоторые средства являются одновременно и базисом и надстройкой? Еще можно было бы сказать, что некоторые надстройки имеют собственный особый базис, оставаясь при этом надстройками, скажем, полиграфическое дело могло бы считаться материальным базисом целого ряда, а то и всех подряд идеологий, и было бы достаточно существования полиграфической промышленности, чтобы материалистически объяснить всю историю»⁴⁸.

Критикуя книгу Н. Бухарина, А. Грамши показывает, что ее автор, как правило, отождествляет природные и общественные явления: трактует, например, «производительные силы» как явления природы, проводит поверхностные аналогии между открытиями в физике и социальной структуры общества (например, сравнение атомной теории с «робинзоной») ⁴⁹. Кроме того, в книге Бухарина дается ошибочная интерпретация законов материалистической диалектики, которая часто сводится к сумме примеров, весьма далеких от подлинной диалектики как логики и теории познания, в рамках которой борьба противоположностей есть глубинный источник развития всех явлений окружающего нас мира. Так, Грамши,

называет «игрой в слова» известный пример с различными агрегатными состояниями воды, иллюстрацией закона перехода количества в качество: «Упоминается вода, изменяющая свое состояние с изменением температуры (твердое, жидкое, газообразное), в то время как этот феномен чисто механический и вызывается внешним агентом (огонь, солнце, испарение твердой углекислоты и т. д.)»⁵⁰. В подтверждение этих слов достаточно вспомнить, сколько подобных примеров «диалектики» мы в свое время изучали в высшей школе.

С точки зрения «философии практики», утверждает Грамши, производительные силы общества являются «кристаллизацией всей прошлой истории и базой настоящей и будущей истории, документом и вместе с тем активной современной движущей силой»⁵¹. Однако такую активность нельзя смешивать «с активностью в физическом или метафизическом смысле. Электричество исторически активно, но не как чисто природная сила (скажем, как электрический заряд, вызывающий пожар), а как элемент производства, укрощенный человеком», как объект собственности определенных социальных сил, и следовательно, как выражение общественных отношений. Электричество всегда существовало в качестве природной силы, но «не действовало в истории, а было лишь объектом гипотез в истории естественных наук». То же относится и к атомной теории: «не атомная теория объясняет человеческую историю, а наоборот, ибо, подобно всем научным гипотезам и воззрениям, она является надстройкой»⁵².

С точки зрения Грамши, корень многих ошибок Бухарина кроется в попытке разделить «философию прак-

⁴⁸ А. Грамши. Тюремные тетради. Ч. 1. С.187.

⁴⁹ См. там же. С.193—194.

⁵⁰ Там же. С.195.

⁵¹ Там же. С.193.

⁵² Там же. С.195.

тики» на две части: «социологию» и систематическую философию. «Философия, отделенная от теории истории и политики, — по его мнению, — не может быть ничем иным, как метафизикой, тогда как великое завоевание в истории современной мысли, которое являет собой философия практики, заключается как раз в том, что философия понимается в ее конкретной историчности и отождествляется с историей»⁵³. С абстрактным, метафизическим материализмом, игнорирующим диалектику, нельзя идти в массы, тем более невозможно совершать революцию. Здесь во многом существует прямая перекличка взглядов А. Грамши и В. И. Ленина на философские и теоретические работы Н. Бухарина. Как известно, Ленин в своих последних работах отмечал, что взглядам Н. Бухарина присущи определенная схоластика и непонимание диалектики. Правда, он допускал, что этот недостаток Бухарин в будущем может исправить. В связи с этим интересны недавно опубликованные «Тюремные рукописи» Н. Бухарина, написанные в 1937 году, в которых осмыслению диалектики отводится значительное место⁵⁴.

Как уже неоднократно отмечалось, А. Грамши считал, что отличительным признаком марксизма является его тесная связь с практикой, с конкретными нуждами людей и их социальных групп. Историю творят люди своей трудовой, социальной, политической и духовной деятельностью, то есть своей практикой в широком смысле этого слова. Философия является ее отражением и обобщением, следовательно, она выступает прежде всего как философия истории и практики. В отличие от традиционной философии истории, имеющей дело с вечными и неизменными идеями,

законами и категориями, «философия практики» буквально пронизана «историцизмом» (термин Грамши), то есть действительной диалектикой классовой борьбы.

Существует мнение, что Грамши якобы отказался от понятия «класс» в традиционном понимании этого слова. На самом деле ничего подобного не было. И хотя в целях конспирации он не часто употреблял понятия «класс» и «классовая борьба», в его «Тюремных тетрадах» постоянно употребляются такие их синонимы, как «социальная группа», «борьба социальных групп» и т. п. Раскрывая идею гегемонии, он писал: «...гегемонство социальной группы проявляется в двух формах: в форме “господства” и в форме “духовного и нравственного руководства”. Первая форма, то есть “господство”, — это отношения с враждебными группами. Вторая форма, то есть “духовное и нравственное руководство”, — это и есть, собственно говоря, гегемония»⁵⁵.

По Грамши, борьба социальных групп, или классов, в обществе есть одновременно и реальная история. В истории ничего не совершается помимо людей и их социальных групп. Противоречия и борьба этих групп являются мотором истории на протяжении всей человеческой цивилизации. «Философия практики» отражает диалектику этой борьбы. Грамши не уставал говорить о тождестве истории и «философии практики». По его мнению, «философия определенной исторической эпохи — это не что иное, как “история” этой эпохи, не что иное, как совокупность изменений, которые руководящая группа сумела произвести в прошлой действительности; в этом смысле история и философия неразделимы, они образуют “блок”»⁵⁶.

⁵³ Там же. С.163.

⁵⁴ См. «Узник Лубянки. Тюремные рукописи Николая Бухарина. Сборник документов». М., 2008.

⁵⁵ Цит. по: Б. Р. Лопухов. Антонио Грамши. С. 79.

⁵⁶ А. Грамши. Тюремные тетради. Ч. 1. С. 45.

Подлинная, а не фантастическая история осуществляется реальными людьми, реальными политическими силами, выступающими ее субъектами и творцами. Поскольку простые люди, совершая практические дела, руководствуются тем или иным мировоззрением, той или иной идеологией или философией, они являются стихийными философами. В этом смысле следует изучать мировоззрение «широких масс», а не только «философию философов»⁵⁷. Фактически, историческое значение любой философии и идеологии определяется тем, какое воздействие они оказывают на массовое сознание и поведение людей. Рассматривая вопрос об обратном влиянии философии на общество, Грамши пишет: «Это обратное воздействие, и есть мера ее исторического значения, того, что она не плод индивидуального “ученого корпения”, а “исторический факт”»⁵⁸.

Марксизм как новое мировоззрение является для А. Грамши одновременно наукой и идеологией. Наука исследует закономерности исторического развития, а вытекающая из нее идеология побуждает рабочий класс и его союзников к действию. Таким образом, марксистская наука, ее основные идеи и выводы, овладевая сознанием масс, превращаются в материальную силу. Но это происходит лишь в той мере, в какой наука и основанная на ее выводах идеология отвечают коренным интересам этих масс, совпадают с их жизненными целями и нравственностью. А. Грамши четко различал идеологию как иллюзорные или «произвольные измышления определенных индивидов» и идеологию как надстройку, с необходимостью вытекающую из соответствующего базиса и обратно воздействующую на него: «В той мере, в какой идеологии исторически необходимы, они имеют действительность, “пси-

хологическую” действительность, они организуют людские массы, служат той почвой, на которой люди движутся, осознают свои общественные позиции, борются и т. д.»⁵⁹

«Философия практики» в антагонистическом обществе является одновременно философией политики. В политике происходит взаимодействие объективных и субъективных моментов в развитии общества. «Невозможно представить, себе, — отмечал Грамши, — распространение в реальной жизни философии, которая не являлась бы в то же время актуальной политикой, тесно связанной с основным видом деятельности в жизни народных масс, то есть с их трудом»⁶⁰.

Раскрывая содержание понятия «философия практики», А. Грамши показывает связь и различие политики и диалектики. Политика и диалектика всегда реализуются через противоречия, но диалектика вечна, а политика преходяща. Последняя существует лишь до тех пор, пока сохраняются социальные антагонизмы; однако она исчезает с исчезновением этих антагонизмов, то есть когда происходит «переворачивание практики», когда «царство необходимости» сменяется «царством свободы». Мировой процесс исчезновения политики сменяется становлением в истории подлинного гуманизма. Здесь наблюдается определенное словесное совпадение мысли Грамши и мысли Маркса, приравнявшего коммунизм к «реальному гуманизму» в своих ранних «Экономическо-философских рукописях», которые, по всей вероятности, автор «Тюремных тетрадей» не читал. Вот характерное для А. Грамши определение «философии практики», которое он противопоставлял бухаринскому пониманию исторического материализма как «марксистской социологии»: «Забыли, что в одном очень

⁵⁷ См. там же.

⁵⁸ Там же. С. 47.

⁵⁹ Там же. С. 75.

⁶⁰ Там же. С. 257.

распространенном выражении (“исторический материализм”. — *Б. С.*) акцент следует делать на термине “исторический”, а не на другом термине, имеющем метафизическое происхождение (“материализм”. — *Б. С.*). Философия практики — это абсолютный “историзм”, абсолютное обмирщение и земной характер мысли, *абсолютный гуманизм истории* (курсив мой. — *Б. С.*). Именно в этом направлении следует разрабатывать основную жилу нового мировоззрения»⁶¹.

Скорее всего Н. Бухарин не знал ни этих высказываний А. Грамши, ни других его критических замечаний на свой учебник по историческому материализму. Тем не менее в поздних работах Н. Бухарина, в том числе написанных в сталинской тюрьме, мы видим его обращение к проблеме гуманистического обоснования пролетарского социализма как действенной альтернативы идеологии и практике фашизма, другим подобным порядкам. Парадоксально, но факт: два совершенно разных представителя марксизма, находясь в тюрьме, под влиянием жизни и политической борьбы приходят к тождественным философским выводам о принципиальной несовместимости гуманистической идеологии социализма с теорией и практикой тоталитаризма.

Гуманистическая интерпретация истории и социализма особенно актуальна в современной России, где значительная часть интеллигенции оказалась идейно дезориентированной. Отказавшись в свое

время от советской во многом догматической идеологии, она под воздействием разрушительных последствий неолиберальных реформ сегодня все чаще уходит в религию или начинает исповедовать сугубо консервативную, дореволюционную идеологию с ее националистическими и державными ценностями. Эта новая «смена вех» в последнее десятилетие охватила почти все сферы идейной и культурной жизни российского общества, порождая новые неразрешимые противоречия в обществе, политике и идеологии.

Однако этот процесс не может продолжаться вечно. В последнее время многие СМИ все чаще стали говорить о наметившемся «левом повороте» в нашем обществе и во всем мире. И он действительно происходит в странах Старого и Нового Света. Этот процесс резко усилился в связи с глобальным экономическим кризисом, последствия которого особенно заметны в изменениях многих политических режимов в Латинской Америке и Северной Африке, в непрекращающихся протестах населения против финансовой политики руководства США и Евросоюза.

Под воздействием жизни и нарастающих социальных противоречий в мире все большее количество людей начинает отвергать порядки буржуазного общества с его всеобщим отчуждением людей друг от друга, культом денег, эгоизма и насилия. Они все чаще утверждают, что «иной мир возможен». В этом альтернативном мире, по их мнению, каждый человек должен стать не средством, а самоцелью общественного развития.

Именно о таком справедливом и гуманном мире мечтали, говорили и говорят лучшие представители марксистской мысли. ◆

⁶¹ Там же. С. 191. Об этом также см. **И. В. Григорьева**. Исторические взгляды Антонио Грамши. М., 1978.

СЕРГЕЙ МОШКИН

Закарпатье — «случайное» приобретение Сталина

В отличие от большинства территорий, оказавшихся в составе СССР в предвоенный и послевоенный период, Закарпатье никогда не входило в состав Российской империи, и тем более Советского Союза¹. До 1945 года СССР никогда не выдвигал претензий на эту территорию; тем не менее в 1945 году она стала частью СССР. Как это произошло и что этому способствовало, мы и попытаемся выяснить.

До Первой мировой войны Закарпатье входило в состав Австро-Венгерской империи под названием «Угорская Русь». По окончании войны вновь основанная Венгерская республика признала Закарпатье в качестве автономной области под названием «Русь-ка Крайна». Однако уже в январе 1919 года Общекарпатское национальное собрание приняло решение о присоединении к Украинской народной республике и попросило помощи у киев-

ского правительства. Инициатива не получила продолжения из-за скорой советизации Украины и установления в Киеве власти большевиков.

После разгрома Венгерской Советской республики (1919 год) инспирированное чехословацкими властями заседание «русских народных рад» 8 мая 1919 года в Ужгороде высказалось за присоединение Закарпаття к Чехословакии в качестве самостоятельной самоуправляемой единицы в составе Чешско-словацко-русской федерации (в дальнейшем идея автономии Закарпаття так и не было реализована)². Это положение было узаконено решениями Парижской мирной конференции (январь 1919-го — январь 1920 года). Через восемнадцать с половиной лет, после Мюнхенского соглашения (сентябрь 1938 года) и резкого ослабления Чехословакии, 8 октября 1938-го в Ужгороде было образовано первое «карпато-русское» правительство во главе с А. Броди, ориентированное на вхождение Закарпаття в состав Венгрии на правах автономии. Буквально через две

¹ В истории можно встретить и другие наименования этой небольшой, менее 13 тысяч квадратных километров, территории, расположенной на юго-западных склонах и предгорьях Восточных Карпат и Закарпатской низменности: Подкарпатская Русь, Карпатская Русь, Прикарпатская Русь, Угорская Русь, Карпатская Украина, Закарпатская Украина, Подкарпатская Украина, Подкарпатье и пр. Во избежание путаницы мы будем называть эту территорию однообразно — Закарпатская Украина или Закарпатье, употребление других названий будет оговариваться особо.

² Следует заметить, что слово «русский» тогда использовалось весьма произвольно, зачастую в качестве синонима слову «русинский», по названию соответствующего восточноевропейского славянского этноса «русинь». Русины хотя и родственны народ для украинцев и русских, но все-таки не тождественны им.

МОШКИН Сергей Вячеславович — главный научный сотрудник Института философии и права Уральского отделения РАН (г. Екатеринбург), доктор политических наук.

недели оно было сменено новым кабинетом во главе с А. Волошиным, мечтавшим превратить Закарпатскую Украину в центр собирания украинских земель и создать «Великую Украину» под протекторатом гитлеровской Германии.

Однако планам Волошина не суждено было сбыться. Гитлер предпочел отдать Закарпатье потенциально союзнической Венгрии. Вначале, в соответствии с решениями Первого венского арбитража 2 ноября 1938 года, к ней отошла западная часть Закарпатья, включая все наиболее крупные центры края: Ужгород, Мукачево, Берегово. Абуквально через полгода (15—18 марта 1939 года) со вступлением немецких войск в Чехословакию венгерская армия при безусловной политической и дипломатической поддержке Берлина полностью оккупировала территорию Закарпатья. Волошин и несколько членов его правительства вынуждены были покинуть край³.

Когда в сентябре 1939-го войска Красной армии по договоренности с нацистской Германией совершили «освободительный поход», присоединив к СССР территории Западной Украины и Западной Белоруссии, Красная армия оказалась у самых границ Закарпатья. Советская оккупация Закарпатской Украины привела бы к установлению общей границы Чехословакии с СССР и обретению в лице Советского Союза мощного соседа, способного уравновесить территориальные амбиции Германии в регионе⁴. Даже сам Э. Бенеш высказывался в пользу такого шага. В отношении Карпатской Украины

³ В 1945 году Волошин был арестован в Праге сотрудниками СМЕРШ и отправлен в Москву. Его обвиняли в украинском национализме и подготовке вооруженной борьбы против СССР за отторжение Украины и создание на ее территории буржуазного государства под протекторатом гитлеровской Германии. Он умер в Лефортовской тюрьме 19 июля 1945 года во время допроса.

⁴ Подробнее об этом см. **В. В. Марьина**. Закарпатская Украина (Подкарпатская Русь) в политике Бенеша и Сталина, 1939—1945 гг. М., 2003. С. 15—23.

(читай: Закарпатской Украины. — *С. М.*) во время встречи в Лондоне с советским полпредом И. М. Майским 22 сентября 1939 года он прямо заявлял, что она должна войти в состав УССР. Напомним этот момент, поскольку именно депеша о тех переговорах Майского была предъявлена Бенешу в Москве 24 марта 1945 года, когда обсуждался вопрос о послевоенном будущем Чехословакии. То же самое Э. Бенеш говорил И. М. Майскому и во время их второй встречи, 21 ноября 1939 года⁵.

Однако осенью 1939-го Советскому Союзу было не до Закарпатья: он готовился к войне с Финляндией. Тем более что и так сверх договоренностей, зафиксированных в пакте Молотова—Риббентропа в августе 1939 года, Советский Союз высказал претензии на Северную Буковину — как последнюю, по словам Молотова, недостающую часть «единой Украины»⁶. Захватить вдобавок к Северной Буковине еще и Закарпатье — было бы уже слишком. Это могло встретить стойкое противодействие со стороны Германии, и Москва вынуждена была считаться с этим. Все изменилось в июне 1941 года. Вслед за Германией Венгрия 27 июня объявила Советскому Союзу войну, и уже 1 июля венгерские войска вступили в первые боестолкновения с частями Красной армии.

В этих условиях 16 декабря 1941 года во время встречи Сталина и Молотова с министром иностранных дел Великобритании А. Иденом относительно Чехословакии было заявлено, что она «должна быть восстановлена в своих старых границах»⁷. Очевидно,

⁵ См. «Документы внешней политики». Т. XXII. Кн. 2. М., 1992. С. 122, 327.

⁶ См. «СССР — Германия, 1939—1941 гг. Документы и материалы о советско-германских отношениях с сентября 1939 г. по июль 1941 г.» Нью-Йорк, 1983. С. 61.

⁷ См. «СССР и германский вопрос. 1941—1949. Документы из Архива внешней политики Российской Федерации». Т. 1: СССР и Германский вопрос. 22 июня 1941 г. — 8 мая 1945 г. М., 1996. С. 125.

что к концу 1941 года Москву больше интересовало, как наказать Германию и Венгрию за их агрессию против СССР, нежели задумываться о послевоенной принадлежности Закарпатской Украины.

Между тем официальная позиция советского руководства о желании видеть Чехословакию восстановленной в домюнхенских границах, подтвержденная заявлением Молотова от 10 апреля 1942 года, послужила своеобразным сигналом для президента Бенеша. Отныне он перестал заявлять советскому руководству о своей готовности отдать Закарпатье Советскому Союзу и стал высказываться о будущем Чехословакии как государстве чехов и словаков, к которому присоединена Закарпатская Украина с особым режимом культурной автономии. К примеру, в декабре 1943 года в Москве, в дни подписания Договора о дружбе, взаимной помощи и послевоенном сотрудничестве между СССР и Чехословакией, во время одной из встреч с Молотовым Бенеш заявил следующее (в изложении советской стороны): «Говоря о Закарпатской Украине, Бенеш заметил, что их прежняя политика там (до 1938-го. — *С. М.*) имела ошибки. Теперь они хотят максимального развития русской и украинской культуры. Сохраняя Закарпатскую Украину в составе Чехословакии, Бенеш надеется сплотить ее со всей страной на базе славянской культуры»⁸.

Трудно судить, действительно ли Бенеш надеялся после войны удержать Закарпатье в рамках Чехословакии пусть даже на правах широкой автономии или просто подыгрывал риторике Москвы в ее демонстративной незаинтересованности в аннексии Закарпаття. Но, так или иначе, во время официальных встреч с руководителями СССР на протяжении всей советско-герман-

ской войны Бенеш вел себя так, как будто ранее никогда не высказывался о возможной советизации Закарпаття.

Однако в частных беседах позиция президента ЧСР в изгнании была более внятной. Он понимал, что рано или поздно СССР проявит свой интерес к Закарпатью, и случится это сразу после разгрома гитлеровской коалиции. В разговоре со своим секретарем весной 1944 года, когда советские войска в ходе стратегического наступления вышли к границам СССР, Бенеш сказал буквально следующее: «Мы — за то, что нам Подкарпатская Русь (читай: Закарпатская Украина. — *С. М.*) должна быть формально возвращена, поскольку она была включена в наши домюнхенские границы; однако, если подкарпатские русины решат присоединиться к Советской Украине, то мы не будем этому препятствовать. Мы будем настаивать только... на том, чтобы это делалось с нашего согласия»⁹. Эта последняя фраза и раскрывает, по-видимому, позицию Бенеша того времени: он опасался, что Советский Союз, используя масштабное наступление Красной армии по территории Восточной Европы, сделает то, чего не смог или не захотел сделать в 1939—1940 годах: в одностороннем порядке, не спрашивая никого, силой присоединит к себе территорию Закарпаття.

А кого, собственно, было спрашивать? Венгрия, выступившая на стороне гитлеровской Германии, терпела поражение, поэтому и речи не могло быть о сохранении Закарпаття в ее границах. К тому же все решения венских арбитражей, спровоцировавшие аннексию Закарпаття Венгрией, после войны подлежали отмене, о чем неоднократно заявляли представители стран антигитлеровской коалиции. Чехословакия тоже не могла полноценно претендовать на территорию

⁸ *Цит. по: В. В. Марьина.* Закарпатская Украина (Подкарпатская Русь) в политике Бенеша и Сталина, 1939–1945 гг. С. 37.

⁹ *Цит. по: И. И. Поп.* Чехословакия — Советский Союз. 1941–1948 гг. М., 1990. С. 153.

Закарпатской Украины — ведь последняя ей исторически не принадлежала, а досталась почти нечаянно, по решению Парижской мирной конференции после Первой мировой войны. Более того, само пребывание Закарпатской Украины в составе Чехословакии рассматривалось правительством этой страны как явление временное¹⁰. К тому же в 1944 году правительство Бенеша не управляло своей страной, а находилось в эмиграции в Лондоне и не могло, естественно, влиять на события в Закарпатской Украине и уж тем более воспрепятствовать ее аннексии Советским Союзом.

Бенеш понимал это, а потому стремился хотя бы для видимости соблюсти законность процедуры определения будущего Закарпатской Украины. А для этого как минимум нужно было хотя бы формально восстановить юрисдикцию чехословацкого правительства на домюнхенской территории республики, включая Закарпатье, куда вот-вот должны были вступить советские войска.

Именно поэтому еще в феврале 1944-го Бенеш предложил заключить соглашение между советским и чехословацким правительствами о взаимных отношениях в период вступления советских войск на территорию Чехословакии. 8 апреля 1944 года Красная армия вышла к домюнхенским границам Чехословакии на участке Закарпатской Украины в районе населенных пунктов Жабийе и Надворная, а 8 мая 1944 года в Лондоне такое соглашение было подписано¹¹. Текст Соглашения, заметим, был подготовлен чехословацкой стороной и принят советской без каких-либо существенных поправок.

Небольшое, состоящее всего лишь из девяти пунктов Соглашение было

написано наспех, породив впоследствии массу недоразумений и конфликтных ситуаций между советским военным командованием и полномочными представителями чехословацкого правительства. К примеру, в статье 1 Соглашения указывалось, что «верховная власть и ответственность во всех делах, относящихся к ведению войны, будет находиться в зоне военных операций на время, необходимое для осуществления этих операций, в руках главнокомандующего советскими (союзническими) войсками»¹². Но ведь во время войны все дела можно было отнести к ее ведению, а потому вся власть на освобождаемой территории, следуя букве документа, оставалась в руках советского командования. Какие компетенции тогда отдавались на откуп чехословацким властям, было неясно. Кроме того, оставался не проясненным вопрос, что считать во время стремительного продвижения Красной армии на Запад «зоной военных операций», на которую распространялась власть советских военных органов, а что считать тылом, в котором, соответственно, должна была действовать чехословацкая администрация. При желании этот вопрос можно было толковать весьма произвольно и объявить всю местность, на которой размещались советские воинские части, обеспечивающие успешный ход боевых действий, в том числе и тыловые, зоной военных операций.

Правда, в статье 6 Соглашения говорилось, что как только какая-либо часть освобожденной территории Чехословакии перестанет являться зоной непосредственных военных операций, чехословацкое правительство «полностью берет в свои руки власть управления общественными делами»¹³. Однако в документе не было ни слова

¹⁰ См. там же. С. 153.

¹¹ См. «Советско-чехословацкие отношения во время Великой Отечественной войны 1941—1945 гг. Документы и материалы». М., 1960. С. 160—162.

¹² Там же.

¹³ Там же.

о том, как будет проходить передача власти на освобожденной территории и должна ли она быть вообще.

Или другой пример. В статье 2 Соглашения под литерой «б» в ряду обязанностей чехословацкого правительства уполномоченного на территории, очищенной от неприятеля, значилось: «воссоздать чехословацкие военные силы»¹⁴. Этот пункт, как показали последующие события, вообще оказался невыполнимым на практике, поскольку командиры Красной армии в обстановке продолжающейся войны не намерены были мириться с существованием у себя за спиной каких-либо вооруженных формирований, не подчиняющихся советскому командованию.

9 сентября 1944 года началась Карпато-Ужгородская операция 4-го Украинского фронта. Войска фронта, преодолев 9 октября Главный Карпатский хребет, совершили прорыв на Средне-Дунайскую равнину и правобережье Тисы. 23 октября был взят город Хуст, 26 октября освобожден город Мукачево, 28 октября — Ужгород. Во исполнение вышеупомянутого Соглашения от 8 мая 1944 года чехословацкая правительственная делегация во главе с Ф. Немецем в конце октября прибыла в Закарпатье и по решению командования 4-го Украинского фронта разместились в Хусте. Здесь была создана канцелярия правительственного уполномоченного с президиумом и 13 отделами (финансов, внутренних дел, юстиции, просвещения, здравоохранения, социального обеспечения и др.), являющаяся своего рода филиалом лондонского правительства.

3 ноября 1944 года Ф. Немец встретился с командующим 4-м Украинским фронтом генералом армии И. Е. Петровым. На этой встрече командующий с карандашом в руках и картой поделил всю территорию Закарпатской

Украины на две части. В восточной, включая Хуст, могла начинаться своя деятельность чехословацкая администрация; западная же часть Закарпатья оставалась под управлением советских военных органов. При этом представители чехословацкой администрации не имели права без разрешения советских военных властей находиться в разграниченной западной части края и пребывать в зоне оперативных действий Красной армии. В самой же восточной зоне, отведенной для работы делегации Немеца, действовали советские военные комендатуры с почти неограниченным кругом полномочий, которые, естественно, подчинялись советскому командованию и выполняли его приказы. Характерно, что, по мере того как советские войска продвигались на Запад, линия разграничения оставалась прежней, как и территория, на которой Немец пытался установить власть чехословацкого правительства.

Включенный в состав чехословацкой правительственной делегации коммунист И. И. Туряница прибыл в Закарпатье несколько раньше других. Сразу по приезде он фактически отошел от рутинной работы в правительственной канцелярии и целиком переключился на восстановление коммунистического движения в крае. Установив связи с вышедшими из подполья коммунистами, Туряница развернул бурную деятельность по организации на освобожденной территории местных органов власти — национальных комитетов (народных рад), главную роль в которых, естественно, играли коммунисты. В большинстве случаев они возникали без участия и очень часто вопреки желаниям уполномоченного чехословацкого правительства. Национальные комитеты сразу после их возникновения брали власть в свои руки, устанавливали контакты с представителями советского командования, от которых получали всяческую помощь и поддержку.

¹⁴ Там же.

Другим направлением работы И. Тургяницы стала — естественно, без всякого согласия на то со стороны Ф. Немца — агитация за присоединение Закарпаття к Советскому Союзу.

Правительственная делегация также пыталась, в соответствии с полученными из Лондона инструкциями, создавать на местах органы власти, подчиняющиеся канцелярии правительственного уполномоченного в Хусте, или налаживать отношения с уже созданными национальными комитетами. Однако последние, руководимые в большинстве случаев коммунистами и поддерживаемые советскими военными властями, вовсе не собирались выполнять распоряжения чехословацких властей. На волне эйфории освобождения от венгерского владычества население Закарпаття, и без того подверженное русско- и украинофильским настроениям, было склонно воспринимать скорее политику своих освободителей — СССР и Красной армии, нежели чехословацкого правительства, которое, как рассуждали жители, не смогло защитить край от венгров и, более того, в трудный час бросило их, сбежав в Лондон.

Сами советские военные коменданты тоже не были сторонними наблюдателями в попытках правительственной делегации восстановить в Закарпатье власть Чехословакии. Напротив, пользуясь своими полномочиями, подчас в нарушение майского Соглашения, они активно вмешивались в формирование местных органов власти, будучи уверены, что поступают абсолютно правильно, как и подобает воинам-коммунистам, представителям Рабоче-Крестьянской Красной Армии, армии-освободительницы. И поделаться с этим представители чехословацкого правительства ничего не могли.

Вот как описывал Ф. Немец выборы 29 октября 1944 года в национальный комитет Хуста — города, в котором, напомним, размещалась канцелярия

уполномоченного и президиум чехословацкой правительственной делегации: «Митинг открыл советский военный комендант города заявлением, что существующий национальный комитет состоит из самозванцев и что дело населения выбрать новый. Потом был зачитан список кандидатов, составленный накануне на пленарном заседании коммунистической партии, и по каждому из кандидатов задан вопрос, имеются ли против него возражения. Ни у кого возражений не было, и поэтому предложение без голосования было объявлено как принятое»¹⁵. Если такое происходило в Хусте, прямо под носом у правительственной делегации, можно только догадываться, как формировалась местная власть в отдаленных селениях края. Наверняка и там советские офицеры играли не последнюю роль.

Таким образом, в Закарпатской Украине, даже ее восточной части, очерченной генералом Петровым для деятельности правительственной делегации, сложилась весьма любопытная ситуация: несмотря на Соглашение от 8 мая 1944 года, представители чехословацкой стороны, получившие власть из рук советского командования, не могли полноценно ею воспользоваться из-за действий того же самого командования. Это была ситуация двоевластия, причем явно не в пользу чехословацкого правительства.

Далее события развивались стремительно. 7 ноября 1944 года на освобожденной территории Закарпаття по инициативе местных коммунистов и советского военного командования повсеместно торжественно отмечалась 27-я годовщина Великой Октябрьской социалистической революции. 12 ноября, это был воскресный день, по всему краю прокатилась волна митингов и собраний, на которых речь шла о

¹⁵ *Цит. по: В. В. Марьина.* Закарпатская Украина (Подкарпатская Русь) в политике Бенеша и Сталина, 1939—1945 гг. С. 60.

присоединении Закарпатья к СССР и принимались соответствующие резолюции. 19 ноября в Мукачево состоялась первая конференция компартии Закарпатской Украины (КПЗУ). Секретарем ЦК КПЗУ был избран И. И. Туряница. Конференция приняла резолюцию «О воссоединении Закарпатской Украины с Советской Украиной» и направила письмо о желании воссоединиться «с великим украинским народом» И. В. Сталину. Кроме того, по решению конференции и с согласия советской военной цензуры¹⁶ массовым тиражом была выпущена и распространена по всей территории края листовка «За объединение Закарпатской Украины Советской Украиной».

24 ноября 1944 года опять-таки в Мукачево открылся 1-й съезд народных комитетов Закарпатской Украины, созванный по инициативе секретаря ЦК КПЗУ И. Туряницы. Выборы делегатов съезда прошли накануне по всем городкам и селениям Закарпатья под руководством коммунистов. Естественно, что все 663 делегата были единодушны в желании видеть Закарпатскую Украину в составе СССР. В качестве почетных гостей на съезде присутствовали: член Военного совета 4-го Украинского фронта Л. З. Мехлис и начальник политотдела 18-й армии Л. И. Брежнев. Представители чехословацкой правительственной делегации на съезд допущены не были¹⁷. Глава делегации Ф. Немец даже не получил возможно-

сти оглашения на съезде письменного варианта своего выступления.

Съезд принял Манифест об отделении Закарпатской Украины от Чехословакии и воссоединении с Советской Украиной и обратился в Верховный Совет СССР и Верховный Совет УССР с просьбой принять Закарпатскую Украину в состав Украинской Советской Социалистической Республики. Помимо украинского языка, вторым государственным языком объявлялся русский язык. Государственным флагом Закарпатской Украины стал флаг СССР с надписью на украинском языке по всему полотнищу «Да здоровується воссоединение Закарпатской Украины с Советской Украиной!».

На съезде была избрана Народная Рада Закарпатской Украины (НРЗУ) как единственно законная центральная власть в крае в составе 17 человек, 10 из которых были коммунистами. Председателем Рады стал И. Туряница, он же — секретарь ЦК КПЗУ. В считанные дни Радой были приняты социалистические по духу и содержанию декреты: о наделении землей безземельных и малоземельных крестьян; об обеспечении строительным лесом и топливом рабочих, крестьян и трудящейся интеллигенции; о переходе права собственности от Венгерского королевства и Чехословацкой республики к Закарпатской Украине; о национализации спиртных заводов и т. д.

30 ноября Народная Рада предложила чехословацкому правительственному уполномоченному Ф. Немцу и всему его аппарату в трехдневный срок покинуть территорию Закарпатской Украины. 5 декабря 1944 года НРЗУ приняла постановление о прекращении связей народных комитетов Закарпатской Украины с чехословацкой правительственной делегацией и предписывала народным комитетам впредь исполнять указания только Народной Рады и сотрудничать только с ней. По всей территории Закарпатья были спу-

¹⁶ Этот факт особенно примечателен, поскольку известно, что в зоне действия советских войск ни одно печатное издание не могло появиться в свет без разрешения военной цензуры.

¹⁷ Формальным основанием для отказа членам чехословацкой правительственной делегации было то обстоятельство, что съезд проходил в городе Мукачево, то есть в западной части от демаркационной линии, очерченной генералом Петровым еще 3 ноября 1944 года во время первой встречи с Ф. Немцем, куда въезд чехословацким чиновникам был запрещен. Однако это не помешало советскому командованию выдать разрешения на въезд в западную зону делегатам съезда, представляющим восточные районы Закарпатья.

щены чехословацкие государственные флаги.

Попав в своеобразную изоляцию, Ф. Немец пытался было апеллировать к представителям командования 4-го Украинского фронта, настаивая на выполнении советско-чехословацкого Соглашения от 8 мая 1944 года, но те лишь разводили руками, отвечая, что на освобожденной территории Закарпаття их интересует решение исключительно военных вопросов, а вмешиваться в дела гражданских лиц они не в силах. Это обязанность самого правительственного уполномоченного, и только от него зависит, как он сумеет наладить отношения с местным населением и стихийно возникающими органами самоуправления.

Конечно, Петров и Мехлис, мягко говоря, лукавили. Без их ведома и согласия ничего подобного в Закарпатье не могло происходить. Не то что собрать партийную конференцию или общенародный съезд, даже издать малотиражную газетку или собрать сельский сход нельзя было без согласия военных. А советизация края тем временем продолжалась, здесь начали появляться различного рода общественные организации — точные копии тех, что существовали в СССР. 17 декабря 1944 года в Мукачево собрался 1-й съезд Союза молодежи Закарпатской Украины, который, естественно, поддержал все решения Народной Рады. В январе 1945-го по инициативе коммунистов собрался 1-й съезд профсоюзов Закарпаття. По замыслу устроителей съезда, профсоюзам в Закарпатской Украине была уготовлена та же роль, что и в СССР, — во всем подчиняться правящей коммунистической партии. Кроме того, закарпатские коммунисты выдвинули также идею организации союза крестьянской бедноты в качестве партнера компартии по аналогии с советскими комбедами, созданными в большевистской России сразу же после революции.

К делу присоединения Закарпатской Украины к СССР подключились даже служители культа. 18 ноября 1944 года в Мукачево состоялся Православный съезд, собравший 23 православных священника. В обращении съезда к Сталину, в частности, говорилось: «Мы, нижеподписавшиеся представители православных общин Карпатской Руси (читай: Закарпатской Украины. — С. М.), выражая волю всего православного народа, просим включить Карпатскую Русь (читай: Закарпатскую Украину. — С. М.) в состав СССР в форме: Карпато-русская советская республика. Желания и мечты наших предков были всегда, чтобы наша область за Карпатами, заселенная русинами, т. е. Руси-сынами, возвратилась в лоно Великой Руси». В заключение выражалась глубокая благодарность в связи с освобождением «Великому вождю и освободителю всего славянства и Европы товарищу маршалу Сталину и Красной Армии»¹⁸. Участники съезда подписали также петицию, в которой просили Синод Русской православной церкви канонически оформить переход Мукачевской епархии из Сербской православной церкви в юрисдикцию Московской патриархии. Эта просьба была удовлетворена в 1946 году. В свою очередь, главенствующая в крае греко-католическая (униатская) церковь была обвинена в сотрудничестве с оккупантами в годы войны и подвергнута гонениям со стороны советских властей. Лидер церковно-униатского сопротивления объединению Закарпаття с Советской Украиной архиепископ Ромжа, обвиненный в тайных сношениях с Ватиканом и украинским националистическим подпольем, был по распоряжению Хрущева ликвидирован в 1947 году агентами госбезопасности¹⁹.

¹⁸ *Цит. по: К. Фролов.* Карпатороссы и Великая Россия. — «Независимая газета». 26.01.2000.

¹⁹ *См. П. Судоплатов.* Спецоперации. Лубянка и Кремль, 1930—1950 годы. М., 1997. С. 412—413.

Иными словами, Москва в Закарпатье начала разыгрывать спектакль, подобный тем, что были устроены в 1940 году в Литве, Латвии и Эстонии: появление массового и якобы стихийного, то есть независимого от советских политических и военных властей, народного движения за присоединение к СССР. Ну в самом деле, как фарисейски заметил Сталин, не могло же советское правительство «запретить населению Закарпатской Украины выразить свою национальную волю»²⁰. Только вот чехословацким властям в этом спектакле была уготована роль пассивных наблюдателей.

«Я не понимаю, почему они это делают, — недоумевал Бенеш, рассуждая в узком кругу доверенных лиц о политике русских. — Если бы они хотели получить Подкарпатскую Русь (читай: Закарпатскую Украину. — *С. М.*), то могли бы об этом сказать. Я никогда не хотел удерживать Подкарпатскую Русь ценой русской вражды. Всякий раз, когда я говорил с ними о Подкарпатской Руси, я всегда умышленно избегал того, чтобы ее требовать напрямую для нас. Я только говорил, что она не должна остаться в Венгрии, что она должна принадлежать либо нам, либо русским. И я начал на нее рассчитывать только тогда, когда убедился, что русские на нее не претендуют. Нет, я вообще этого не понимаю. Почему же они захотели отобрать ее таким способом, если могли получить ее от нас, попросив об этом?»²¹

Растерянность Бенеша можно понять. Он-то рассчитывал отложить вопрос о будущем Закарпатья до окончания войны, а там, кто его знает, может быть и удалось бы сохранить Закарпатскую Украину в составе ЧСР, тем более

что СССР ни разу не высказывал своей заинтересованности в этом осколке австрийской империи. В любом случае после войны этот вопрос, по замыслу Бенеша, решался бы в правовом поле между двумя равноправными участниками переговоров: правительством Чехословакии и правительством СССР. А значит, для чехословацкой стороны, даже при самом неблагоприятном сценарии, оставалась возможность для дипломатического маневра, торга, настаивания на территориальной компенсации и пр.

На деле же вышло не так: Закарпатье ускользало из рук правительства Бенеша, и что-либо противопоставить этому не было никакой возможности. Более того, президенту в самую пору было задуматься о судьбе Восточной Словакии — ведь там протекали схожие процессы: на территории присутствовали победоносные советские войска; образованный Словацкий национальный совет, как и в Закарпатье, игнорировал распоряжения эмигрантского правительства. Был, пожалуй, и самый серьезный фактор для беспокойства — изрядное количество в Словакии этнических русин и украинцев, которые в любой момент могли пожелать воссоединиться с Советской Украиной.

Кроме того, Бенеш наверняка знал, что в Москве еще с середины 1944 года существовал просоветский Польский комитет национального освобождения, и СССР добивался его признания в качестве временного польского правительства; что под контролем советских властей в декабре 1944 года проходило формирование Временного национального собрания и так называемого Дебреценского правительства Венгрии; что советское руководство фактически направляло процесс создания правительства Национально-демократического фронта Румынии в начале 1945 года; что Кремль вел активные консультации с болгарскими и югославскими коммунистами по поводу

²⁰ «Документы и материалы по истории советско-чехословацких отношений». Т. 4. Кн. 2: Декабрь 1943 г. — май 1945 г. М., 1983. С. 277.

²¹ *Цит. по: В. В. Марьина.* Закарпатская Украина (Подкарпатская Русь) в политике Бенеша и Сталина, 1939—1945 гг. С. 105.

будущего их стран. Все это говорило о стремлениях Советского Союза оказывать самое непосредственное влияние на внутреннюю политику освобождаемых им стран Восточной Европы.

Так что настроение Бенеша было безрадостным, когда он прибыл в Москву 17 марта 1945 года для встречи с Молотовым. Внутренне он уже почти смирился с потерей Закарпаття, главным теперь для него было — подтверждение советской стороной законности и правомочности его эмигрантского правительства на всей территории Чехословакии в ее дюньонхенских границах, включая Словакию и ее восточную часть, в особенности. И ради этой цели Бенеш был готов пожертвовать многим, не говоря уже об отчуждении Закарпатской Украины от Чехословакии.

Однако полной уверенности в покладистости Бенеша у Молотова, по видимому, не было, поэтому он начал переговоры с элементарного шантажа и хитрости. Для начала Бенешу был предъявлен текст его беседы с Майским 22 сентября 1939 года в Лондоне — той самой, в ходе которой президент в изгнании разоткровенничался и открыто заявил советскому послу, что Закарпатская Украина должна войти в состав УССР и что он, еще в бытность свою президентом Чехословакии, рассматривал ее как будущую часть Советского Союза²². Растерявшемуся Бенешу ничего не оставалось делать, как подтвердить неизменность своей позиции и ныне.

Но Молотову этого было мало, ему нужны были письменные заверения чехословацкого президента о готовности передать Закарпатскую Украину СССР. И тут нарком иностранных дел СССР пошел на элементарный обман своего визави. Он сказал, что советское правительство должно проинформи-

ровать Президиум Верховного Совета СССР о ситуации вокруг Закарпаття, и что неплохо было бы иметь письменное заявление чехословацкой стороны о желании видеть Закарпатскую Украину в составе Советской Украины. Лучшим вариантом такого документа было бы личное письмо президента ЧСР с изложением его позиции, которое, естественно, не будет предано широкой огласке и останется тайным.

Этим предложением Молотов, по сути, загнал Бенеша в угол, принуждая президента к тайной сделке за спиной чехословацкого правительства. Ситуация была не из простых: отказать советскому наркому нельзя, но надо было как-то сохранить лицо и по возможности выставить встречные условия, не обидев при этом своего собеседника. Кроме того, Бенеш прекрасно понимал, что написанное им «тайное» письмо может в любой момент быть предано огласке и использовано против него самого. Шантажировали же его записями бесед шестилетней давности!²³

Отдадим должное дипломатическим способностям чехословацкого президента. Он согласился на просьбу Молотова и подготовил на его имя письмо, в котором, в частности, говорилось: «С удовольствием выполняю это Ваше желание и вновь повторяю, что, по моему мнению, Закарпатская Украина должна войти в состав Украинской Советской Социалистической Республики. Это осуществилось бы при соблюдении границ, существующих между Словакией и Закарпатской Украиной в Чехословацкой республике, ...по договоренности только между нашими обо-

²² См. «Документы внешней политики». Т. XXII. Кн. 2. С. 122.

²³ По воспоминаниям Судоплатова, в январе 1948 года в случае, если Бенеш добровольно не согласился бы передать власть в Чехословакии коммунистам, Молотов был намерен шантажировать президента, предав гласности его «тайный договор» с Москвой о Закарпатской Украине (см. П. Судоплатов. Спецоперации. Лубянка и Кремль, 1930—1950 годы. С. 382—385).

ими государствами и в момент, когда у меня будет возможность согласовать этот вопрос с нашими политическими деятелями в Праге. Искренне Ваш Э. Бенеш. Москва, 26 марта 1945 г.»²⁴

Обратим внимание на некоторые примечательные моменты этого послания. Во-первых, Бенеш заявляет о своей исключительно личной позиции, а не всего чехословацкого правительства. Более того, откладывает окончательное решение вопроса о Закарпатье до тех пор, пока эмигрантское правительство не вернется из Лондона в Прагу и не обсудит этот вопрос в более широком кругу чехословацких политиков. Во-вторых, президент ЧСР подчеркивает, что передача Закарпатья Советскому Союзу может состояться при условии незыблемости границ Словакии, которая остается в составе Чехословацкой республики, тем самым отсекая возможные поползновения СССР на территорию Восточной Словакии с ее украинорусинским населением.

Одновременно, и это — в-третьих, заверяет советское правительство, что вопрос о Закарпатье будет решаться исключительно между ЧСР и СССР без какого-либо участия третьих стран. Тем самым Бенеш давал понять советскому руководству, что в решении вопроса о принадлежности Закарпатья не будет обращаться за помощью или консультациями к своему покровителю — правительству Великобритании, у которого наверняка была своя, отличная от советской, позиция о будущем Закарпатской Украины.

Таким образом, вопрос об отчуждении Закарпатья от Чехословакии

в пользу Советского Союза был фактически решен, хотя и негласно, на высшем уровне руководителей двух стран. Дело оставалось за малым — оформить принятые решения официальным двусторонним договором. Как только чехословацкое правительство вернулось из эмиграции в освобожденную Прагу, президент Бенеш, выполняя московские договоренности, инициировал обсуждение вопроса о Закарпатской Украине. Члены правительственного кабинета должны были принять во внимание то решающее обстоятельство, что фактического суверенитета над территорией Закарпатья у Чехословакии не существовало. В Закарпатской Украине правила самопровозглашенная просоветская Народная Рада, опирающаяся на поддержку Красной армии и значительной части населения края. В этой ситуации настаивать на удержании Закарпатья

Добровольно уступив Советскому Союзу Закарпатье, чехословацкие власти могли всерьез рассчитывать на поддержку СССР в территориальном споре с Польшей о возвращении Тешинской области, отторгнутой от Чехословакии в 1938 году.

в рамках Чехословацкой республики (под лозунгом восстановления ЧСР в домюнхенских границах) означало бы только одно — вступить в открытый конфликт с СССР и населением Закарпатской Украины. Во всех отношениях это было бы губительным для пражского правительства.

Кроме того, добровольно уступив Советскому Союзу Закарпатье, чехословацкие власти могли всерьез рассчитывать на поддержку СССР в тер-

²⁴ *Цит. по: В. В. Марьина.* Закарпатская Украина (Подкарпатская Русь) в политике Бенеша и Сталина, 1939–1945 гг. С. 145.

риториальном споре с Польшей о возвращении Тешинской области, отторгнутой от Чехословакии в 1938 году. Чехословацко-польские переговоры об этом как раз должны были открыться в Москве. Поэтому после небольшой дискуссии члены правительственного кабинета решили передать Закарпатскую Украину Советскому Союзу и одобрить соответствующий межгосударственный договор.

29 июня 1945 года Договор между Союзом Советских Социалистических Республик и Чехословацкой Республикой о Закарпатской Украине был подписан в Москве и на следующий день опубликован в газете «Известия». Согласно Договору Закарпатская Украина воссоединялась в соответствии с желанием ее населения со своей «издавней родиной — Украиной» и включалась в состав УССР. Граница между Словакией и Закарпатской Украиной, существовавшая ко дню 29 сентября 1938 года, становилась государственной границей между СССР и ЧСР. Договор подлежал утверждению Президиумом Верховного Совета СССР и Чехословацким Национальным собранием²⁵.

22 ноября 1945 года Временное Национальное собрание ЧСР одобрило конституционный закон о Закарпатской Украине, тем самым ратифицировав советско-чехословацкий Договор от 29 июня; Президиум Верховного Совета СССР ратифицировал его своим указом от 27 ноября 1945 года²⁶.

Стало ли присоединение Закарпатской Украины к СССР приятной неожиданностью для Москвы, или это была задолго спланированная внешнеполитическая операция советского руководства? Имеющиеся документы и свидетельства не дают точного ответа на вопрос, когда и при каких обстоятельствах произошла резкая перемена

во взглядах руководителей СССР — от демонстрации полной незаинтересованности в судьбе Закарпатья до осуществления четко выверенных практических шагов по обладанию краем.

Очевидно одно: это «случайное» территориальное приобретение Сталина произошло в ходе мировой войны и стало возможным благодаря успешному наступлению советских войск в Восточной Европе. Именно возросший в мире авторитет СССР как страны — победительницы германского фашизма, присутствие в Закарпатье частей Красной армии, а также активная деятельность местных коммунистов, поддерживаемых советским военным командованием, сыграли решающую роль в росте просоветских настроений среди жителей Закарпатья, чем не преминуло воспользоваться советское руководство в своей политике расширения послевоенных границ СССР.

В свою очередь, руководство Чехословакии, не раз предлагавшее Советскому Союзу присоединить Закарпатье к Советской Украине, в 1945-м всерьез опасалось, что советизация с помощью Красной армии и местных коммунистов коснется не только Закарпатской Украины, но и Словакии с изрядной долей проживающего там украинско-русинского населения, а потому с легкостью уступило часть территории республики в обмен на гарантии советской стороны о сохранности словацких границ.

22 января 1946 года решением Президиума Верховного Совета СССР была образована Закарпатская область УССР, на территории которой начали действовать Конституция и законы СССР. К Советскому Союзу присоединилась территория площадью 12,5 тысячи квадратных километров с населением около 725 тысяч человек. СССР и ЧСР стали непосредственными соседями, имеющими общую государственную границу протяженностью 98,5 километра. ◆

²⁵ «Документы и материалы по истории советско-чехословацких отношений». В 5 т. Т. 5: Май 1945 г. — февраль 1948 г. М., 1988. С. 78—80.

²⁶ См. там же. С. 176, 178.

АНДРЕЙ ОКАРА

В окрестностях нового Константинополя

Восточнохристианская цивилизация
перед лицом новейшего мирового хаосопорядка

Россия, Украина, Беларусь и иные культурно родственные страны в настоящий момент находятся на модернизационном и цивилизационном раздорожье — пребывают в состоянии поиска своего места в мире настоящего и будущего, поэтому актуальность цивилизационного самоосознания для них крайне велика. Ниже мы попытаемся комплексно проанализировать культурно-цивилизационные особенности стран восточнохристианского ареала и смоделировать варианты эффективного развития в условиях глобальной социально-политической турбулентности.

Цивилизационная идентичность в современном сознании

Цивилизации являются более устойчивыми ассоциациями, чем империи, национальные государства и культурно-языковые общности. Цивилизацию принято рассматривать как самый высокий уровень культурно-ценностной консолидации; однако следует отметить, что цивилизация — это не застывший во времени «культурно-исторический тип», а живой процесс. Ниже речь пойдет о цивилизациях как локальных общностях, выстроенных вокруг общих ценностей. В этом смыс-

ле цивилизационная идентичность не тождественна ни религиозно-конфессиональным, ни культурным, ни этническим, ни расовым, ни языковым факторам, хотя все они и участвуют в ее создании.

Следует отметить, что цивилизационная идентичность — это не просто раз и навсегда данные количественные характеристики той или иной социальной общности. Это качественное изменение, подверженное трансформации во времени — усилению, ослаблению, изменению. Поэтому главный критерий цивилизации — это наличие определенного набора *трансцендентных представлений о бытии, об абсолютной реальности, о времени, вечности, смысле существования* и т. д. Ключевой момент в определении сущности той или иной цивилизации — исследование ее «*сакральной вертикали*», то есть, по определению В. Л. Цымбурского, религиозных или идеологических представлений, соотносящих культурную, геополитическую и социальную практику с Абсолютом, с высшей трансцендентной реальностью¹.

¹ См. В. Л. Цымбурский. Народы между цивилизациями. — Он же. Остров Россия. Геополитические и хронополитические работы, 1993—2006. М., 2007. С. 212; М. В. Ильин. Слова и смыслы. Опыт описания ключевых политических понятий. М., 1997.

Таким образом, современную цивилизацию можно определить как *процесс по поддержанию универсальной картины мира, наднациональной идентичности и жизненного порядка у локализованной социальной общности на основе общих трансцендентных ценностей и эмпирических представлений, а также культурных и социальных практик.*

Как известно, Самуэль Хантингтон выделяет в современном мире восемь больших цивилизаций: синскую (китайскую), японскую, индуистскую, исламскую, православную, западную, латиноамериканскую и африканскую². При всем схематизме такого деления и спорности вопроса о том, являются ли Западная Европа, Северная Америка и Южная Америка отдельными цивилизациями либо тремя субцивилизациями единой западной цивилизации, согласимся с выделением восточнохристианской цивилизации именно как отдельной цивилизации, а не субцивилизации Запада или «единой Европы», как это часто происходит в российской социогуманитарной мысли.

Вместе с тем говорить о «православной» цивилизации не совсем точно по трем причинам. Во-первых, в словосочетании «православная цивилизация» происходит отождествление цивилизации и конфессионального пространства — цивилизация ошибочно приравнивается к религии. Во-вторых, восточное христианство не сводится лишь к православию — не все восточные христиане являются православными, однако все они принадлежат к восточнохристианскому культурному и цивилизационному ареалу. В-третьих, относящиеся к этой традиции страны являются секулярными, церковь (за исключением Греции) не играет значимой жизни в обществе.

² См. С. Хантингтон. Столкновение цивилизаций. М., 2003. С. 54–60.

Поэтому точнее было бы говорить не о «православном», а о «постправославном» сообществе. Оптимальным и корректным представляется определение цивилизационной общности как «восточнохристианской» или «восточноевропейской».

Выделение именно восточнохристианской цивилизации в идеале снимает и актуальный для каждой из православных стран болезненный вопрос о ее принадлежности/непринадлежности к Западу/Востоку. Восточнохристианская цивилизация не есть Запад — в том смысле, в котором им является западнохристианская цивилизация, и не есть Восток — в том смысле, в котором им являются исламская и иные цивилизации Азии. Но, тем не менее, и восточнохристианская, и западнохристианская цивилизации произрастают из одного корня — из античной греко-римской цивилизации. Античный универсализм был заложен и в одну, и в другую цивилизационные матрицы. Христианство добавило в каждую из них еще и духовный универсализм.

Однако если универсализм западной цивилизации стал начиная с XV—XVII веков основой проекта «Модерн», то универсализм восточнохристианской цивилизации реализовался в Византийской империи и затем в достаточно причудливых формах в Советском Союзе. К основополагающим признакам универсализма следует причислить и *идею развития*, у которой также два источника: античность и христианство. Так что на данный момент универсализм, проекты будущего, которые хотелось бы реализовать и вовлечь в них все человечество, претензии на универсальность и общезначимость тех социальных инноваций, которые способны породить православные страны, — это ресурс возможностей восточнохристианского мира, которым, правда, пока не особо спешат воспользоваться.

Принципиально важным является вопрос о месте СССР в истории развития восточнохристианской цивилизации. Советский Союз — политический и геополитический продолжатель Российской империи — можно определить шпенглеровским термином «псевдоморфоза» восточнохристианской цивилизации, под которым понимается несовпадение внешней культурной формы и ее глубинного содержания. Октябрьскую революцию 1917 года и установившийся после нее большевистский режим допустимо интерпретировать как аналог западной Реформации. В новом, коммунистическом культе в «перевернутом» виде воспроизводились основные христианские ритуалы, эсхатология «светлого будущего», «рая на земле», а мессианство Третьего Интернационала вполне сравнимо с третьеримским. Примечательно, что после Второй мировой войны Советский Союз целенаправленно включил в орбиту своего геополитического и идеологического влияния — в «социалистический блок» — все страны восточнохристианского ареала, за исключением Греции и Кипра, интегрировать которые не удалось по стечению ряда обстоятельств.

Географический ареал восточнохристианской цивилизации

Границы цивилизаций, как и границы государств, изменчивы во времени. Однако, в отличие от государственных границ, цивилизационные расплывчаты и не имеют строгих очертаний. Цивилизационные ядра и территории с устойчивой цивилизационной идентичностью окружены лимесами (цивилизационными окраинами) и лимитрофами (межцивилизационны-

ми пространствами), в современном глобализующемся мире в условиях нового великого переселения народов представители самых разных цивилизаций могут проживать совместно на одной территории длительное время и сохранять свойственные им культурную, религиозную, цивилизационную и даже языковую идентичности.

Представляется, что в настоящее время пространство восточнохристианской цивилизационной общности состоит из территорий современных независимых государств, в которых восточное христианство исповедуется

Принципиально важным является вопрос о месте СССР в истории развития восточнохристианской цивилизации.

подавляющим большинством населения и исторически является основой национальной или государственной идентичности. К таковым относятся: Армения, Беларусь, Болгария, Греция, Грузия, Кипр, Македония, Молдавия, Россия, Румыния, Сербия, Украина, Черногория. Окраинами восточнохристианской цивилизации можно считать ареалы распространения православия на Ближнем Востоке, в Северной Африке, Северной Америке и некоторых других регионах, а также ареалы распространения древних восточнохристианских церквей (монофизитских и несторианских) в Эфиопии, Египте и на Ближнем Востоке.

Единственной относительно влиятельной международной организацией, объединяющей страны на основе восточнохристианской цивилизационной идентичности, является Европейская межпарламентская ассамблея православия со штаб-квартирой в Афинах, постоянными членами секретари-

ата которой являются Греция и Россия, а генеральным секретарем — исключительно представитель Греции. За время своего существования (с 1994 года) ее членами были представители парламентов Австралии, Албании, Армении, Беларуси, Бельгии, Болгарии, Греции, Грузии, Иордании, Казахстана, Кипра, Латвии, Литвы, Молдавии, Палестины, Польши, России, Румынии, Словакии, США, Уганды, Украины, Финляндии, Чехии, Эстонии.

«Осевыми» (по Тойнби) или «стерженными» (по Хантингтону) государствами, «ядрами» восточнохристианской цивилизации в современном мире следует считать Грецию, Россию и Украину. Грецию — как непосредственную наследницу Византийской империи, носительницу греческого языка, греческой культуры и греческой этнокультурной идентичности, как очаг и своеобразный культурный эталон православия. Россию — как преемницу Византии и единственное на протяжении нескольких веков независимое православное государство, как современную страну православной культурной традиции, претендующую на статус сверхдержавы. Украину — как центр наиболее значительной рецепции православного христианства в средневековом мире, как прямую наследницу Древней Киевской Руси, генератор церковной и светской модернизации для всего славянского мира в XVII—XVIII веках, как самую большую в современном мире страну по числу православных верующих с высокой интенсивностью религиозной жизни.

Ареал распространения восточнохристианской цивилизации можно обобщенно именовать Восточной Европой — в противовес Западной и Центральной Европе. При этом Западной Европой следует именовать романо-германские и англосаксонские страны. Центральную Европу в таком случае следует рассматривать как цивилизационную окраину Западной —

это страны западнохристианского ареала, но не принадлежащие к семьям романо-германских и англосаксонских народов (Польша, Чехия, Словакия, Венгрия, Словения, Хорватия, а также Эстония, Латвия и Литва; открытым остается вопрос о принадлежности к центрально-европейскому ареалу преимущественно исламских Албании и Боснии и Герцеговины). Таким образом, Восточная Европа в современном актуальном понимании — это не социалистическая Европа Варшавского договора, а Европа восточнохристианской традиции.

Именно вызов Запада является базовым и определяющим для России, Украины, Беларуси. Для Греции, Болгарии, Сербии, Румынии, Грузии, Армении, наряду с вызовом Запада, на протяжении нескольких веков определяющим был вызов Юга — Оттоманской Порты. По отношению к Западу, а в предыдущие века также и по отношению к Оттоманской Порте, российскими интеллектуалами и политиками выстраивались геополитические и концептуальные консолидационные проекты вокруг Российской империи. Три наиболее разработанных — это проект вселенской православной монархии, панславистский и евразийский проекты.

Первый — это попытка объединения под скипетром российского царя всех православных стран: «украинский проект» Алексея Михайловича и Никона, «греческий проект» Екатерины II, российско-турецкие войны и борьба за освобождение Константинополя Александра II и Александра III. *Второй проект* — это попытка собрать под главенством России все славянские земли — как православные, так и католические и протестантские. *Третий проект* — евразийский, основанный на стратегическом союзе православных славян с мусульманами — тюркскими народами Евразии. Какому из этих трех проектов отдать

предпочтение? Вероятно, тому, который в наибольшей степени основан на общности ценностей, а не интересах.

«Православный» проект основан на общности экзистенциальных, сакральных, историсофских и религиозных ценностей. Панславистский — на общности этнокультурных и языковых ценностей, а также на мифологеме об общем происхождении. Евразийский — на идее общего «месторазвития», на взаимном культурном влиянии, стратегической общности геополитических интересов. По всей вероятности, для консолидации на основе ценностей культурного и трансцендентного характера наиболее перспективен и актуален в геополитическом отношении именно «православный» проект в современной интерпретации — без теократической и имперской составляющих.

Аргументы противников развития восточнохристианской цивилизационной идентичности России сводятся к тому, что в случае установления приоритетных отношений с православными странами могут ухудшиться отношения с Северным Кавказом, тюркским Поволжьем, Центральной Азией, Ираном. Однако в том-то и дело, что восточнохристианская цивилизация может рассматривать неродственные в цивилизационном отношении (но родственные в культурном и историческом плане) страны и народы в качестве союзных лимитрофов, с которыми должны выстраиваться приоритетные отношения. То есть для восточнохристианской цивилизации Польша, Чехия, Словакия, Хорватия, Казахстан — это именно лимитрофы. Но лимитрофы, которые можно включать в ареал своего влияния, — тем более что в российской общественной мысли на концептуальном уровне разработаны стратегии взаимодействия и с тюрками, и со славянами-католиками, главный

момент в которых — ответ на вопрос, как собственную цивилизационную и религиозную идентичность сделать не фактором противостояния и «конфликта цивилизаций», а, напротив, фактором консолидации, взаимопонимания и «диалога цивилизаций». Аналогичным образом формулируется задача для Украины — не превратить во врагов Польшу и крымских татар; для Сербии — удержать на приемлемом уровне отношения с Хорватией и Боснией и Герцеговиной; для Греции и Болгарии — поддерживать отношения с Турцией.

Модернизация, демомодернизация, постмодернизация В УСЛОВИЯХ ВОСТОЧНОХРИСТИАНСКОЙ ЦИВИЛИЗАЦИИ

Россия, Украина, Беларусь и некоторые другие страны, в которых православная культурная и религиозная традиции являются доминирующими и определяющими, после исчезновения СССР и закрытия советского модернизационного проекта в начале 1990-х при наличии мощного «вызова» Запада встали на путь вестернизации. Однако, поскольку вестернизация, облаченная в концептуальную оболочку постмодерна, сопровождалась очевидной демодернизацией этих стран и архаизацией обществ, в условиях усиления политической турбулентности и ломки мирового порядка встал вопрос о необходимости поиска альтернативных форм социального проектирования и развития.

Существующий в настоящее время арсенал социального проектирования позволяет производить модернизацию общества на более мягких и тонко подобранных концептуальных основаниях. Если в индустриальную эпоху модернизация означала ломку жиз-

ненного уклада и традиционных ценностей, социальную мобилизацию, насильственную урбанизацию, сильный общественный стресс, репрессии против недовольных и прочие «прелести», пережитые советскими гражданами в 1920—1930-х годах, то при нынешних технологических возможностях, существующих в постиндустриальном информационном обществе, практически любые социальные трансформации возможны без массового социального насилия со стороны субъекта модернизации.

Современная социальная теория предлагает незападному обществу три варианта ответа на «вызов» Запада: вестернизацию, догоняющую модель развития (в том числе неомодернизацию как ее разновидность) и постмодернизацию как развитие на основе собственной идентичности³. Последний вариант выглядит на первый взгляд крайне привлекательно, ибо на словах предлагает постсоветским странам «постмодернизацию-без-вестернизации». Однако в реальности эта теория, пропагандирующая гибкое сочетание ценностей традиционного и модернизированного обществ, как правило, не обладает вообще никаким потенциалом развития⁴.

В условиях глобальной конкуренции «вызов» Запада заключается еще и в том, что он всеми возможными способами стремится не создавать новых и нейтрализовывать имеющихся конкурентов. В ход идет весь арсенал политических, экономических и когнитивных средств. Например, падение на постсоветском пространстве уровня среднего и высшего образования при помощи внедрения стандартов Болонской системы, замена

экзаменов тестами, «экспорт» западной гедонистической модели досуга и массовой культуры без «укомплектования» их соответствующей трудовой этикой, навязывание при помощи грантовой системы определенных научных стандартов и «вирусных» теорий в социогуманитарных науках и т. д. — все это инструменты демодернизации.

Но самый эффективный инструмент (и наиболее болезненный для постсоветских обществ) — это навязывание при помощи лоббистских и информационных технологий той или иной схемы и стратегии модернизации, что сопровождается также крупными кредитами под определяемые кредиторами условия. Совершенно точно замечает В. Г. Федотова, что в 1990-е годы российское общество кинулось догонять Запад эпохи первоначального накопления, тогда как Запад уже завершил этап перехода к постиндустриальному развитию. И архаизация в России происходит после того, как она прошла процесс индустриализации⁵.

Представляется, что в нынешних условиях ответ на глобальный «вызов» Запада можно дать лишь при сочетании инструментального и ценностного подходов. Инструментальный предполагает, что в современных условиях копирование какой-либо привлекательной модернизационной модели развития контрпродуктивно. Ценностный подход означает, что в нынешних условиях актуален не просто грамотный ответ на «вызов» Запада, а создание собственного глобального вызова. Иначе говоря, создание собственного универсального миростроительного проекта.

Кризис любого крупного социального явления, идейно-философского движения, интеллектуального направления или течения в искусстве влечет за собой, как правило, две реакции —

³ См. В. Г. Федотова. Хорошее общество. М., 2005. С. 153—212.

⁴ См., например: J. C. Alexander. Modern, Anti, Post and Neo: How Social Theories Have Tried to Understand the «New Word» of «Our Time». — «Zeitschrift für Soziologie». 1994. Jg. 23. Heft 3. S. 182.

⁵ См. В. Г. Федотова. Хорошее общество. С. 226.

постмодернистскую (декадентскую) и авангардную, разница между которыми заключается в отношении к завершившемуся явлению. В первом случае реакция сводится к переосмыслению и переструктурированию уже имеющихся достижений, во втором — напротив, к отрицанию старого и утверждению инновационной модели. У завершающегося проекта «Модерн» есть постмодернистская реакция — различного рода доктрины, размывающие модернистские ценности и институты. Но буквально на наших глазах формируется и авангардная интеллектуальная реакция — теории «сверхмодерна», «альтермодерна», «неомодерна», «археомодерна», консервативно-революционного развития и т. д. Как представляется, восточнохристианская цивилизация имеет в своем арсенале некоторое количество явлений и феноменов, которые могут быть востребованы в качестве инноваций при моделировании новых социальных и миростроительных проектов.

Восточнохристианская антропология как предпосылка НОВОЙ СОЦИАЛЬНОСТИ

Важнейшим достоянием восточнохристианской цивилизации и национальных культур составляющих ее народов являются представления о человеке, его природе, возможностях, жизненных задачах, посмертном существовании, а также о месте в универсуме и обществе. Главные различия между восточнохристианской и западнохристианской цивилизациями начинаются именно с антропологических установок — с представлений о смысле жизни и смерти, о грехе, спасении, преображении, должном и недолжном, о труде и посмертном воздаянии, из чего в свою очередь вытекают представления о церкви, обществе, государстве и конце света.

В основе православной антропологии лежит представление о возможности стяжания человеком божественных энергий и о единении с Господом на энергийном уровне, полнее всего раскрывшееся в исихазме, о выходе за пределы повседневности, о реальности трансцендентного опыта. «Идеальный человек» в православии — это человек, взятый в некоем трансцендентном масштабе, стремящийся к обожению и преображению, выходящий за онтологические и антропологические пределы, человек-абсолют. Характерно, что в православной этике подобный антропологический максимализм фактически рассматривается как норма существования, а не как экстремальная жизненная стратегия для ограниченного круга духовных подвижников.

Секуляризация начиная с XVIII века постепенно уменьшала значимость религиозных антропологических представлений для стран восточнохристианского мира, однако типологически близкие модели «прорастают» уже в светской культуре — скажем, классическую русскую литературу XIX и даже отчасти XX века можно рассматривать как специфическую форму духовной практики; некоторые исследователи обнаруживают в основании ее смыслов, образной системы и изобразительных средств архетипы соборности и пасхальности⁶. Примечательно, что ее типический положительный герой — не деятель, а созерцатель. Обобщая, можно сказать, что главный герой русской классической литературы XIX века — человек преображенный, человек, вставший на путь духовного обновления.

Совершенно иные антропологические представления просматриваются в фундаменте западноевропейской культуры — в контексте католической, а позже и протестантской доктрин

⁶ См., например: **И. А. Есаулов**. Категория соборности в русской литературе. Петрозаводск, 1995; **Он же**. Пасхальность русской словесности. М., 2004.

«идеальный человек» лишен, по большому счету, подобных максималистских интенций⁷. Трансцендентный опыт рассматривается как удел немногих избранных, «идеальный человек» ограничен определенными онтологическими рамками и сосредоточен на проблеме спасения и искупления, то есть на проблеме земного существования, а не жизни вечной — проблемы обожения для него не существует. Примечательно, что только в православии существует феномен юродства, в католичестве его нет, а в протестантизме вообще отсутствуют как монашество, так и почитание святых.

Разумеется, в западноевропейской культуре еще во времена Ренессанса появляется образ «максимального человека», который позже развивается в алхимических и мистических учениях, в масонстве, у романтиков, у Гете, Гегеля, Ницше, Хайдеггера, Генона. Подобные культурные феномены создали ткань западноевропейской культуры, но с точки зрения влияния на общественное развитие это были в целом не магистральные, а маргинальные течения. Ткань западноевропейской социальности создали иные мыслители — Августин, Фома Аквинский, Декарт, Гоббс, Локк, Адам Смит, Кант, Поппер, фон Хайек. Мейнстримом Запада стало представление о «минимальном человеке» — «человеке юридическом», «человеке экономическом», «человеке физиологическом».

В современном мире прежняя модель человека, созданная в недрах западной религиозности и культуры, терпит глубокий экзистенциальный и когнитивный кризис — кризис духа и души. Западная цивилизация способна быть генератором новых промышленных технологий и научных открытий, но уже, по всей видимости, исчерпала свои возможности по генерирова-

нию новых смыслов существования человека, новых антропологических представлений. В подобной ситуации православная «максималистская антропология» получает шанс быть востребованной как концептуальная, мировоззренческая, ценностная основа для универсального проекта «нового гуманизма», для творческого созидания обновленной и одухотворенной Вселенной, для модернизационных миростроительных проектов.

«Soft power» восточнохристианской цивилизации

Любая большая общность, в том числе цивилизационная, конструируется прежде всего на когнитивном уровне — на основе общих ценностей, идей, идеалов, представлений, символов, сакральных объектов и текстов, моделей поведения, образа жизни и т. д. В результате, совокупность этих смыслов становится основой «мягкой власти» — «soft power».

«Мягкая власть» какой-либо страны, согласно гипотезе Джозефа Ная-младшего, строится на основе сочетания трех основных компонентов — культуры, политических ценностей, уровня влияния на внешнюю политику — и заключается в оказании воздействия на иные страны при помощи ресурса собственной привлекательности⁸. Однако, когда речь идет не об отдельно взятом национальном государстве, а о сообществе стран, имеющих общую цивилизационную природу, потенциал «мягкой власти» должен уточняться, поскольку совокупный ресурс всего сообщества практически не может быть равен сумме ресурсов отдельно взятых стран. Как правило, происходит либо «мультипликационный» резонирующий эффект — как это произошло

⁷ См. Л. П. Карсавин. Католичество. Откровения блаженной Анджелы. Томск, 1997.

⁸ См. Дж. С. Най. Гибкая власть: Как добиться успеха в мировой политике. Новосибирск, 2006. С. 36–37.

в свое время с Западом, либо энтропия и рассеивание потенциала.

Проблема России, Украины, Греции и других цивилизационно близких стран заключается в том, что, обладая предпосылками для высокого уровня «мягкой власти», необходимость этого ресурса практически никогда не была осмыслена национальными элитами на концептуальном уровне и не превратилась в реальную проектную задачу или программу сколько-нибудь внятных действий. Именно истощением ресурса «мягкой власти» Най поясняет крах СССР в 1991 году.

Кроме того, на протяжении XVIII—начала XX века субъектом генерирования ресурса «мягкой власти» была отдельно взятая Российская империя (в которую, правда, входило большинство православных народов), а не сообщество цивилизационно близких стран (многие из которых обрели независимость и освободились от турецкого гнета именно благодаря ей), в XX веке субъектом стал СССР, несмотря даже на то, что формально он позиционировался как атеистическое государство, защищающее не восточнохристианские, а коммунистические ценности. Моносубъектность подобного развития — существование на протяжении нескольких веков лишь единственного православного государства — стала препятствием на пути кооперации усилий, интересов и возможностей стран восточнохристианского ареала в постсоветскую эпоху, поскольку и в Российской империи, и в Советском Союзе на первом месте был имперский уровень идентичности, а цивилизационный уровень не воспринимался как что-то особо самоценное (за некоторыми исключениями — например, за исключением «греческого» проекта Екатерины II или российско-турецких войн второй половины XIX века).

Если СССР манифестировал собственные идеологические и полити-

ческие ценности как универалистские, обладающие потенциальной актуальностью для любой страны и всего человечества в целом, то после его распада страны постсоветского и посткоммунистического мира, имеющие восточнохристианскую цивилизационную идентичность, не рассматривают себя в качестве генераторов каких-либо общезначимых проектов или импульсов и, за редкими исключениями (например, дипломатическое противостояние по поводу признания независимости Косово), не демонстрируют никакой цивилизационной солидарности и кооперации. На постсоветском пространстве достаточно силен информационный, идеологический и даже геополитический антагонизм между Россией, Украиной, Грузией и Молдавией (Беларуси и Армении удалось уклониться от подобного противостояния).

На первый план вышло осознание себя в качестве национальных государств с присущей подобному формату проблематикой «национальных интересов» и доминированием реальных интересов властных корпораций. При этом Россия пыталась использовать ресурс собственной привлекательности на постсоветском пространстве в форматах СНГ, ЕврАзЭС, ОДКБ и Союза России и Беларуси. Однако представление о самоценности цивилизационной идентичности не задействовано ни на уровне политической риторики, ни на проектно-политическом уровне. Чаще всего на первый план выходит апелляция либо к советским ценностям и образам, либо к ценностям западной демократии. В подобном контексте восточнохристианский мир на первый взгляд вообще лишается каких бы то ни было признаков привлекательности, витальности, самодостаточности и обрекается на вечную маргинальность и догоняющее развитие, ведущее к демодернизации и поверхностной вестернизации.

Тем не менее, как представляется, восточнохристианская цивилизация обладает определенным количеством привлекательных свойств, ресурсов и возможностей, часть из которых в нынешних условиях глобального социально-политического транзита вполне способна обрести статус универсальных — актуальных и для всего восточнохристианского мира, и для западного сообщества, переживающего в настоящий момент кризис ценностей, и, возможно, для иных общностей тоже.

Ресурсом «мягкой власти» в ближайшем будущем вряд ли сможет стать какой-либо сугубо политический проект, за исключением разве что распространения ценностей нравственной политики и нравственной экономики, что на данный момент может восприниматься лишь в качестве деклараций. Но для «внутреннего» потребления могут стать актуальными ценности православной социальной доктрины — представление о миссии «Катехона», о «тысячелетнем царстве», представление о симфонии светской и духовной властей, гармония «двух градусов» и т. д.

А вот понимание человеческой природы, ее возможностей и перспектив, ценность антропологического максимализма и нового гуманизма, концепт новой человеческой солидарности, представления о «высшей правде» и «всечеловечности», присутствующие в культурном пространстве православных стран, могут стать актуальным ресурсом привлекательности восточнохристианского мира, а также оказаться востребованными в новом глобальном миростроительном проектировании.

У стран, составляющих ту или иную цивилизационную общность, могут быть разные, иногда даже диаметрально противоположные интересы, однако общность или близость ценностей создает основу для взаимопонимания

и долговременного стратегического партнерства. В нынешней ситуации для эффективного позиционирования самых разных стран может быть актуальным использование двойной идентичности, соединяющей мир-системный анализ Иммануила Валлерстайна и цивилизационную матрицу. То или иное государство в контексте современной капиталистической мир-системы занимает определенное место, передвигается от периферии к центру, повышая свой международный статус, и обратно — от центра к периферии. Но при этом оно сохраняет принадлежность к своей локальной цивилизации. Если положение государства в мир-системе — это категория интересов, то принадлежность к локальной цивилизации описывается в категориях ценностей. Например, Япония и ЕС в рамках капиталистической мир-системы достигли лидирующих показателей по многим показателям развития, однако при этом Япония не стала Западом, не превратилась в часть Европы. То есть статус страны в мир-системе является ресурсом «мягкой власти» той локальной цивилизации, к которой она принадлежит.

Проблема субъектности «креативного класса» и создание нового миростроительного проекта

Кризис модерна и формирование глобального постиндустриального общества, в котором крайне высока ценность нематериальных активов — образов, идей, концептов, идентичностей, символов, мифов, текстов, культурных и технологических образцов, объектов интеллектуальной собственности, порождает представление о программируемости развития, о том, что будущее можно не только прогнозировать, но и эффективно моделировать. Модель «закрытого будущего», в котором вероятность развития событий жест-

ко детерминирована, осталась в эпохе Модерна.

В последнее время в связи с усложнением глобальных связей и систем управления, появлением новых политических субъектов, развитием формальных и неформальных сетевых сообществ, а также в связи с применением когнитивного оружия, гуманитарных технологий, технологий «управляемого хаоса» и асимметричных стратегий, актуально говорить уже об «открытом будущем». Горизонт прогнозирования в условиях глобализации и повышенной социальной турбулентности снижается, вероятность развития событий детерминирована не так сильно, как раньше, а их вариативность значительно возрастает.

Проектирование и воплощение сценариев по управлению будущим путем скоординированных точечных усилий — задача и род деятельности немногочисленного «креативного класса»⁹. Но такое управление становится возможным лишь в случае, если определяющими признаками этого класса в целом и его отдельных наиболее пассионарных и харизматичных представителей будут субъектность, амбициозность, стратегическое целеполагание, а также волевые и рациональные качества. В противном случае будущее «за них» создадут другие люди — представители иных народов и цивилизаций. Поэтому успешных строителей нового будущего правильнее было бы определить как «амбициозный креативный класс». «Создание» таких людей — их воспитание, обучение, продвижение на эффективные позиции в социально-политической структуре — становится крайне актуальной задачей для всех стран, претендующих на лидерство в новом мире. Сами же нематериальные активы и технологии «мягкой власти» приобретают

исключительное значение «строительного материала», из которого складывается будущее.

Показателем универсальности цивилизационной идеи и идентичности служит их востребованность на общечеловеческом уровне. Восточнохристианская цивилизация обладает всеми предпосылками для того, чтобы генерировать собственные универсальные миростроительные проекты, которые могут быть востребованы как на глобальном, так и локальном уровнях. Сам генезис восточнохристианской идентичности таков, что идея универсализма заложена в нем на матричном уровне — она наследуется из Византии, а еще раньше — из античности. Как универсалистский развивался и советский проект. Однако на современном этапе развития универсализм восточнохристианской цивилизации не актуализирован — это только возможность, а не сформированное конкурентное преимущество.

В конечном счете жизнеспособность восточнохристианской цивилизации зависит от креативного потенциала и способности генерировать инновации в масштабе всей мир-системы, а не быть лишь реципиентом чужих влияний. Обретение субъектности восточнохристианской цивилизационной общностью имеет два измерения: геополитическое и геокультурное.

Геополитическое предполагает создание геополитической «проекции» цивилизационной общности в формате военно-политического или экономического союза — своеобразного «Поствизантийского Содружества Наций» (термин Димитрия Оболенского¹⁰). Однако нынешнее состояние цивилизационной идентичности и уровня солидарности стран восточнохристианского ареала исключает

⁹ См. R. Florida. The Rise of the Creative Class. N. Y., 2002.

¹⁰ См. Д. Оболенский. Византийское Содружество Наций. Шесть византийских портретов. М., 1998.

создание в обозримой перспективе геополитического блока или геоэкономического союза. На сегодняшний день восточнохристианская цивилизационная идентичность не является достаточным и эффективным основанием для столь серьезного переформирования политического ландшафта Восточной Европы; к нему не готовы не только интегрированные в западные структуры Греция, Кипр, Болгария и Румыния, не только взявшие курс на подобную интеграцию Украина, Грузия, Черногория, Сербия, но даже Россия, Беларусь, Армения и Молдавия.

В существующих условиях более актуально установление двусторонних и многосторонних отношений между странами восточнохристианского ареала, актуализация в общественном сознании и в сознании элитных групп цивилизационной проблематики, научных и философских исследований, а также переход из рефлексивной стадии в креативную. Геокультурное измерение восточнохристианской общности предполагает формулировку, конструирование и популяризацию универсального сверхмодернизационного миростроительного проекта, соизмеримого по масштабу с Большим модерном или коммунизмом как проектом альтернативной модернизации. И уникальность подобного проекта может заключаться в специфической новой антропологии, новой онтологии, попытках формулировать новый дискурс социальности.

В свое время Византийская империя — прямая предшественница нынешней восточнохристианской цивилизации — достаточно длительное время была генератором социального и культурного развития для всей Европы. Россия же и иные цивилизационно близкие страны на протяжении последних трех с половиной веков сосуществовали с Западом в реактив-

ном формате: «западный вызов — восточный ответ». Подобная асимметрия отношений свидетельствует о недоразвитой субъектности у восточнохристианской общности. Однако нынешнее состояние размывания модерна и глобальной турбулентности дает возможность на глобальном уровне реализовывать социальные инновационные проекты даже самым маргинальным субъектам: фигурально выражаясь, последние обрели шанс оказаться первыми.

Но успехи в освоении будущего зависят, прежде всего, от уровня солидаризации и кооперации восточнохристианских обществ и от субъектности «амбициозного креативного класса». Можно сказать, что для цивилизационного «строительства» нужны «строители» («креативный класс») и «строительный материал» (ресурс «мягкой власти»). В долгосрочной перспективе у локальных цивилизаций существует три сценария развития судьбы: растворение, столкновение и трансформация¹¹. Первый ведет к утере собственной цивилизационной индивидуальности, второй таит в себе угрозу гибели человечества. Третий следует рассматривать как возможность эффективного развития, сопряженного с сохранением своей индивидуальности.

Не исключено, что в условиях восточнохристианской цивилизации надежду на успешность трансформаций, на преобразование социальности и обретение конкурентоспособности перед вызовами новейшего мирового порядка допустимо мотивировать не только характерными для Запада рациональными доводами, но и аргументами, которые присущи незападным обществам, — например волей Провидения.

¹¹ См. Ю. В. Яковец, Глобализация и взаимодействие цивилизаций. М., 2003. С. 44.

SWOT-анализ восточнохристианской цивилизации

Попробуем исследовать восточнохристианскую цивилизацию с точки зрения соотношения факторов силы, слабости, возможностей и угроз — при помощи матрицы «качественного стратегического анализа» (SWOT-анализа). Эффективность этого метода заключается в том, что с его помощью можно построить стратегию развития, в которой концентрация усилий и ресурсов субъекта тратится не на *решение проблем*, а на *использование собственных возможностей*. Таким образом, создаются предпосылки для того, чтобы взаимодействие субъекта с объектами и иными субъектами происходило по модели *генерирования смыслов и активных действий*, а не по модели изначально проигрышного реактивного ответа на внешние вызовы.

Сила (Strength) — преимущества субъекта

— Наличие в истории успешных и конкурентоспособных для своего времени государств (Византийская империя, Древнерусское государство, Болгарское царство, Российская империя, СССР).

— Культурное, духовное, религиозное, политическое, государственно-правовое наследие Византийской империи, несущее в себе парадигму греко-римского цивилизационного универсализма.

— Социально-политическое и технологическое наследие СССР, опыт советской альтернативной модернизации.

— Высокий уровень развития фундаментальной науки и образования, сравнительно высокий уровень развития «человеческого капитала».

— Миростроительная субъектность Византии и Древней Руси как генера-

торов мощных культурных импульсов в масштабе всей средневековой Европы.

— Наличие сакральных центров и ценностных ориентиров (представления о Москве и Тырново как о Третьих Римях, о Киеве как Втором Иерусалиме, о Святой Руси, о Катехоне, о всемирной миссии православного царства в «последние времена», учение о Святой Софии как Премудрости Божьей и т. д.)

— Наличие разработанных и актуализированных в культурной памяти православных народов эсхатологических представлений, позволяющих выстраивать стратегическое видение собственного развития и его сверхзадачи.

— Наличие внутрицивилизационной общности оригинальных национальных политических культур и политических систем разного типа (российской, украинской, белорусской, сербской, греческой и др.) — с широким диапазоном ценностных установок, представлений, традиций, стереотипов поведения, механизмов управления, но с достаточным уровнем взаимной комплементарности.

— Наличие богатого культурного наследия, признанного Западом и изучаемого иными цивилизациями в контексте достижений мировой культуры.

— Развитое в русской, украинской, греческой, грузинской и других культурах экстатическое отношение к миру, возможность познания путем озарения, а не логических актов.

— Этнокультурная и расовая гомогенность восточных христиан, относящихся к индоевропейской языковой семье (за исключением грузин, представителей большинства православных неславянских народов России — чувашей, татар-кряшенов, вепсов, карелов, удмуртов, молдавских гагаузов, а также православных арабов).

— Использование нелатинских алфавитов — кириллического, греческого, армянского и грузинского (исключение составляют лишь румынский и молдавский языки, в которых на протяжении их литературной истории периоды использования кириллического и латинского алфавитов чередовались, а также сербский (сербско-хорватский) язык, у которого под хорватским влиянием есть и латинографичная версия).

— Сохранение большинством православных поместных церквей «старого стиля» (Юлианского календаря);

— Относительно высокий уровень религиозности в православных странах на данный момент.

*Слабость (Weakness) —
недостатки субъекта*

— Низкий уровень цивилизационной солидарности и кооперации, отсутствие внутрицивилизационной геополитической, геоэкономической, идеологической и ценностной консолидации.

— Конфессиональная и цивилизационная разделенность славянского мира. Наличие в историческом прошлом опыта религиозных либо конфессионально окрашенных (в 1990-х годах) войн между различными славянскими народами и странами. Наличие исторического и актуального опыта вооруженных конфликтов между православными странами.

— Конфликты этнокультурных идентичностей между родственными православными народами, вследствие чего одни народы могут не признавать существование либо самостоятельность и культурную самодостаточность других (великорусско-украинско-белорусский, болгаро-македонский, сербо-черногорский, румыно-молдавский конфликты).

— Отсутствие привлекательной и эффективной этики международных отношений, практика неисполнения

международных договоров и договоренностей, распространенный образ православной страны как ненадежного союзника.

— Кризис рационального христианского дискурса в культуре православных народов после гибели Византии; попытки его преодоления в середине XVII — начале XX века не оказались удачными.

— Отсутствие на сегодняшний день большого постиндустриального миростроительного проекта.

— Отсутствие успешной и конкурентоспособной в современных условиях социальной и трудовой этики.

— Сырьевая ориентация и высокая зависимость от внешних факторов российской и украинской экономик, низкий уровень интеграции в «экономику знаний».

— Прозападная ориентация политических элит большинства православных стран, неверие в элитной среде в политическую конкурентоспособность восточнохристианского проекта.

— Отсутствие консолидированного субъекта, отсутствие интегративного геокультурного образа (подобного образу «Запада» в западнохристианской цивилизации).

— Низкая комплементарность российской и украинской политических культур, препятствующая появлению консолидированного геополитического и геоэкономического мегасубъекта в Восточной Европе.

— Незрелость представлений о самодостаточности, уникальности, неповторимости, эксклюзивности восточнохристианской цивилизационной идентичности, распространение представлений о цивилизационной ущербности и «недоевропейскости» православных стран, устойчивые представления о нахождении генераторов общемирового развития исключительно в среде западной цивилизации.

— Различные геополитические и геокультурные приоритеты у разных стран восточнохристианской традиции (Греция, Болгария и Румыния являются членами НАТО и ЕС; Украина, Грузия, Черногория стремятся к интеграции в эти структуры).

— Распространенные традиции коррумпированности государственного аппарата и феномен «приватизации» государства корпорацией чиновников.

— Слабость миссионерской деятельности православных церквей в настоящее время, недостаточное использование языка современной культуры и арсенала современных информационных технологий (по сравнению с католической церковью и протестантскими церквями и сектами).

— Отсутствие православных монархических династий с легитимными претендентами на престол (за исключением потомков сербской династии Кара-Георгиевичей).

— Непризнанность восточнохристианской цивилизации Западом в качестве равного субъекта на всем протяжении ее существования. Использование Западом этики двойных стандартов по отношению к странам восточнохристианского ареала. Ни одна из них не входит в «Золотой миллиард», ни одна из элит этих стран не интегрирована в мировую элиту (за исключением отдельных «элитариев» и «нуворишей»).

*Возможности
(Opportunities) —
благоприятные факторы
внешней среды*

— Географическое положение и геоэкономические показатели, позволяющие выстраивать эффективные проекты с участием различных стран восточнохристианского ареала.

— Относительная географическая компактность восточнохристианского мира — все входящие в него страны

составляют единый массив с общими границами.

— На восточнохристианской культурной основе возможно формирование принципиально новой максималистской антропологии, которая в свою очередь может стать предпосылкой для поисков и создания нового мирового универсального миростроительного проекта.

— Наличие разработанного в богословии Отцов Восточной Церкви учения об обожении как синергии (сотворчестве) Бога и человека и соответствующих духовных практик (исихазм), наличие апофатической гносеологии (постижение Бога через то, чем Он не является) и синергийной методологии по отношению к вопросам свободы и благодати.

— Общемировая известность бренда русской классической литературы и русской культуры. Избирательная известность некоторых произведений и феноменов украинской, сербской, болгарской, румынской, армянской, современной греческой культур. Наличие узнаваемых и признанных во всем мире деятелей культуры.

— Возможность и необходимость формирования адекватного позитивного «инструментального» отношения к ценностям модерна (путем как их переосмысления в восточнохристианском цивилизационном контексте, так и отыскания их аналогов и прототипов в византийской и древнерусской исторической ретроспективе).

— Возросший интерес к православию, православному богословию и религиозной культуре в среде западной интеллектуальной элиты.

*Угрозы (Threats) —
противодействие внешней среды*

— Несоразмерность ресурсов и несоизмеримость потенциалов России и остальных стран восточнохристианской общности, затрудняющие партнерство с Россией, во многих странах

рассматриваются изначально как угроза собственному политическому и культурному суверенитету.

— Различный политический «темперамент» и уровень амбиций России и остальных стран восточнохристианской общности. Наличие специфической российской политической культуры, существенной чертой которой является концентрация властных полномочий у одного субъекта и подавление им иных субъектов, что препятствует созданию эффективных геополитических и геоэкономических союзов на паритетной основе.

— Политическая напряженность между православными странами в современных условиях (российско-грузинский вооруженный конфликт августа 2008 года и т. д.).

— Планомерная интеграция стран восточнохристианского ареала в политические структуры Запада и его сферу влияния.

— Отсутствие в контексте восточно-европейской цивилизационной общности по состоянию на начало XXI века ценностей и когнитивных конструкций, симметричных западным.

— Неадекватное представление о православном христианстве и культуре стран восточнохристианского ареала на Западе (в частности, представления о православном цезарепапизме, об «обрядоверии», об отсутствии «логоса» в богословии и философии).

— Стереотипное восприятие в российском общественном сознании России как государства-цивилизации, что умаляет цивилизационную солидарность с иными православными странами.

— Появление феномена государства-корпорации, логика существования которого размывает цивилизационные ценности и снижает цивилизационную солидарность в международных отношениях.

— Усиление восточнохристианской цивилизационной идентичности в

России может уменьшить лояльность неправославных народов Москве.

— Сравнительно низкий уровень жизни в странах восточнохристианской общности, непривлекательность постсоветского образа жизни в сравнении с западноевропейскими и даже центрально-европейскими странами.

Таким образом, «качественный стратегический анализ» восточнохристианской цивилизации позволяет сделать вывод о наличии в ее арсенале немалых ресурсов и возможностей, а также о слабости потенциальных субъектов и, соответственно, о сложности реализации сценариев прорывного развития. При этом одна из главных слабостей восточнохристианской цивилизации в целом и входящих в нее стран по отдельности заключается в очевидности ее недостатков и неочевидности или малой известности ее достоинств и конкурентных преимуществ.

Цивилизации — это не только культурный или хозяйственный феномен, это способ самосохранения больших социальных групп и всего человечества в целом. За любой из локальных цивилизаций стоит своя история, своя правда, свой уникальный образ мира и вечности. Цивилизационное мышление изначально ориентировано на универсальные ценности — именно поэтому актуализация в современном глобализованном мире цивилизационных чувств таит в себе меньше угроз, чем актуализация, скажем, религиозной, этнической, классовой или групповой идентичностей.

Сейчас, в условиях усиления хаоса и неопределенности, в ситуации «миротрясения», резко возрастают и риски, и возможности. Надо только суметь избежать рисков и воспользоваться возможностями. Не исключено, что это единственный способ выживания. ◆

В поисках рая

Представленная ниже статья принадлежит перу Джеймса Олдриджа (род. в 1918 году), английского писателя левого направления. Его симпатия к «стране победившего пролетариата» не была случайной: истоки ее следует искать в небольшом поселке австралийского штата Виктория, где родился будущий писатель. Пятый ребенок в семье редактора местной газеты — уроженца Лондона, вынужденного по экономическим причинам покинуть землю метрополии, с детства узнал, что такое труд. Семья жила скудно, и Джеймс начал подрабатывать в выходные, будучи подростком. Впоследствии будущий писатель поступил в коммерческий колледж в Мельбурне, а в 1938-м, скопив деньги постоянными подработками (он трудился грузчиком, помощником верстальщика, а затем — репортером), стал студентом Лондонской школы экономики. Впрочем, проучившись всего один год, Олдридж вернулся к журналистике и уже никогда не оставлял этого ремесла.

Симпатия к Советскому Союзу, широко распространенная среди молодых западных интеллектуалов в 1930-е годы, в дальнейшем привела Олдриджа-корреспондента на поля сражений Гражданской войны в Испании. Позднее (в том же качестве военного корреспондента, но уже с профессиональным опытом) он оказался на «Зимней войне», где сумел побывать как на финских, так и на советских позициях. В годы Второй мировой Дж. Олдридж — также военный корреспондент, один из многих, имевших возможность оценить колоссальный вклад в общую победу Красной армии и советского народа.

Тогда же, в годы войны, всегда тяготевший к писательству, он выступил со своими первыми романами, уже вскоре переведенными на русский язык: «Дело чести» (1942; русский перевод — 1947) и «Морской орел» (1944; русский перевод — 1945). Позднее были цикл новелл «О многих людях» (1946), роман «Дипломат» (1949, русский перевод — 1952), «Охотник» (1950), «Герои пустынных горизонтов» (1954), «Не хочу, чтобы он умирал» (1957), «Последний изгнанник» (1961, русский перевод — 1963) и др. Большая часть этих текстов написана в жанре военной прозы, психологически близком советскому читателю 1940—1960-х годов. Но наиболее популярным у советского читателя произведением Олдриджа стала, пожалуй, повесть «Последний дюйм», по которой в 1958 году режиссер Т. Вульфович снял замечательный фильм. Рассказ о маленьком мальчике, спасающем своего отца при сложных обстоятельствах и в экзотическом антураже, проникнутом морской романтикой, был тепло встречен советскими зрителями.

В 1951-м левые симпатии закономерно привели Дж. Олдриджа в ряды руководителей международной организации «Писатели за мир», изначально под-

держивавшей контакты с Советским Союзом. В 1973 году он был удостоен Международной Ленинской премии «За укрепление мира между народами», что стало высшим знаком признательности со стороны советского руководства. При этом писатель был далек от типажа западного левого функционера, сидящего на дотациях из Москвы. Его литературный талант не подлежит сомнению. Очевидно, будь Дж. Олдридж чуть подальше от симпатий к левым и СССР, литературный мир Запада признал бы его в значительно большей степени.

Однако, насколько можно понять, он не стремился к признанию во имя признания. Его (как, впрочем, это и положено действительно большому писателю) волновали ключевые проблемы мироздания. В начале 1980-х годов в ряду таких явно доминировала проблема сохранения мира. После принятия так называемого двойного решения НАТО (12 декабря 1979 года), поводом для принятия которого стало вступление советских войск в Афганистан, мировая ядерная война казалась левым пацифистам вполне реальной перспективой. Размещение в Европе американских ракет среднего радиуса действия «Першинг-2» и крылатых ракет ломало баланс ракетно-ядерных вооружений на континенте. Ответом на этот шаг стало массовое пацифистское движение начала 1980-х годов, прежде всего в ФРГ. Отзвук решимости остановить угрозу «нового Армагеддона» явственно ощущается и в тексте Дж. Олдриджа. Однако его статья не только об этом.

В то время как советский интеллигент бился над проблемой изоляции страны от интеллектуальных процессов, происходящих в мире, изнывал от жестокости партийной цензуры и отсутствия свободы слова, его западный коллега также пребывал в состоянии, далеком от блаженства. Основной круг проблем, с которыми сталкивался последний в начале 1980-х, исчерпывающе обозначен в тексте Дж. Олдриджа — коммерциализация образования, его ограниченная доступность для выходцев из небогатых семей, экспансия массовой культуры, воспринимающей творчество исключительно как товар, болезненное ощущение одиночества (вообще свойственное человеку западной культуры) и, наконец, засилье низкопробной кино- и музыкальной продукции (в первую очередь американской).

Ни одну из этих проблем сегодня невозможно назвать надуманной. Однако мы хорошо видим, что реальный выбор в мире начала 1980-х был весьма ограничен: западный капитализм с его алчностью и вульгарностью или советский социализм с его административным диктатом. Хорошо там, где нас нет! Может быть, и так..



ДЖЕЙМС ОЛДРИДЖ

Враги культуры у нашего порога

КОММУНИСТ**1982 № 3**

Европа как «мастерская человечества»

Монтескье, философ, чьи идеи были столь популярны в эпоху Просвещения, писал, что «Европа представляет собой мастерскую человечества». Французский мыслитель верил в географический детерминизм и был заранее предрасположен в пользу Европы, видя в ней источник мудрости и научного прогресса. Он был убежден, что будущее человечества зависит от европейской культуры, поскольку считал, что географическая среда континента идеальна для развития лучших качеств в человеческой природе. Его взгляды были прогрессивны для того времени, но в конце концов европейские экспансионисты приспособили их к своим интересам и начали использовать для оправдания имперских завоеваний, покорения Африки, Индии, Азии. В результате идеи Монтескье о мировом значении Европы были обращены на достижение целей, прямо противоположных тем, о которых помышлял сам философ.

И тем не менее, хотя Европа едва ли может претендовать сегодня на роль единственной «мастерской человечества», она была и остается генератором идей, которые обогащают все человечество, а не только страны, тесной группой расположившиеся в этом небольшом уголке земного шара. В Европе нет ни одной страны, которая не внесла бы своего вклада в культурное наследие всего человечества. И этот вклад становится все более примечательным, если проследить историю каждой страны и найти в каждом языке, в каждом народе присутствие особой культуры, единственной в своем роде для данного географического места и одновременно неотделимой от достижений континента в целом.

В этом есть своя историческая логика. История Европы — это история тесного переплетения судеб одних народов с судьбами других, одних культур — с другими. Мы всегда жили в объятиях друг у друга, и хотя история Европы была историей войн и национального соперничества, постоянно менявшихся союзов, она торжествовала не благодаря военным завоеваниям, а в результате своих уникальных культурных достижений. Европа сумела выжить за счет своей способности возрождаться из пепла разрушений. Реймский собор, великолепнейший шедевр средних веков, по-прежнему восхищает неподражаемой красотой. Он являет собой тонкий и непреходящий памятник мастерству ремесленников, строителей и инженеров, которые задумали и соорудили его. И почти ничто внешне не напоминает в наши дни о сотнях кровопролитных битв, которые разворачивались в Реймсе и вокруг него еще со времен Цезаря и вплоть до мая 1945 года, когда здесь капитулировал фашистский фельдмаршал Йодль. Культура в тех или иных ее формах всегда господствует над тленом.

И все же в Европе и даже в Англии, которая не знала вторжений с 1066 года, едва ли найдется деревня или город, где не было бы чего-либо будящего воспоминания о конфликтах, вспышках борьбы. Однако мысли об этой борьбе постоянно изглаживаются из нашей памяти потребностями повседневного существования. С Европой сегодня ассоциируется представление о людях, работающих в полях или на задымленных комбинатах, ее имя связано с преодолением разрушительных последствий войны и одновременно с имеющей всемирно-исторический смысл борьбой, которая все еще разделяет страны континента и будет разделять их впредь, пока европейские народы не создадут строй, при котором удастся навечно избавиться от фундаментальных противоречий.

Границы государств в Европе сложились сейчас, пожалуй, на самой реальной и разумной основе. Но никогда в истории ни одна граница не представляла собой четкой линии, наглухо отделяющей одну страну от другой или один народ от другого.

Нельзя не признать, что границы государств в Европе сложились сейчас, пожалуй, на самой реальной и разумной основе. Но никогда в истории ни одна граница не представляла собой четкой линии, наглухо отделяющей одну страну от другой или один народ от другого. Все мы знаем, как часто население пограничных районов смешивалось с «заграничным», а в случае Англии

и Франции, разделенных Ла-Маншем, до сих пор дают знать о себе признаки древней галльской общности между юго-западной оконечностью Англии и приморскими районами Нормандии и Бретани. Разумеется, было бы заблуждением преувеличивать это смешение в культурном плане. Однако нигде в Европе нет такой национальной культуры, на которой не отразилось бы влияние соседей, в том числе и результаты их культурных «вторжений». Дело не в языке, хотя и языки тоже могут смешиваться. Речь скорее должна идти о перекрещивающихся колоссальных социальных движениях, которые ныне вновь нарастают во всех западноевропейских обществах. Несмотря на длительные периоды насилия, соперничества и угнетения, в конечном итоге сложилась общая европейская культура, порожденная социально-экономическими эпохами готики, Реформации, Возрождения, промышленной революции и т. д. Прочность национальных культур временами, хотя и не всегда, была результатом воздействия силы, которая не желала признавать государственных границ и глубоко проникала в различные культурные слои, не уничтожая при этом их национальной самобытности.

Национальная культура никогда не была «чистой». Она представляет собой продукт гораздо более широкого притока идей, нежели узкие пределы, ограниченные линией, которую мы называем государственной границей. Идея «чистой» национальной культуры, кстати сказать, всегда выдвигалась наихудшими и самыми опасными элементами европейских обществ. Понадобился Гитлер, чтобы предпринять попытку создать некую «чистую» арийскую культуру для немецкого народа. А тем временем он столько разрушил, что погибшими оказались не только германские, но и мировые культурные ценности. Лишь благодаря победе советского народа, всех европейских народов над Гитлером удалось спасти и немецкую культуру от многолетнего периода тьмы и загнивания.

Культурный человек в любой европейской стране всегда стремится впитать в себя свою национальную культуру. Но, не довольствуясь этим, он неизменно устремляет свой взор и к лучшему из того, что предлагают ему другие. Шекспир принадлежит всей Европе и всему миру, так же, как Бетховен или Толстой. Мы зависим друг от друга. Только неразумный или же безнадежно предубежденный человек может утверждать, что какая-то страна Европы обладает, дескать, более богатой культурой, чем другая.

В общих чертах я попытался обрисовать сложную взаимосвязь нашей общей культуры в ее местных проявлениях, не стремясь сваливать все в одну грудку. И делаю я это потому, что независимо от государственных границ и ограничений над европейской культурой в целом, прежде всего над культурными сокровищами в Западной Европе, сейчас нависла новая угроза.

Мы в Англии уже знаем, что где-то в горах Уэльса или Корнуолла прорыта глубокая шахта, в которой, как утверждают, будут укрыты некоторые из наших величайших произведений искусства в случае ядерной войны. Больше того, подобные шахты и подземные укрытия должны по идее быть созданы по всей стране якобы для того, чтобы спасти наше культурное наследие от взрывных волн, огня, радиации и «бешенства вышедшей из-под контроля толпы», которая, по мнению оторванных от народа специалистов, сокрушит все и вся в поисках немногих оставшихся форм жизнеобеспечения.

Судя по сообщениям печати, аналогичные планы «спасения» произведений искусства разработаны во Франции, Западной Германии, Голландии, Швеции и, возможно, Бельгии. Одновременно воздвигаются убежища, которые должны укрыть немногочисленные группы «элиты», якобы способные восстановить «правопорядок» после ядерного крушения и подчинить ему гибнущие остатки населения.

Это не циничные разглагольствования, а серьезный пересказ того, о чем действительно говорится в различных государственных документах, авторы которых озабочены в первую очередь тем, как им «выжить» в случае ядерной войны. Это вывод, вытекающий из официальных планов и документов. Один из аспектов такой пропагандистской подготовки — попытка убедить народы Западной Европы заранее смириться с немислимым. Противоречия в этой ситуации совершенно очевидны, но они и типичны. Готовясь фактически к разрушению всего здравого в жизни народов, наши филистеры пытаются продемонстрировать свою «любовь» к культурным ценностям европейской цивилизации и роют шахты для «спасения» великих произведений искусства, которые они хотели бы унаследовать в мире, непригодном для жизни человека.

Есть что-то патологическое, самоубийственное в этой идее сохранения произведений искусства, даже если на европейской земле не останется людей, ради которых их только и нужно сохранять. В свое время эпоха Возрождения дала мощный импульс развитию науки и искусства. Ныне же буржуазия, судя по всему, рассуждает гораздо проще: после нас хоть потоп. В своих несбыточных расчетах на «выживание» в ядерной войне она уже готова ставить на карту будущее своего собственного общества, как если бы решила, что раз она не может выжить, то не должно выжить и ничто другое, во всяком случае, ничто живое или полезное.

Но произведения искусства и культурные ценности, которые мы унаследовали от ушедших поколений, принадлежат не буржуазии, и не ей укрывать их под землей или владеть ими. Подлинная суть Возрождения, которое заложило основы современной европейской культуры, никогда не сводилась к личному обла-

данию. Эпоха Возрождения стимулировала взлет гуманистической культуры и вдохнула новые силы в великое идейное наследие античной классики. Новые научные открытия позволили мыслителям того времени освободиться от мертвенной теологии феодализма, отбросить путы схоластики. Практически каждый аспект жизни был подвержен изменениям благодаря новому пониманию природных явлений. И сама природа получила научное объяснение, которое открывало перспективы развитию науки, философии и искусства. Наша современная европейская жизнь всеми своими корнями уходит в особые типы рациональности, которые зародились в эпоху Возрождения, а в дальнейшем проявились во всех странах Европы.

«Это был величайший прогрессивный переворот из всех пережитых до того времени человечеством,— писал Ф. Энгельс в “Диалектике природы”, — эпоха, которая нуждалась в титанах и которая породила титанов по силе мысли, страсти и характеру, по многосторонности и учености. Люди, основавшие современное господство буржуазии, были всем чем угодно, но только не людьми буржуазно-ограниченными» (*К. Маркс и Ф. Энгельс. Соч., т. 20, стр. 346*). Интеллектуальная целостность Возрождения в Европе была продуктом не военных походов, завоевателей или безумцев, а результатом деятельности художников, мыслителей, ученых, мастеровых и крестьян. Именно эта целостность вдохновила не только высокое искусство и широту научных открытий, но и революционные философские идеи, которые рождались в ту эпоху.

Эту целостность европейской мысли, искусства и науки было нелегко сохранить. Приходили времена, когда лучшие из европейских достижений использовались не на благие цели. С появлением капитализма такая судьба постигла и большинство достижений науки. Мы говорим об этом не для того, чтобы бросить тень на интеллектуальные достижения. Подобный ход событий был обусловлен безжалостной борьбой буржуазного строя за сохранение собственных позиций, а с появлением империализма — дракой одних монополистических монстров с другими.

Европейская культура не могла не сопротивляться своему разрушению в непрекращающейся борьбе между прогрессом и реакцией, между социальным сознанием и социальным обманом, между прошлым и неизбежным будущим. При этом выживание культурных ценностей нередко зависело в Западной Европе от того, в какой степени культура становилась достоянием народа и в какой — оставалась изолированной или используемой исключительно на потребу «элиты». Культурная и интеллектуальная жизнь той или иной страны всегда зависела от социальных условий и общего уровня образованности. Чем лучше социальные условия, шире охват населения образованием, тем культурней данный народ. Войны и экономические кризисы неизменно отрицательно сказывались на социальных условиях в Европе, общий уровень образованности повышался или понижался в зависимости от периодов стабильности или депрессии.

В наши дни, как мне кажется, мы наблюдаем в западных странах тенденцию к становлению некоей формы капитализма, при которой, как полагают его вдохновители, он мог бы успешно и прибыльно функционировать в условиях, когда из сферы продуктивной занятости и образования можно было бы изъять четвертую часть трудящегося населения. Именно так обстоят дела в капиталистических странах сегодня. Капитализм ненавидит полную занятость, отсутствие безработицы. Он их не желает и не добивается. В средние века в некоторые периоды около 40 процентов молодых людей Англии было священниками только потому, что феодальное общество не нуждалось в активном трудовом

населении. Им давали возможность существовать в качестве обнищавших паразитов на самой низкой ступени, так как общество только и могло содержать их на этом уровне. Это был период тьмы и невежества для всех народов, кроме «элиты». И именно на такую судьбу сейчас хотели бы обречь миллионы людей в Западной Европе.

Капитализм наших дней планирует избавиться от значительной части своего трудящегося населения и, изолировав ее, превратить в невежественную, легко управляемую, не поддающуюся организации армию безработных, которые будут разве что не умирать, но в своем отчаянии могут стать материалом для нового фашизма. Такова, например, суть событий в сегодняшней Англии.

А что происходит тем временем с нашим культурным наследием? Мы в Англии имели «Закон о бедных» 1834 года, который относил «бедняков» к категории преступников. На положении «бедняков» оказывались люди, которых промышленная революция не могла или не желала продуктивно использовать. Многие были осуждены как преступники и отправлены для заселения Австралии. Мы не знаем, что произойдет с нашими современными бедняками — тремя миллионами безработных. Но у них в любом случае очень немного шансов духовно обогатиться от общения с великими произведениями искусства и культурой нашего общества.

В книге «Положение рабочего класса в Англии» Энгельс отмечал, что английскому пролетариату удалось добиться возможности самостоятельного образования и что социалисты совершили подлинное чудо, когда перевели для английских трудящихся лучшие произведения французских философов. Их поэтами, писал Энгельс, были Байрон и Шелли. Эта оценка, данная Ф. Энгельсом, относится к 1844 году. В наши дни мы не имеем ничего похожего на быстрое, распространение недорогой и хорошей литературы среди трудящихся, которое в свое время было частью борьбы против наихудших аспектов существовавшей социальной системы. Наш рабочий класс сегодня, наоборот, стремятся отделить от лучших произведений искусства. Его лишают возможности приобщения к высокой литературе, и лишь очень немногие хорошие книги находят путь в дома трудящихся. Наша система библиотек широко используется представителями трудящихся, но экономическая политика правительства консерваторов ведет сейчас и к ее развалу.

Реальная проблема — это низкий уровень народного образования. Ребенок из средней рабочей семьи имеет очень мало возможностей получить хорошее образование или поступить в университет, и поэтому общий уровень образованности в Англии быстро падает. В первые девять месяцев 1981 года в школах Англии и Уэльса было продано на 4 миллиона книг меньше, чем в предыдущем году. Сейчас 40 процентов всех английских школьников бросает учебу в 16-летнем возрасте и не получает больше никакого образования или профессиональной подготовки. В 1981 году потеряло работу 3 тысячи университетских преподавателей, такая же участь ждет многих других и в наступившем году. Наше общество отнюдь не то, где добиваются сохранения культурного наследия. Невозможность получить образование — лишь одна из форм отлучения от культуры, поскольку очень сомнительно, чтобы миллионы наших полубразованных, безработных молодых людей, полностью отрезанных от участия в культурной жизни, смогли воспользоваться плодами интеллектуальной жизни страны, не говоря уже об участии в ней. Они, по сути дела, приговорены к культурной смерти.

Даже наша система высшей школы подвергнута опустошению сокращением расходов и всевозможными ограничениями, естественно, не для богатых, а для

тех, кто не сдастся и в конце концов добивается для себя места в университете. От учебы будут вынуждены отказаться десятки тысяч молодых людей. Правительство, стоящее сейчас у власти в Англии, спокойно заявляет, что страна не может себе позволить дать образование всей своей молодежи. Расходы на образование подменяются огромными и все растущими затратами на вооружение, а это в свою очередь ведет к тому, что вместо озабоченности судьбами мира поощряются чуждые подлинной культуре рассуждения на темы войны, поощряется не приобщение к культуре, а скатывание в трясину насилия.

Чем больше простых людей любой западноевропейской страны отстраняют от культуры, тем более серьезной становится угроза ее коммерческой вульгаризации. В свою очередь, это ведет и к обострению угрозы войны. Старые и почти традиционные формы вульгаризации культуры остались, они являются неотъемлемой чертой существующего строя. Превращение культуры в товар было одним из первых проявлений нравственного падения капитализма. Но сейчас это положение возведено, во всяком случае в Англии, в ранг правительственной политики. Правительство консерваторов приняло решение о том, что все национальные памятники страны, начиная со знаменитого лондонского Тауэра и кончая доисторическими колоннами Стоунхенджа, должны быть переданы частным предпринимателям для их использования с целью получения прибыли. Тем самым национальное достояние Англии фактически передается на распродажу дельцам, и они занимаются ею, вполне естественно, без малейших угрызений совести.

Значительная часть величайших произведений западноевропейского искусства, как известно, находится и всегда была в частных руках, их все чаще и чаще продают и покупают, подобно, скажем, мылу. Или, если использовать более современную терминологию, их продают и покупают, подобно акциям и ценным бумагам, потому что произведения искусства представляют собой не только товар, но и выгодное капиталовложение. Если картину Пуссена, например, можно купить сегодня за миллион долларов, нет никакого сомнения, что через несколько лет она будет стоить два миллиона. Произведения искусства для сильных нашего мира — это то же, что вклад в банке.

Но товаром в Западной Европе стало не только наследие высокого искусства. В товар превращен и другой продукт интеллекта, столь важный для выживания западноевропейской культуры. Речь идет о технике, которая стала наиболее доходной составной частью капиталистической системы производства. В результате наши профессора и научные сотрудники учебных заведений вынуждены все больше и больше приспосабливаться к опасной системе, нуждающейся для своего выживания в их поддержке. Наши университеты полны слабонервных апологетов того самого строя, который в конечном итоге им же и угрожает. Ученым грозит опасность превратиться в блестящие ничтожества в тот момент, когда их открытия и изобретения начинают использоваться в недостойных целях. Западноевропейских интеллектуалов усиленно убеждают держаться в стороне от политических сфер, которые решают, как использовать плоды научных усилий. Ответственность за подчас опасные для будущего народов открытия ученых на них как бы больше не лежит. «Мы об этом позаботимся сами», — заявляют им люди, которым не следовало бы доверять даже перочинного ножа.

К счастью, многие из наших научных работников и преподавателей, наших философов не занимают ту покорную позицию, к которой их усиленно подталкивают. Содержание научных и философских журналов красноречиво доказывает, что многие из ученых умов верят в нечто большее, нежели примитивная

вульгаризация их интеллекта и использование плодов их научной работы во вред человечеству. Беда в том, что буржуазное общество стремится изолировать таких людей, превращая их в беспомощных или покорных индивидуумов. Но это далеко не всегда получается. Люди, во что бы ни пытались их превращать, руководствуются подчас ценностями, нередко возвышающимися над их собственным политическим кредо. Поэтому мы действительно имеем богатейшее культурное наследие в университетах и научных учреждениях. Угрозу для него создают, однако, не только филистеры, которые хотели бы закопать поглубже в землю культурные сокровища Европы, но и культурное обнищание рядовой человеческой личности, характерное для нынешнего этапа развития капитализма.

Антикультура в наши дни начинается с изоляции, деморализации и коммерциализации личности, то есть процесса, по своим последствиям прямо противоположного тем, которые принесла человечеству эпоха Возрождения. В «Героях дела в раздумье» Луначарский писал об эпохе, пришедшей на смену эпохе Возрождения: «Индивид проявил себя, по крайней мере на вершине общественной лестницы, во всей силе, — и он ценил себя, и чувствовал, что, творя историю, надолго переживет себя». В одном популярном справочнике говорится, что эпоха Возрождения «ознаменовалась подъемом индивидуализма, новой свободой мысли и поведения, влиянием личности на каждый аспект человеческой жизни, начиная от моды в одежде и кончая попытками угадать суть этого и трансцендентального миров. Для того времени был характерен острый интерес ко всему, что окружало человека».

В наши дни личность в буржуазном обществе всячески побуждают видеть в себе человека наедине с собственной судьбой, человека в экзистенциалистском понимании, затерявшегося в хаосе окружающей среды, человека, которого убеждают искать собственное спасение лишь в самом себе. Буржуазия превратила личность в прямую противоположность тому, чем человека сделала эпоха Возрождения. И в результате вместо высвобождения своих способностей он превращается в пленника в окружающей его среде. Человек уже сомневается в своей собственной ценности (в социальном и историческом плане), он уже оторван от всего остального человечества.

Таковы условия, с которыми в наши дни приходится сталкиваться личности в Западной Европе, которым ей приходится противиться и с которыми она вынуждена бороться, хотя многие часто и не сознают источника своих проблем или их политической подоплеки. В то же время на положении самых незащищенных жертв оказалась масса населения, с самого начала оторванная от культуры. Насилие, скандалы, пессимизм, цинизм, жестокость, порнография, прямой политический обман ежедневно обрушиваются на них со страниц так называемой «популярной» печати в каждой из стран Западной Европы. И английская пресса с ее массовыми тиражами в этом отношении, несомненно, опустилась особенно низко. На экранах наших телевизоров рядовой англичанин может видеть лишь убийства, картины жестокости, насилие, которое вершит полиция, неправдоподобные шпионские истории, грубый секс и идиотские комедии. Если на телевидении и показывают программы более высокого сорта, то их откровенно предназначают для тех, кто стоит над широкими массами, обреченными впитывать в себя всевозможный хлам. С тем же основанием это можно сказать и о кинофильмах, книгах, произведениях искусства, музыке и театре. По большей части так называемая «популярная» культура сводится к самому низкому знаменателю. Ее творцы, судя по всему, стремятся внушить людям, что их природе глубоко свойственны насильственные побуждения, что они глупы и недостойны того, чтобы

о них проявляли заботу на вершине политической власти. Или, в лучшем случае, что они представляют собой не более чем клоунов в грандиозном цирке, подменяющем реальную жизнь и реальную драму.

Сопротивление широких масс так называемой «массовой культуре» не так легко выразить или организовать.

Сопротивление широких масс так называемой «массовой культуре» не так легко выразить или организовать. Общество, которое пичкает широкие народные массы культурными отбросами, жестко контролирует все аспекты

распространения культуры и информации. Иными словами, рабочий человек может выключить телевизор и не смотреть программу, которая ему не нравится, или отбросить газету, которая ему не по душе. Однако это очень слабо отразится на могуществе средств массовой информации. Если буржуазия достаточно образованна, чтобы пользоваться благами нашего великого европейского культурного наследия, то уровень образования рабочего класса в некоторых западноевропейских странах наглядно демонстрирует удаленность трудящихся от общекультурных вопросов. Чтобы рабочий человек получил возможность приобщиться к высокой культуре, он не только должен преодолеть ограниченность полученного им образования, но и каким-то образом перешагнуть сложный социальный барьер.

Чужак у нашего порога

В одной из недавних статей английская «Гардиан» писала, что в наши дни «молодежь впитывает в себя все то, что ассоциируется с Голливудом и Нью-Йорком, так же естественно, как воздух». Дело в том, что значительная часть развлекательных материалов и программ лондонского телевидения поступает из Соединенных Штатов, и в них скрыты источники немалого идейного влияния, хотя в Великобритании этого подчас не осознают. Конечно же, отнюдь не все проявления американского влияния на европейскую культуру были неблагоприятными. Наоборот, Европа извлекла для себя немало полезного из знакомства с лучшими образцами американской культуры. Но и в самих Соединенных Штатах сейчас существует та же проблема, с которой сталкиваемся мы в Западной Европе. В Америке лучшие представители ее культуры тоже ведут непрерывную и тяжелую борьбу за спасение великого наследия американской культуры, в ней участвуют те же самые силы, что и в европейских капиталистических странах, существуют те же проблемы. Те же люди имеют привилегию пользоваться благами культуры и те же массы, что и у нас, практически изолированы от них.

В статье, которую опубликовала «Гардиан», говорится, что «теплота братских объятий (между Соединенными Штатами и Англией. — Дж. О.) порождает свои собственные иллюзии. Даже культурные люди, судя по всему, попадают на этот крючок». И газета далее пишет, что американские материалы, которые появляются на экранах телевизоров, подобны «голосу с другой планеты... В условиях меняющегося мира это различие имеет решающее значение. У нас может быть общее наследие, мы говорим на одном языке и имеем схожие черты характера, что помогает правильно судить о нас; мы можем по большей части упиваться этим

общим опытом; но если заглянуть в глубь структуры наших обществ, мы далеко не одно и то же».

Почти каждый день Западная Европа, оглядываясь на свое прошлое и видя свое настоящее, убеждается, что она отличается от Соединенных Штатов. Тем не менее культура каждой западноевропейской страны все глубже пропитывается американским влиянием, и это вторжение извне зачастую сказывается на ней отрицательно. Если лучшее из Соединенных Штатов достигает нас в ограниченных количествах, то не следует забывать, что гораздо чаще к нам попадает худшее, и именно это худшее создает реальную проблему. Этот процесс имеет давнюю историю, и тем не менее все еще часто задаются вопросом, почему дешевая американская массовая культура сумела так глубоко проникнуть в западноевропейскую жизнь. Ответ на этот вопрос, вероятно, достаточно прост. Ее производство в Америке поставлено на массовую основу и весьма прибыльно, и Америка в состоянии не только оставить любую западноевропейскую страну далеко позади по объему такого производства, но и сбывать эту макулатуру практически сразу же, как только она появляется на свет. Иными словами, Америка имеет колоссальные финансовые ресурсы для организации производства настоящих гор поделок этой псевдокультуры и наводнения ими любого рынка в Западной Европе.

Часто довольно трудно с определенностью сказать, какие последствия сложившееся положение имеет для нашей национальной культуры, так как импорт американских идей ставит проблемы не только культуры, но и политического влияния и военного присутствия — подчас все эти источники влияния становятся неотделимыми друг от друга. История Западной Европы после второй мировой войны столь существенно определялась американским влиянием, что в дни «холодной войны» она покорно подчинялась малейшим прихотям американской политики, направленной против Советского Союза, независимо от того, какие правительства стояли у власти.

Вплоть до наступления «холодной войны» традиционный культурный обмен между Америкой и Европой обычно бывал очень плодотворным. Но «холодная война» превратила Америку в могилу культуры, что определенным образом отразилось и на Западной Европе. К тому же американское политическое вмешательство в западноевропейские дела носило абсолютно односторонний характер. Хозяин отдавал приказания лакею. Американский журнал «Рэмпартс» сообщал (и позже это было подтверждено), что американцы регулярно предоставляли денежные суммы английскому Национальному союзу студентов и по меньшей мере одному из наших знаменитых «интеллектуальных» журналов. Подобные «пособия» выплачивались многим другим организациям и печатным изданиям в Западной Европе, а в ответ на это требовали распространить на Европу маккартистскую «охоту на ведьм». В общем, можно сказать, что американцы получали за свои деньги, что хотели. Психология «холодной войны» причинила страшный ущерб культурной жизни в Западной Европе, хотя это и приняло иную форму, чем в самой Америке.

Недавняя статья Р. Рауда в «Гардиан» о периоде «холодной войны» в Западной Европе начиналась словами: «Небольшая группа неортодоксальных искусствоведов в Италии и Франции выдвинула теорию, по которой американский культурный империализм одурачил нас в 60-е годы и заставил поверить, будто абстрактное экспрессионистское направление в живописи тех дней представляло собой важное течение в современном искусстве». Эта группа, писал РAUD, дает недвусмысленно понять, что данная операция финансировалась американскими деньгами, в том числе и из бюджета ЦРУ. Рауд не соглашается с этой точкой зрения,

но тем не менее пересказывает все более широко распространяющееся убеждение относительно американского влияния на западноевропейскую культуру в период «холодной войны». ЦРУ затратило миллионы долларов на финансирование своих попыток повлиять на интеллигенцию и деятелей искусства Западной Европы, стремясь убедить европейскую интеллигенцию или настолько запутать ее, чтобы заставить смириться с американскими представлениями о положении дел в мире, сводившимися к голой ненависти в отношении Советского Союза.

Сегодня дело обстоит несколько иначе. Американское влияние все еще остается, но оно приняло более тонкие и гораздо более «убедительные» формы, чем в 60-х годах, сохраняя, однако, свою хищническую, торгашескую и вульгарную направленность. В настоящий момент в сфере культурного экспорта в Западную Европу американцы поставляют нам прежде всего собственные образцы жестокости и насилия. Из вечера в вечер на экранах телевизоров нас приобщают к американской преступности, убийствам, наркомании, грубому сексу и лицемерной склонности среднего класса сетовать на свою судьбу. Когда «Гардиан» пишет о влиянии Голливуда и Нью-Йорка на молодежь, речь идет об аморальном и насквозь погрязшем в сексе Голливуде и о разгуле насилия, царстве жестокости в Нью-Йорке. В первые девять месяцев 1981 года в Нью-Йорке было официально зарегистрировано 1100 убийств и 70 тысяч уличных грабежей, и каждый вечер все это нам показывают по телевидению. Типичным примером может служить американский детективный сериал «Старски и Хатч» о двух нью-йоркских полицейских, которые расхаживают в джинсах, потрепанных куртках и теннисных туфлях, производя весьма неопрятное и неряшливое впечатление. В каждой передаче программы, которую нам еженедельно показывают уже на протяжении многих лет, Старски и Хатч неизменно прибегают к насилию, выполняя свои полицейские функции, что всегда имеет в Америке один и тот же конец — появляются крупнокалиберные, смертоносные автоматические пистолеты, ибо за океаном таков единственный способ разрешения всех конфликтов.

Есть и английская программа, которая очень похожа на американскую передачу о Старски и Хатче, именуемая «Профессионалы». Вместо полицейских в неряшливой гражданской одежде, разыскивающих преступников, «герои» нашей программы каждую неделю ловят шпионов, потому что английский истэблшмент одержим шпиономанией. Однако и в этой программе перед нашими глазами предстает все то же безжалостное насилие, подчас даже худшее: угрюмые, мрачные, грубые, порою звереющие образцы «наших защитников» производят настолько устрашающее впечатление, что, если бы они действительно существовали в жизни, их следовало бы поскорее посадить под замок, чтобы оградить нас от их насилия.

Если подумать, для чего все это делается, то нужно сделать вывод, что таким путем стремятся убедить людей смириться с поразительной склонностью к насилию и преступности в американском образе жизни, воспринимать их как приемлемую сторону человеческого существования, будь то в американском или западноевропейском капиталистическом обществе. А вслед за этим нам преподносят представление об американской жизни как о высшем совершенстве, якобы достойном всяческого подражания. Американская телевизионная «модель» образа жизни шаг за шагом переключивается и в западноевропейскую среду, поскольку нашу молодежь все больше и больше приобщают не только к культуре преступности, но и к своеобразным религиозным культам, зародившимся и финансируемым в Америке, которые предлагают нравственное обоснование подобного разгула насилия. Речь, однако, идет уже не о телевизионном, а о вполне осязаемом, ма-

териальном экспорте в виде прибывающих из Соединенных Штатов реальных носителей доморощенного религиозного умопомешательства, характерного ныне для американской мелкобуржуазной среды.

Американские религиозные секты ставят своей целью превратить наших юношей и девушек в подражателей образцам «идеального» американского молодого человека — фанатичной, невежественной, безжалостной, но вполне способной позаботиться о себе одномерной личности, мировоззрение которой покоится на примитивном маккартизме, то есть насквозь проникнуто глубокой ненавистью к Советскому Союзу, коммунизму, социализму, либерализму, науке и даже к обычным великодушным поступкам в нашей повседневной жизни. Эти религиозные организации сказочно богаты, поскольку, как правило, пользуются поддержкой миллионеров. Они уже имеют немалое влияние в американской политической жизни и пытаются ныне распространить его и на Западную Европу. Одна из этих сект была создана южнокорейским предпринимателем Нан Муном, специализирующимся на производстве оружия. Перед своими почитателями он предстает в облике некоего «святого антикоммуниста», которому, однако, в светской жизни принадлежит ежедневная газета в Нью-Йорке. Сегодня Нан Мун имеет несколько миллионов последователей в разных странах, главным образом в Соединенных Штатах. Мы видим его юных американских адептов на наших лондонских улицах — аккуратненьких, идеально одетых американцев, всем своим видом как бы призывающих присоединиться к религиозной кампании против коммунизма, с которым в их представлении отождествляется все, что хотя бы наводит на мысль о «либеральных» убеждениях, гуманизме, терпимом отношении к идеям. Члены этой секты, как и участники других, ей подобных, — таких сект насчитывается с полдюжины — исповедуют общую «политическую религию» ненависти к Советскому Союзу и всему прогрессивному, не гнушаясь при этом старым оружием церковников, а именно, обвиняя в «подрывной деятельности» каждого, кто осмеливается усомниться в обоснованности ветхозаветной истории сотворения нашего мира из ничего.

В более долгосрочной перспективе сопротивление европейцев этим новым, можно сказать, экзотическим источникам влияния, которые несут с собой отрицание гуманистического наследия европейской культуры, будет зависеть от нашего собственного европейского здравомыслия. Однако и этого нас хотят лишить. Когда в недалеком будущем появится трансатлантическая система постоянной космической телевизионной связи с использованием спутников Земли, встанет вопрос о начале нового этапа американского вторжения в нашу культуру, ибо американские телевизионные станции получат возможность без ретрансляции передавать любые пропагандистские материалы непосредственно в дом каждого жителя Западной Европы, имеющего телевизионный приемник. Одна из первых задач американского челночного космического корабля, о котором ведется столь много разговоров, как раз и будет заключаться в выводе на орбиту американских телевизионных спутников, принадлежащих частным монополиям, хозяева которых будут транслировать все, что пожелают.

Соединенные Штаты уже готовятся использовать эту систему для распространения своего культурного суррогата и пропаганды в других странах. При этом ставится цель максимально глубоко проникнуть в умы и сознание европейцев. У нас американские планы кое-кого уже по-серьезному беспокоят. «Санди таймс» недавно писала, что «перспектива затопления Европы продукцией транснациональных телевизионных корпораций начинает пугать власти». И тем не менее эта новая потенциальная возможность американского проникновения в Европу

основывается на единстве классовых устремлений реакции в Соединенных Штатах и Западной Европе. Если американский экспорт опасного религиозного умопомешательства и культа насилия пробьет себе новый путь, чтобы окончательно затопить западноевропейский рынок, это произойдет потому, что идеологический «товар» из-за океана будет приветствоваться здешними духовными «братьями» американских воротил, такими же филистерами, как и они, собирающимися поглубже укрыть под землей наше культурное наследие.

Где соприкасаются политика и культура

Политика отлучения западноевропейских стран от культуры, которую при попустительстве монополистической верхушки в западной части нашего континента проводит американский капитализм, сегодня уже не довольствуется сферой социального воздействия. Она идет дальше, угрожая катастрофой ядерной войны. Именно в этом заключается ныне наиболее грозная опасность для европейской культуры. Вера нынешних правителей Соединенных Штатов в возможность одержать верх в «ограниченной» ядерной войне в Европе, создание ими нейтронной бомбы, планы размещения крылатых ракет на европейской земле — все это создает самую большую угрозу не только для европейской культуры, но для самой жизни на континенте.

Цинизм, с которым в Вашингтоне говорят об «ограниченной» войне, которую, дескать, удастся отвести от Соединенных Штатов, воспринимается в Европе прежде всего как свидетельство абсолютного пренебрежения к коренным жизненным интересам западноевропейских народов. В то же время в нем видят яркое проявление полного отсутствия в правящих кругах Америки какого-либо понимания значения многовековой истории европейской цивилизации, всей европейской культуры для мирового развития. Таков логический финал антикультурной политики монополистического капитала.

В самом деле, можно ли считать культурными людей, которые не исключают возможного разрушения Европы ради своей воображаемой безопасности? Или же они одержимы лишь слепым стремлением навязать всем нам пораженную кульгом насилия, опасную и подчас безумную социальную систему, независимо от того, скольких бы жизней это ни стоило, каких бы потерь общечеловеческой культуре это ни принесло? И что мы должны думать о тех западноевропейских государственных деятелях, которые проявляют готовность принести миллионы жизней своих граждан в жертву чуждой политике, угрожающей их же уничтожением? Можно ли их называть культурными людьми? Может быть, их было бы правильнее считать ядерными филистерами, которые готовы поставить на карту судьбу целого континента, чтобы помочь опасному союзнику выполнять роль мирового жандарма, даже если это грозит опасностью всеобщего уничтожения?

Западноевропейские народы с каждым днем все лучше осознают выбор, перед которым они поставлены. Грандиозные манифестации сторонников мира в Бонне, Амстердаме, Париже, Риме, Лондоне, Мадриде, Афинах выражают не только решимость все большего числа людей отстоять мир, но и показывают их готовность бороться за сохранение достижений цивилизации, за то, чтобы окончательно избавить человека от невежества, насилия, эксплуатации. Сегодня люди, проходящие по улицам наших городов, протестуя против дальнейшего наращивания ядерных арсеналов, представляют лучшие силы в Западной Европе, и необходимо сказать, что и по ту сторону Атлантики разворачивается аналогичная борьба, хотя американцам это отнюдь не легко делать. Они подвергаются

колоссальному и самому грубому нажиму. Им приходится нащупывать путь через густой лес насилия и искусственно раздуваемой ненависти. И прежде всего им нужно подняться над моральным кредо безнравственности, которое отождествляет лояльность с отвержением почти всего того, за что боролся и борется каждый культурный человек как в Западной Европе, так и в США.

В 1901 году известный американский публицист и критик Э. Хаббард после посещения Европы писал в журнале «Филлистайн»: «Единственные враги, угрожающие Америке, — это ее внутренние враги: невежество, предрассудки и некомпетентность». Сегодня вряд ли можно обвинить Соединенные Штаты в некомпетентности, но невежество и предрассудки остаются врагами Америки. Коль скоро Европа все еще склонна рассматривать себя как «мастерскую человечества», то ей придется помогать ее американским друзьям избавиться от этих опасных недостатков. Если ей суждено спастись от ядерной катастрофы, навлекаемой невежественными и полными предрассудков людьми, то действовать надо незамедлительно. ◆

*г. Лондон,
январь 1982 года*

АЛЕКСАНДР ДЮКОВ, ВЛАДИМИР СИМИНДЕЙ

В плену у этнократии

О политической ангажированности латвийской официальной историографии

В ходе российско-латвийских переговоров на высшем уровне, состоявшихся 20 декабря 2010 года в Москве, между президентом России Д. А. Медведевым и президентом Латвии В. Затлерсом была достигнута договоренность о создании совместной комиссии историков. Причины принятия этого решения понятны: непростые отношения между Россией и Латвией во многом обуславливаются различным истолкованием недавнего общего прошлого наших стран. Такие, несомненно, болезненные вопросы, как советская репрессивная политика, преступления нацистов и их латвийских пособников, советизация и террор националистических формирований «лесных братьев» в настоящее время становятся предметом активных политических спекуляций. Совместная комиссия историков должна исправить это положение, став инструментом научного диалога.

К сожалению, заявления, сделанные в последнее время высокопоставленными государственными чиновниками и официальными историками Латвии, заставляют усомниться в том, что совместная комиссия станет действенным инструментом такого рода. Создается впечатление, что в официальной Риге комиссию, проводшую

первое организационное заседание 14 ноября 2011 года в Москве, рассматривают лишь как площадку для озвучивания идеологизированных официальных штампов о «советских оккупантах» и «легионерах СС как борцах за свободу Латвии».

С целью оценки позиции латвийской стороны авторы взяли на себя труд подвергнуть научному анализу государственную историческую политику Латвии, ее идеологическое содержание, механизмы реализации и преломление в официальной историографии, в том числе в контексте решения о создании российско-латвийской комиссии историков.

Полный пересмотр представлений о событиях, связанных с периодом пребывания республики в составе СССР начиная с 1990—1991 годов стал использоваться в Латвии на государственном уровне в качестве инструментария для реформирования общественного сознания и закрепления новой власти. В основу «национальной» идеологической конструкции был положен тезис латышских эмигрантских кругов о прибалтийских странах как жертвах двух тоталитарных режимов, согласно

ДЮКОВ Александр Решидеович — генеральный директор фонда «Историческая память», главный редактор «Журнала российских и восточноевропейских исторических исследований».

СИМИНДЕЙ Владимир Владимирович — руководитель исследовательских программ фонда «Историческая память» (Москва), в 2001—2005 годах — атташе, третий секретарь посольства России в Латвии.

которому советский режим подавался как «более опасный и худший» для титульных балтийских народов, чем нацистский.

Следует отметить, что концепция «советской оккупации» Латвии послужила оправданием для лишения значительной части населения республики основных политических и ряда экономических прав. Позорный институт массового «негражданства» является одной из основ созданного в Латвии режима этнократии, что не может не оказывать влияния на официальную историческую науку¹. Об этом в 2005 году недвусмысленно заявила председатель (на тот период) комиссии по иностранным делам сейма Латвии Вайра Пэгле: «Если мы отказываемся от концепции оккупации, то ставим под угрозу нашу политику в отношении гражданства, в отношении неграждан и их прав (запрет на участие в муниципальных выборах) и других ключевых вопросов. Понятно, что на такой шаг мы пойти не можем»².

Идеологические основы, которыми руководствуется официальная латвийская историческая наука, документально закреплены в ряде политико-декларативных актов органов власти, к которым следует отнести декларации сейма республики «Об оккупации Латвии» от 22 августа 1996 года, «О латышских легионерах во Второй мировой войне» от 29 октября 1998 года и «Об осуждении осуществлявшегося в Латвии тоталитарного коммунистического оккупационного режима СССР» от 12 мая 2005 года (полные переводы документов см. в

Приложении). Эти документы сохраняют свое действие до сих пор.

В частности, в декларации «Об оккупации Латвии» утверждается, что «все время оккупации СССР целенаправленно осуществлял геноцид против народа Латвии, тем самым нарушая Конвенцию о недопущении геноцида и осуждении за него от 9 декабря 1948 года... Руководство СССР целенаправленно наводнило Латвию сотнями тысяч мигрантов и с их помощью пыталось уничтожить идентичность народа Латвии»³.

В декларации «О латышских легионерах во Второй мировой войне» заявлено, что «в тридцатые годы XX века в Европе сформировалось два больших тоталитарных террористических государства. Реализация агрессивных целей этих государств началась с подписания так называемого пакта Молотова—Риббентропа, в результате которого была ликвидирована государственная независимость Латвийской Республики и ее попеременно оккупировали как СССР, так и Германия»⁴.

В этой же декларации предпринимается попытка преуменьшить нацистские преступления, ретушировать память о жертвах нацистского геноцида и глорифицировать латышских легионеров «Ваффен СС» из числа добровольцев: «Действительно, некоторая часть граждан Латвии вступила в латышский легион добровольно, но это произошло потому, что СССР в 1940—1941 годах осуществлял в Латвии геноцид. Сотни человек были расстреляны без приговора суда, десятки тысяч депортированы в отдаленные районы СССР. Германия также в это время допускала военные преступления и геноцид в Латвии, однако они затронули граждан Латвии в многократно меньших объемах. Поэтому некоторые граждане Латвии считали, что, вступая в легион, они защитят себя и свои се-

¹ См. В. В. Бузаев, И. В. Никифоров. Современная европейская этнократия: Нарушение прав национальных меньшинств в Эстонии и Латвии. Под ред. М. В. Демурина, В. В. Симиндея. Предисл. Т. Жданок. М., 2009.

² «Вести сегодня». 21.05.2005.

³ «Latvijas Vēstnesis». 27.08.1996. № 143 (628).

⁴ «Latvijas Vēstnesis». 10.10.1998. № 336 (1397).

мы от новых массовых репрессий со стороны СССР, которые позднее действительно последовали»⁵.

Далее безапелляционно утверждается, что «целью призванных и добровольно вступивших в легион воинов была защита Латвии от восстановления сталинского режима. Они никогда не участвовали в гитлеровских карательных акциях против мирного населения. Латышский легион так же, как и финская армия, воевал не против антигитлеровской коалиции, а только против одной из стран-участниц — СССР, которая в отношении Финляндии и Латвии была агрессором»⁶. Тем же документом правительству Латвии вменяется в обязанность «заботиться об устранении посягательств на честь и достоинство латышских воинов в Латвии и за рубежом».

Концепции «советской оккупации» и «советского геноцида» являются, как минимум, спорными, на что неоднократно обращалось внимание российскими историками, придерживающимися различных взглядов и историографических школ⁷. Однако в Латвии эти историко-идеологические концепции утверждены на государственном уровне, что не

могло не оказать внаучного влияния на деятельность латвийских историков.

Инфраструктура государственной исторической политики в Латвии включает в себя множество взаимодополняющих элементов с государственным и неправительственным статусом, поддерживаемых титульными СМИ и подпитываемых из латышских эмигрантских кругов.

Механизм перелицовки фактов по лекалам официальной идеологии в Латвии обеспечивается следующими составными частями. Главным «приводным ремнем» официальной Риги, призванным идеологически оформить и фактологически наполнить «оккупационную» риторику, используемую для выдвижения исторических и финансовых претензий к современной России, а также для обоснования дискриминационной политики в отношении русских в Латвии, является созданная 13 ноября 1998 года *Комиссия историков при президенте ЛР*. В состав комиссии из 11 членов во главе с археологом, профессором А. Цауне (в настоящее время комиссия состоит из 14 человек, председательствует академик Латвийской академии наук, профессор И. Фелдманис) вошел также советник президента Латвии по вопросам истории А. Зунда. «Президентские историки» активно сотрудничают с МИД ЛР, а также с Министерством образования и науки, готовя базу для составления новых учебных пособий и в целом влияя на школьное преподавание истории. Для придания весомости результатам исследовательской и пропагандистской работы комиссии были привлечены ученые из ряда стран, получившие статус зарубежных членов, из которых, однако, лишь единицы активно участвуют в работе.

Деятельность комиссии с 1998 года выстраивалась по пяти основным направлениям, охватывающим эпохи с 1940 по 1991 годы (руководители ра-

⁵ *Ibid.*

⁶ *Ibid.*

⁷ Подробнее об этом см.: **Р. Х. Симонян**. Оккупационная доктрина в странах Балтии: содержательный и правовой аспекты. — «Клио». 2011. № 3. С. 163–171; **Е. Ю. Зубкова**. Прибалтика и Кремль. М., 2008; **Л. М. Воробьева**. История Латвии: От Российской империи к СССР. Кн. 2. М., 2010; **Ю. З. Кантор**. Прибалтика: война без правил (1939–1945). СПб., 2011; **А. Н. Сытин**. Проблемы истории стран Балтии и их взаимоотношений с Россией, конец 80-х — начало 90-х годов XX века. М., 2009; **А. Г. Донгаров**. СССР и Прибалтика (1939–1941 гг.). Дипломатические хроники и размышления. М., 2010; **А. А. Чапенко**. История стран Балтии (Эстония, Латвия, Литва) в первый период Независимости и годы Второй мировой войны: Очерки. Мурманск, 2008; **А. Р. Дюков**. Миф о геноциде: Репрессии советских властей в Эстонии. М., 2007; **В. В. Симиндей**. Тематика Второй мировой войны в современной Латвии: идеологический, политический, историографический аспекты. — «Политика против истории: Дело партизана Кононова». М., 2011. С. 51–88.

бочих групп — И. Шнейдере, А. Странга, И. Фелдманис, Х. Стродс, Д. Блейере). Ключевыми задачами данной структуры стали обеспечение официальных лиц тезисами для «оккупационной» риторики и презентация на международной арене тематики «преступлений против человечества в Латвии в период советской и нацистской оккупаций»; при этом акцент делался на «преступлениях советского тоталитаризма» — с намерением доказать «равенство» двух режимов с точки зрения преступности их идеологии и практики, но при «более тяжелых» последствиях для латышей именно «советской оккупации», выразившихся в «геноциде». Обратной стороной этой идеологической нагрузки является оправдание и восхваление латышских легионеров «Ваффен СС», всего лишь «надеявшихся с помощью Гитлера прогнать Сталина и вернуть независимость Латвии».

Более успешное «разъяснение» латвийской официальной позиции западной аудитории предполагало, наряду с эксплуатацией негативных настроений в отношении СССР, также некоторые уступки и заверения в полном принятии демократических ценностей. В связи с этим латышские историки предприняли следующий маневр: приняли активное участие в обсуждении тематики Холокоста, оставляя без внимания преступления латышских коллаборационистов в отношении белорусов, русских и украинцев; развивали тезис о борьбе легионеров СС только против СССР, а не всей антигитлеровской коалиции; сделали попытку вывести из-под уравнивания коммунистической и нацистской идеологии «еврокоммунизм», с учетом его интеллектуального багажа, а также актуальности и влиятельности левых настроений в Западной Европе. Постепенно латвийские историки и политики пришли к выводу, что можно при-

знать геноцид евреев на территории Латвии, рассчитывая на то, что Израиль и еврейские общины в США и ряде других стран отступят от критики в адрес Латвии за ее политику в отношении других нацменьшинств, и восхваление ветеранов «Ваффен СС» как «национальных героев и жертв советского тоталитарного режима».

В значительной степени этот маневр удался: за редкими исключениями, критические высказывания в адрес латвийского правительства или право-

Концепции «советской оккупации» и «советского геноцида» являются, как минимум, спорными, на что неоднократно обращалось внимание российскими историками, придерживающимися различных взглядов.

судия звучат лишь со стороны некоторых международных еврейских организаций, занятых поиском военных преступников и мониторингом антисемитизма в мире. Латвийские власти в 2005 году даже пообещали вернуть еврейской общине собственность или выплатить компенсацию за то недвижимое имущество, которое ей не вернули в порядке реституции. Но в дальнейшем практическая реализация этой договоренности была отложена в долгий ящик (под нажимом националистов, настаивавших на том, что «евреи активно поддерживали советских оккупантов», при этом «за все должны платить не латыши, а русские»). Однако, по сути, произошло признание правопреемницей довоенной общины нынешней еврейской общины Латвии, которая по своему происхождению, насколько известно, более чем на половину состоит из евреев, приехавших

в Латвию в советский период. Здесь мы видим наглядное проявление двойного стандарта: представители других национальностей, поселившиеся в Латвии после 1940 года, были лишены политических и ряда экономических прав.

В числе других звеньев цепочки по перелицовке истории стоит упомянуть следующие структуры: *Музей оккупации Латвии* (выставочно-исследовательский центр, внесенный МИД ЛР в протокол для обязательного посещения зарубежными официальными делегациями; организует различные мероприятия: от методических семинаров для подготовки в соответствующем ключе школьных учителей до вечеров антисоветских анекдотов; в 2012 году планируется его расширение, в том числе за счет зарубежных пожертвований); *Военный музей Латвии* (собирает документы из частных коллекций и артефакты «подвигов» латышских легионеров СС, проводит специфические выставки, конференции, презентации книг, например о кавалерах гитлеровских железных крестов); *Центр документации последствий тоталитаризма при Бюро по защите Конституции* — главной латвийской спецслужбы (хранит агентурно-учетные карточки — «мешки КГБ»; до недавнего времени активно участвовал в презентациях репрессивной деятельности советских спецслужб и ретушировании связей руководства Политуправления полиции ЛР с «Абвером» и СД накануне и в ходе Второй мировой войны).

В соответствии с декларацией сейма Латвии от 12 мая 2005 года была создана *правительственная комиссия по подсчету ущерба от «советской оккупации»* под председательством руководителя департамента обеспечения госканцелярии Эдмундса Станкевичса (в полном варианте — Комиссия по определению количества жертв и массовых мест захоронений тоталитарного коммунистического режима оккупации СССР, обработке информации по репрессированным и массовым депортаци-

ям и подсчету ущерба, нанесенного латвийскому государству и его жителям).

28 апреля 2008 года кабинет министров Латвии заслушал информационное сообщение о промежуточных итогах и планах работы комиссии, в котором ее глава Э. Станкевичс заверил руководство страны, что работа идет полным ходом, при этом называть конкретные сроки ее завершения и какие-либо предварительные финансовые цифры не стал. Однако, согласно сообщениям латвийских СМИ, в кулуарах правительства и сейма фигурировал ориентир в 50 миллиардов долларов. Члены комиссии отчитались за уже проведенные 20 заседаний и несколько заграничных командировок, в том числе в Россию. К результатам своей деятельности они отнесли разработку методики подсчета дохода на душу населения Латвии в 1935—1940 годах, а также сбор макроэкономических показателей страны за этот период для последующего сравнения с данными государств, сохранивших рыночную экономику в послевоенный период. Сообщалось также, что ведется работа по созданию оптимальной модели «альтернативного прошлого». Однако вопрос о том, чем прямое наложение показателей, без учета реальных или действительно наиболее вероятных геоэкономических и социально-политических условий, отличается от «средней температуры по палате», так и остался без ответа.

Комиссия Э. Станкевичса сосредоточила свое внимание и на демографических потерях республики за советский период и влиянии фактора размещения советских войск на территории Латвии. Разработчики полагают, что выведенная ими формула позволит подсчитать предположительные потери от непродуцированного ВВП за счет «выпадения» из экономики республики почти 58 тысяч репрессированных и сосланных всех возрастных групп в сталинский период. Охват последующих лет вызвал некоторые сложности, однако члены комиссии нашли экологический ущерб,

а также косвенные демографические потери Латвии в участии ее жителей в ликвидации катастрофы на Чернобыльской АЭС и действиях советских войск в Афганистане.

В последние два с половиной года латвийские политики и официальные историки приступили к реформированию структур, ответственных за возвращение «национально-исторической идентичности» латышей, пропаганду и детализацию «оккупационной» версии истории пребывания Латвии в составе СССР, а также за обоснование историко-финансовых претензий к современной России. Катализатором изменений стал глубокий экономический кризис в Латвии, повлекший за собой сокращение государственных расходов и перевод в 2009—2010 годах пропагандистских структур на преимущественно внебюджетное финансирование. При оценке эффективности государственной исторической политики ЛР также звучала критика в адрес «паркетных» ученых, не сумевших продемонстрировать достаточную гибкость и продуктивность в своей работе. Судя по информации латвийских СМИ, дополнительным стимулом перевода активности в плоскость НГО стали надежды на получение устойчивого финансирования историко-политических изысканий из еврофондов, подкрепленные предварительными договоренностями об этом ряда националистических депутатов Европарламента от Латвии.

Первой «жертвой» режима государственной экономии стала «оккупационная» комиссия при правительстве Латвии. С 1 августа 2009 года деятельность этой структуры была приостановлена на неопределенное время. При этом данный шаг был представлен латвийскими дипломатами как «жест доброй воли» и «дружественный шаг» по отношению к России. Однако уже осенью 2009 года появилась инициативная группа во главе с тем же Э. Станкевичсом, призванная создать на базе «замороженной» правительственной комиссии — неправительственную ор-

ганизацию «Общество по изучению оккупации Латвии» (ОИОЛ).

Оформление и запуск деятельности ОИОЛ заняли почти год, увенчавшись проведением 5 августа 2010 года общего собрания организации в здании Латвийской академии наук. Согласно уставу ОИОЛ, ее работа «направлена на защиту прав человека и прав индивида для жителей Латвии, пострадавших от режима оккупации, развитие гражданского общества, стимулирование образования, науки и культуры» в рамках выполнения декларации сейма от 12 мая 2005 года. Предполагаемые практические итоги деятельности ОИОЛ определены как установление степени и форм влияния «советской оккупации» на современное латвийское общество, определение суммы «ущерба» и внесение вопроса о «компенсациях» со стороны России в повестку дня переговоров по линии Россия—ЕС.

В состав организации вошли более 40 политиков, историков, юристов, экономистов и демографов, в том числе Гиртс Валдис Кристовскис (в прошлом составе правительства — министр иностранных дел), Айварс Мичулис (юрист, чиновник Министерства регионального развития и по делам самоуправления), Индулис Залите (бывший руководитель Центра документации последствий тоталитаризма при БЗК).

По заявлениям руководства ОИОЛ, только для завершения «подсчетов ущерба от СССР», уже начатых комиссией, потребуется не менее двух лет и около 400 тысяч долларов, тогда как проведение конференций или издательская деятельность, а также дальнейшая исследовательская работа в российских архивах нуждаются в отдельном регулярном финансировании. ОИОЛ рассчитывает не только на частные пожертвования, помощь эмигрантских организаций (прежде всего Объединения американских латышей и Объединения свободных латышей мира), еврофонды и экономию от предоставления налоговых льгот, но и на государственное софинансирование. В последнее время ОИОЛ отметилось проведением в Риге конференции «При-

чиненный Советским Союзом ущерб в Балтии» (17—18 июля 2011 года) и выпуском книги И. Упмалиса, Э. Тилгасса и Э. Станкевичса «Латвия под властью советских милитаристов, 1939—1999», презентованной 14 июня 2011 года в Военном музее. В этой книге авторы «насчитали» по непрозрачной методике «ущерб» только от пребывания советской (российской) армии на территории Латвии в размере 2 950 995 775 латов (около 5,8 миллиарда долларов США), оговорившись при этом, что работа носит «не академический, а популярно-исследовательский» характер⁸.

Определенные проблемы возникли и у Комиссии историков при президенте Латвии, выпускавшей в последние годы всего по одному-два тома исследований и рефератов (с 1999 по 2011 годы выпущено 26 сборников). Придать «динамики и напористости» официальной структуре призван ее новый председатель Инесис Фелдманис, вступивший в должность в январе 2010 года. В числе озвученных И. Фелдманисом планов работы комиссии на 2010—2011 годы значатся укрепление взаимодействия с МИД ЛР — особенно в вопросах российско-латвийских отношений (тематика «открытия» российских архивов, латвийские захоронения на территории России, информационно-пропагандистское обеспечение, работа с иностранными членами комиссии), издание книги Карлиса Кангериса, Рудите Виксны и Улдиса Нейбургса о Саласпилском концлагере («доказательство» его «воспитательно-трудового» характера и сведения численности лагерных жертв нацистов и их пособников до 2 тысяч человек), перевод скандальной книги «История Латвии. XX век» на чешский язык, англоязычное издание книги «Латвия во Второй мировой войне» в рижском издательстве «Юмава», подготовка фундаментального труда об авторитарном режиме Карлиса Улманиса и

повседневной жизни латышей в 1934—1940 годах, издание книги о стратегии довоенной внешней политики Латвии, подготовка советником президента по вопросам истории Антонийсом Зундой описания деятельности «оккупационного инструмента» — МИД ЛССР⁹.

11 октября 2010 года в Риге состоялась презентация работы нового фонда «Малая библиотека истории Латвии». Председателем правления фонда стал по совместительству председатель Комиссии историков при президенте Латвии И. Фелдманис. Комментируя необходимость создания фонда, он отметил: «Мы пришли к выводу, что во многих вопросах, в том числе в интерпретации истории, мы потеряли “гандикап”, имевшийся после восстановления независимости. Ставится под сомнение даже легитимность латвийской государственности». По его словам, одним из мотивов образования новой структуры стало осознание того, что «Латвия находится под постоянным влиянием российского информационного поля». Миссия фонда состоит в том, чтобы выработать «иммунитет» у латышей к «русско-советским мифам» и ослабить их влияние на западную общественность, а основная концепция характеризуется девизом в духе ультраправых речевок: «Нация, государство, Европа»¹⁰.

У руководства фонда весьма амбициозные планы: издать около 60 книг на латышском, английском, немецком, французском и русском языках по основным проблемам истории Латвии, в том числе периода Второй мировой войны, открыть исторический интернет-портал, осуществлять конференционную деятельность в Латвии и за рубежом, в 2011 году провести первый конгресс историков Латвии, развернуть программу сотрудничества с Министерством образования и науки ЛР, вузами и школами, открыть новый исследовательский центр, публиковаться в СМИ. В целом, по словам И. Фелдманиса, «латвийским

⁸ См. I. Upmalis, Ē. Tilgass, E. Stankevičs. *Latvija padomju militaristu varā, 1939—1999*. Rīga, 2011. 19, 225 lpp.

⁹ См. «Latvijas Avīze». 29.01.2010.

¹⁰ «Latvijas Avīze». 09.10.2010.

историкам следовало бы занимать более агрессивные позиции, реагируя на вещи, затрагивающие государственность Латвии и исторические ценности латышской идентичности, особенно в отношении событий XX века»¹¹. Стоит отметить, что «эластичность» фонда по сравнению с комиссией позволяет закладывать в его труды еще более радикальные тезисы и при этом «окормить» всю профессиональную среду латвийских историков. Первой попыткой установления «всеохватного» контроля за историческим сообществом стал проведенный 16–17 сентября 2011 года под эгидой фонда Первый конгресс историков Латвии, в ходе которого произошел весьма характерный эпизод.

Выступая на открытии конгресса, новый президент ЛР Андрис Берзиньш заявил, что «Латвии не нужно одностороннее, строго национальное, видение истории. Исследуя историю Латвии, надо помнить, что это история не только латышей, но и многих других народов. Специфика Латвии в том, что здесь веками рядом с латышами жили немцы, русские, поляки, евреи и другие народы. Нельзя об этом забывать. Взвешенный взгляд и оценка будут способствовать чувству принадлежности к Латвии среди меньшинств, помогут сплоченности, консолидации»¹². Однако уже через несколько дней это заявление президента было фактически дезавуировано председателем Комиссии историков при президенте ЛР И. Фелдманисом, заявившим, что «большая часть жителей Латвии должна смириться с тем, что они являются потомками оккупантов, но они не должны нести за это ответственность и сами же должны меньше говорить об этом... Оккупация является красной линией нашей истории. Мы от этого дела никогда не откажемся»¹³. Таким образом, попытка президента А. Берзиньша скорректировать узконационалистический взгляд на историю Латвии наткнулась на

противодействие историков, сделавших карьеру на обслуживании официальных историко-идеологических тезисов.

Решение о создании совместной комиссии историков России и Латвии вызвало большую активность государственных деятелей и официальных историков Латвии, сделавших целый ряд заявлений, наглядно свидетельствующих об идеологических основах и политических устремлениях латвийской части комиссии. Госсекретарь МИД ЛР Андрис Тейкманис в интервью газете «Latvijas Avīze» открыто транслировал латвийским ученым-историкам политическую установку официальной Риги: «Не может быть и речи о том, что наши историки придут к каким-то абсолютно новым выводам. Мы свою историю переписывать не будем и не собираемся этого делать. Ни на йоту»¹⁴. Председатель сейма республики Солвита Аболтина заявила латвийским СМИ, что «советская оккупация» Латвии является таким же «неоспоримым» и «фундаментальным» фактом, как и Холокост¹⁵. Данное высказывание одного из высших должностных лиц государства является своего рода «домашней заготовкой», нацеленной в стратегической перспективе на раскручивание спекуляций по уравниванию Холокоста и «советского геноцида латышей». Эта схема рассчитана на ретуширование тематики соучастия латышей в тотальном уничтожении евреев на оккупированной нацистами территории Латвии и подкрепление политико-финансовых претензий к современной России.

Ранее руководитель Комиссии историков при президенте ЛР И. Фелдманис, кандидатура которого была выдвинута официальной Ригой в сопредседатели двусторонней комиссии историков, в интервью газете «Latvijas Avīze» подчеркнул: «Мы основали “Фонд малой библио-

¹¹ «Latvijas Avīze». 12.10.2010.

¹² «Rus. Delfi». 16.09.2011.

¹³ «Latvijas Vēstnesis». 22.09.2011.

¹⁴ «Latvijas Avīze». 11.01.2011.

¹⁵ См. «Delfi.lv». 11.01.2011.

Россия ведет против Латвии и других республик бывшего СССР. Их цель — изменить нашу национальную идентичность <...> Цель их пропаганды — достичь, чтобы отношение латышей к России становилось все более доброжелательным, и чтобы Латвия становилась все более русской». Он также заявил о недопустимости отступления от «оккупационного стандарта»: «Я тут хочу бросить камень в огород латвийской журналистики. Я не понимаю, почему СМИ, конкретно латвийское радио, осмеливаются проводить двусмысленную дискуссию о том, была или не была (советская) оккупация. Это же совершенно ясно, что была! Что тут еще мусолить? Это — красная линия, которую нельзя нарушать! Факт оккупации неоспорим! Почему деятельность СССР надо оценивать иначе, чем деятельность нацистской Германии?»¹⁶ 22 декабря 2011 года Фелдманис еще раз отметил: «Наша позиция по событиям 1939—1940 годов тверда. Работа (совместной) комиссии будет направлена в такое русло, чтобы быть полезной для Латвии»¹⁷.

Директор Латвийского института истории Гунтис Земитис в комментарии газете «Latvijas Avīze» заявил: «Я считаю, что создание комиссии можно только приветствовать, и это шаг в правильном направлении. Конечно, можно сказать, что признание факта оккупации не является объектом для исторических дискуссий, что здесь ничего не надо доказывать, однако Россия к такому шагу очевидно не готова, но возможно, сможет прийти к нему постепенно. Возможность получения доступа к российским архивам следует оценивать позитивно. Сценарий оккупации писался в Москве. Там его и следует искать»¹⁸.

31 января 2011 года в Рижском замке прошла встреча нынешнего состава латвийской комиссии историков с президентом ЛР Валдисом Затлерсом, на которой был оглашен список участ-

ников латвийской части двусторонней комиссии историков с Россией из семи человек. Шестеро из них давно известны активным выполнением госзаказа на раскручивание «оккупационной» риторики и выставление политико-финансовых требований к современной России за советский период истории (Инесис Фелдманис — сопредседатель, Антонийс Зунда — советник президента по вопросам истории, Хейнрихс Стродс, Айварс Странга, Дайна Блейере, Ирене Шнейдере). В дополнение в пропагандистско-умиротворительных целях был приглашен профессор Даугавпилсского университета Александр Иванов, зависимый в профессиональном и финансовом положении от латвийских официальных структур.

Особое внимание обращает на себя назначение сопредседателем комиссии И. Фелдманиса, известного своими ультранационалистическими и, по сути, пронацистскими взглядами. Запредельный цинизм и полный имморализм Фелдманиса можно проиллюстрировать фрагментом из интервью с ним, опубликованным в июле 2008 года: «Советские и российские историки всегда утверждали, что Саласпилс был лагерем смерти. Ничего подобного! Подлагерьми смерти в научной литературе понимают лагерь, где жертв убивали сразу после их привоза. Ничего подобного в Саласпилском лагере не происходило. Некоторые русские историки, по меньшей мере, в пятьдесят раз преувеличили численность погибших в этом лагере: всего там было уничтожено каких-то 2 тысячи человек, а не 100 тысяч. Одновременно там могли находиться только от двух до трех тысяч человек¹⁹ — такая вот расширенная тюрьма. Лагерь строили привезенные из

¹⁹ Современные исследования доказывают, что единовременная вместимость Саласпилского концлагеря составляла от 10 до 15 тысяч человек (см. «Приговоренные нацизмом. Концлагерь Саласпилс: забытая история. Сборник документальных свидетельств о злодеяниях немецких нацистов и их пособников в годы германской оккупации Латвии в 1941—1944 гг.». Сост. В. Богов. Рига, 2011).

¹⁶ «Latvijas Avīze». 03.12.2010.

¹⁷ «BNS». 22.12.2011.

¹⁸ «Latvijas Avīze». 13.01.2011.

Германии евреи, и из них какая-то тысяча в Саласпилсе погибла...»²⁰

Характерно, что Фелдманис усматривает в пособничестве нацистам полезную для латышей деятельность и даже своего рода движение Сопротивления. Вот как выглядит этот по-своему выдающийся образчик изворотливой мысли: «В данном случае вместе с такими терминами, как “коллаборация” (обычное сотрудничество с оккупантами) или “коллаборационизм” (предательское сотрудничество), можно использовать дефиницию “тактическая коллаборация”, обозначив с ее помощью сотрудничество с немецкой оккупационной властью, направленное на достижение таких целей, которые так или иначе отвечали интересам латышского народа. Достоин обсуждения и вопрос о том, можно ли воспринимать и выделять тактическую коллаборацию как определенную форму движения сопротивления»²¹.

Можно констатировать, что официальная Рига решила «сыграть на обострение» еще в январе 2010 года, утвердив кандидатуру Инесиса Фелдманиса в качестве руководителя Комиссии историков при президенте Латвии и создав административные предпосылки для его выдвижения на аванпост двусторонней комиссии историков.

Отсутствие доступной и достоверной информации о составе российской части исторической комиссии на протяжении трех с половиной месяцев после новогодних и рождественских каникул вызвало нарастающую нервозность в латвийском руководстве. Еще в начале февраля 2011 года в беседе с журналистами И. Фелдманис не скрывал нетерпения латвийской стороны, ожидающей скорейших от-

ветных действий Москвы по формированию комиссии и началу ее работы: «Мне трудно сказать, почему случилась такая задержка — затянулись праздники или, может быть, имеется какое-то неприятие состава нашей комиссии»²².

Опасаясь срыва работы комиссии, но рассчитывая на «прочность позитивного впечатления», которое оставил о себе В. Затлерс в Москве, официальная Рига продолжала посылать националистическому электорату, эмигрантским кругам, Западу и России сигналы о том, что ни в коем случае не намерена отступать от догматов «оккупационной» риторики и претензий к современной России за совместный советский период истории. Показательным в этом плане можно считать выступление президента Латвии на 50-й конференции Объединенного балтийского американского национального комитета, состоявшееся в ходе рабочего визита в США 2 апреля 2011 года. Касаясь совместной комиссии историков, он заявил, что главной целью этой структуры станет изучение «преступлений Сталина против народа Латвии», подчеркнув при этом: «Мы никогда не откажемся от факта, что в 1940 году страны Прибалтики были оккупированы»²³.

Приведенный выше краткий обзор структурно-функционального и содержательного анализа данной темы показывает, что историческая наука в современной Латвии подвергается существенному давлению со стороны государства, задающего жесткие идеологические рамки интерпретации событий XX века. Модель «единственно верного» объяснения исторических событий зафиксирована рядом деклараций сейма ЛР и постоянно «разъясняется» историкам в заявлениях государственных деятелей. В этой ситуации говорить о свободе исторической дискуссии в Лат-

²⁰ E. Veidmane. Ulmanis izvēlējās nāvessoda veidu. — «Neatkarīga Rīta Avīze». 21.07.2008.

²¹ I. Feldmanis. Okupācija, kolaborācija un pretošanās kustība Latvijā. — «Okupācija, kolaborācija, pretošanās: vēsture un vēstures uztvere. Starptautiskās konferences materiāli 2009. gada 27.—28. oktobrī. Rīgā: Latvijas Vēsturnieku komisijas raksti, 26. sēj». Rīga, 2010. 173. lpp.

²² «Latvijas Avīze». 01.02.2011.

²³ «Valda Zatlera uzruna Apvienotās Amerikas Baltiešu nacionālās komitejas 50 gadu jubilejas konferencē». — www.president.lv (02.04.2011).

вии по «проблемным» вопросам истории XX века не приходится.

«Оккупационная риторика» является для официальной Риги краеугольным камнем в трех специфических сферах: 1) сохранение позорного института «неграждан», 2) проведение дискриминационной политики по отношению к русскоязычному населению страны (в том числе граждан ЛР и постоянно проживающих граждан РФ), 3) выдвижение историко-политических и материальных претензий к современной России, в том числе на международно-политических и международно-правовых площадках (ОБСЕ, ЕСПЧ, Европарламент, диалог «Россия—ЕС» и др.).

С целью «обоснования» сформулированных на государственном уровне историко-идеологических тезисов в Латвии создана сложная система учреждений, осуществляющих интеллектуальное «сопровождение» концепций «советской оккупации» и «советского геноцида». Это в свою очередь привело к созданию замкнутой группы официальных историков, позиционирующих себя как хранителей латвийской «исторической прав-

ды». Представители этой корпорации сохраняют свои политические позиции даже при ротации находящихся у власти высших выдвиженцев элитных групп (так, например, А. Зунда последовательно занимает должность советника по вопросам истории при президентах В. Вике-Фрейберге, В. Затлерсе и А. Берзиньше). Получая поддержку со стороны национал-радикальной части политического класса страны, официальные историки имеют возможность блокировать любые общественные и научные дискуссии по «проблемным» вопросам истории. Именно представители корпорации официальных латвийских историков составили костяк латвийской части совместной комиссии историков России и Латвии.

Неудивительно, что латвийская сторона заняла крайне политизированную позицию и вовсе не скрывает свои намерения — добиться от совместной комиссии историков признания «факта советской оккупации» Латвии в 1940—1941 и 1944—1991 годах и, опираясь на «мнение науки», склонить руководство и народ России к «покаянию» и тем или иным «компенсациям».

ПРИЛОЖЕНИЯ

1. ДЕКЛАРАЦИЯ СЕЙМА ЛАТВИЙСКОЙ РЕСПУБЛИКИ «ОБ ОККУПАЦИИ ЛАТВИИ» ОТ 22 АВГУСТА 1996 ГОДА

Высший представительный орган народа Латвии Сейм обращается с данной декларацией к странам мира и международным организациям, для того чтобы напомнить о трагической судьбе нашего народа и государства в XX веке.

Латвийская Республика была провозглашена 18 ноября 1918 года и 22 сентября 1921 года стала членом Лиги Наций. Развитие Латвии как независимого государства прервал заключенный 23 августа 1939 года между двумя тоталитарными державами — национал-социалистической Германией и коммунистическим СССР — договор о ненападении (пакт Риббентропа—Молотова), целью которого было разделить Европу на сферы влияния. Нарушив основополагающие принципы международного права, а также заключенные между Латвией и СССР договоры, СССР 17 июня 1940 года военной силой оккупировал Латвию и незаконно включил ее (аннексировал) в состав СССР. Таким образом, в Латвии были введены политический режим и правовая система СССР.

Летом 1941 года, с началом боевых действий Второй мировой войны на территории Латвии, ее оккупировала национал-социалистическая Германия, которая установила свой режим, проводила депортации и другие репрессии против жителей, а также использовала территорию Латвии для уничтожения жителей других оккупированных стран.

В период окончания Второй мировой войны СССР возобновил свой оккупационный режим в Латвии.

В 1944 году к территории России была незаконно присоединена часть территории Абренской волости (около 2000 кв. км).

Все время оккупации СССР целенаправленно осуществлял геноцид против народа Латвии, тем самым нарушая Конвенцию о недопущении геноцида и осуждении за него от 9 декабря 1948 года*. Оккупационный режим уничтожал безвинных людей, неоднократно проводил массовые депортации жителей и иные репрессии, безжалостно карал тех, кто вооруженным или иным путем выступал за восстановление независимости Латвии, противоправно и без возмещения отчуждал имущество жителей Латвии и подавлял проявления свободомыслия. Руководство СССР целенаправленно наводнило Латвию сотнями тысяч мигрантов и с их помощью пыталось уничтожить идентичность народа Латвии. В результате этой политики доля латышей как основной нации снизилась с 77 процентов до 52 процентов.

Десять лет после завершения Второй мировой войны в Латвии продолжалось вооруженное сопротивление оккупации СССР. В движении сопротивления участвовали более чем 30 000 национальных партизан и их помощников. После его подавления, несмотря на репрессии советского режима, сопротивление продолжилось в других формах.

Еще до крушения СССР в Латвии началось широкое народное движение за восстановление государственной независимости мирным демократическим путем. Этому движению на выборах 1990 года удалось получить большинство в высшем представительном органе — Верховном Совете, который 4 мая того же года принял Декларацию о восстановлении независимости Латвийской Республики, определив переходный период для восстановления государственной независимости *de facto*. Эта декларация провозгласила, что военная агрессия СССР 17 июня 1940 года квалифицируется как международное преступление.

Благодаря воле народа Латвии и поддержке демократических сил мира, государственная независимость была восстановлена 21 августа 1991 года.

Сейм Латвийской Республики заверяет, что Латвия, не тая ненависти и не требуя отмены за прошлое, всегда настойчиво напоминала и призывала понять трагическую судьбу своего народа, так как длившаяся полвека оккупация вызвала тяжкие, труднопреодолимые своими силами последствия. Латвию также тревожит то, что Россия не признала проводившуюся СССР оккупацию Латвии и не хочет опираться на Мирный договор между Латвией и Россией от 11 августа 1920 года, в котором Россия на вечные времена отказалась от претензий на территорию Латвии.

В этой связи Сейм Латвийской Республики от имени народа призывает страны мира и международные организации:

- признать факт оккупации Латвии;
- помочь Латвии ликвидировать последствия оккупации, оказав ей политическую и экономическую помощь;
- поддержать стремления тех лиц, которые желают вернуться из Латвии на свою этническую родину и из-за границы — в свое отечество Латвию.

Председатель Сейма **И. Крейтусе**

Рига,

22 августа 1996 года**

*Опубликовано: «Latvijas Vēstnesis», 27.08.1996. № 143 (628).
На латышском языке***.*

* Квалификация советских репрессий в прибалтийских республиках как «геноцида» является несостоятельной. Подробнее об этом см. **А. Р. Дюков**. Миф о геноциде: Репрессии советских властей в Эстонии. М., 2007.

** В связи с этим 4 октября 1996 года Государственная Дума РФ приняла ответное заявление, в котором, в частности, выразила «серьезную озабоченность беспрецедентной по цинизму, откровенно антироссийской акцией Сейма Латвийской Республики», отметила «искаженное, крайне предвзятое толкование истории взаимоотношений Латвии и России после 1918 года» и провокационный характер территориальных претензий Латвии к России, а также сформулировала следующую позицию: «Данные в так называемой декларации об оккупации Латвии оценки и используемую в ней терминологию следует рассматривать как оправдание уже совершенных противоправных действий и попытку создать правовую базу для продолжения дискриминационной, унижительной политики в отношении проживающих в Латвии людей, родным языком для которых является русский и которым латвийская сторона вознамерилась придать статус оккупантов». Кроме того, в ответном заявлении декларировался принцип увязки межгосударственных политических и экономических отношений России и Латвии с правовым положением русскоязычного населения этой страны, содержался призыв к международным организациям и мировому сообществу, с тем чтобы «в целях недопущения усиления национал-радикалистских настроений в высшем законодательном органе Латвии и укрепления в этой стране режима дискриминации людей по национальному и языковому признаку была дана соответствующая правовая оценка принятой Сеймом Латвийской Республики так называемой декларации об оккупации Латвии» (№ 652-II ГД).

*** Здесь и далее текст документов на латышском языке приводится в переводе В. В. Симиндея.

2. ДЕКЛАРАЦИЯ СЕЙМА ЛАТВИЙСКОЙ РЕСПУБЛИКИ «О ЛАТЫШСКИХ ЛЕГИОНЕРАХ ВО ВТОРОЙ МИРОВОЙ ВОЙНЕ» ОТ 29 ОКТЯБРЯ 1998 ГОДА

В 1998 году в мировых средствах массовой информации иностранным правительствам, а также международным организациям были представлены неправильные сведения о том, что латышские legionеры*, воевавшие во Второй мировой войне в составе вооруженных сил Германии против СССР, были пособниками гитлеровского режима.

В целях охраны исторической правды и доброй памяти латышских солдат заявляем:

В тридцатые годы XX века в Европе сформировалось два больших тоталитарных террористических государства. Реализация агрессивных целей этих государств началась с подписания так называемого пакта Молотова—Риббентропа, в результате которого была ликвидирована государственная независимость Латвийской Республики и ее попеременно оккупировали как СССР, так и Германия.

Оккупационные режимы допускали многократные нарушения норм международного права и прав человека и даже военные преступления против народа Латвии.

Обе оккупационные власти нарушили IV Гаагскую конвенцию 1907 года о законах и обычаях сухопутной войны, которая запрещает мобилизацию жителей государства в армию государства-оккупанта или привлечение к полувоенным работам (статья 52 конвенции). Обе оккупационные власти призывали граждан оккупированной Латвии в свои вооруженные силы и привлекали в различные полувоенные формирования**. За уклонение угрожало заключение в концентрационные лагеря или смертная казнь. В результате гражданам Латвии пришлось во время Второй мировой войны воевать друг против друга.

Принудительное нахождение в рядах вооруженных сил СССР не считается пособничеством кровавому режиму Сталина, тогда как принудительное нахождение в рядах латышских legionеров, воевавших в составе вооруженных сил Германии определенные политические демагоги сейчас трактуют как пособничество режиму фашистской Германии, хотя включение латышского legionона в состав «*Waffen SS*» никоим образом не зависело от граждан Латвии***.

Действительно, некоторая часть граждан Латвии вступила в латышский legion добровольно****, но это произошло потому, что СССР в 1940—1941 годах осуществлял в Латвии геноцид. Сотни человек были расстреляны без приговора суда, десятки тысяч депортированы в отдаленные районы СССР. Германия также в это время допускала военные преступления и геноцид в Латвии, однако они затронули граждан Латвии в многократно меньших объемах. Поэтому некоторые граждане Латвии считали, что, вступая в legion, они защитят себя и свои семьи от новых массовых репрессий со стороны СССР, которые позднее действительно последовали.

Целью призванных и добровольно вступивших в legion воинов была защита Латвии от восстановления сталинского режима. Они никогда не участвовали в гитлеровских карательных акциях против мирного населения*****. Латышский legion так же, как и финская армия, воевал не против антигитлеровской коалиции, а только против одной из стран-участниц — СССР, которая в отношении Финляндии и Латвии являлась агрессором. Когда верховное командование вооруженных сил Германии попыталось послать legionеров воевать против вооруженных сил США, Великобритании и Франции, то все офицеры и солдаты от этого категорически отказывались. Поэтому западные союзные

* Чины Латышского добровольческого legionона СС, латышские legionеры «Ваффен СС».

** С принятием Латвии в состав СССР 5 августа 1940 года латвийские граждане получили советское гражданство; в период нацистской оккупации подданными Третьего рейха юридически не являлись и фактически не считались.

*** Немцы давали латышским призывникам возможность выбрать место трудовой повинности или военной службы («Ваффен СС», вермахт), предоставляя определенные льготы и преференции именно legionерам «Ваффен СС».

**** До 20 процентов личного состава (на конец 1944 года), включая почти всех офицеров. Добровольцами также следует считать служащих латышских полицейских батальонов, включенных в состав Латышского добровольческого legionона СС.

***** Сохранились свидетельства соучастия латышских legionеров «Ваффен СС» в нацистских преступлениях против мирного населения и военнопленных на территории России, Белоруссии и Польши.

государства — США, Великобритания и Франция уже в 1946 году выяснили вопрос латышского и эстонского легионов и предоставили легионерам статус политических беженцев*. Правительственная структура США в 1950 году повторно декларировала: «Балтийские подразделения “Waffen SS” (балтийские легионы) по своим целям, идеологии и квалификации солдат рассматриваются в качестве особых, отличных от немецких СС подразделений».

Права Латвии как оккупированного государства в отношении допущенных государством-оккупантом нарушений норм международного права на ее территории обеспечивает упомянутая Гаагская конвенция, которая определяет: «Воюющая сторона, которая нарушила эти правила, обязана выплатить компенсацию»**.

Поэтому обязанностью правительства Латвии является:

— требовать от государств-оккупантов и их правопреемников***, чтобы они в соответствии с нормами международного права выплатили гражданам Латвии, членам их семей и наследникам компенсации за ущерб, возникший у них в связи с противоправными мобилизациями в армии государств-оккупантов;

— заботиться об устранении посягательств на честь и достоинство латышских воинов в Латвии и за рубежом.

Председатель Сейма **А. Чепанис**

Рига,

28 октября 1998 года

*Опубликовано: «Latvijas Vēstnesis». 10.11.1998. № 336 (1397).
На латышском языке.*

3. ДЕКЛАРАЦИЯ СЕЙМА ЛАТВИЙСКОЙ РЕСПУБЛИКИ «ОБ ОСУЖДЕНИИ ОСУЩЕСТВЛЯВШЕГОСЯ В ЛАТВИИ ТОТАЛИТАРНОГО КОММУНИСТИЧЕСКОГО ОККУПАЦИОННОГО РЕЖИМА СССР» ОТ 12 МАЯ 2005 ГОДА

Сейм Латвийской Республики напоминает об обращении, изложенном в Декларации от 22 августа 1996 года об оккупации Латвии, и,

поддерживая установленное в Договоре о Европейской Конституции, что народы Европы, гордясь своей национальной идентичностью и историей, одновременно стремятся преодолеть старые барьеры и, объединившись еще теснее, вместе создавать общую судьбу,

считая, что с присоединением Латвии к целям и принципам, выдвинутым в Конституции Европейского Союза, для Европейского Союза существенным является понять горький опыт Латвии и полностью осознать историю нашей страны как неотъемлемую составную часть истории всей объединенной Европы,

ссылаясь на Мирный договор 1920 года, заключенный между Латвийской Республикой и Российской Социалистической Федеративной Советской Республикой,

* Профессор Новгородского университета им. Ярослава Мудрого Б. Н. Ковалев в связи с этим отмечает: «В условиях, когда СССР и США многие годы находились в состоянии холодной войны, любой шаг навстречу друг другу мог рассматриваться как проявление слабости. Нацистские пособники могли не опасаться, что их отдадут в руки правосудия тех стран, где они совершили тяжкие преступления, пока они находились на территории США или их союзников. По сути, для большинства западных политиков такие люди считались гораздо меньшим злом, чем СССР» (**Б. Н. Ковалев**. Легализация советских коллаборационистов на Западе после окончания Второй мировой войны. — «Журнал российских и восточноевропейских исторических исследований». 2010. № 2—3. С. 83).

** СССР никогда не находился в состоянии войны с Латвией, поэтому не может быть признан в отношении нее «воюющей стороной».

*** СССР по нормам международного права на 1940 год не являлся в отношении Латвии государством-оккупантом; Российская Федерация является государством—продолжателем СССР по четырем позициям: ядерное оружие, место постоянного члена Совета Безопасности ООН, внешние долги и зарубежная собственность. Какие-либо иные обязательства РФ носят добровольный, договорной характер или проистекают из обязательств РСФСР.

ссылаясь на заключенный между Латвией и Союзом Советских Социалистических Республик (СССР) договор 1932 года о ненападении и урегулировании конфликта мирным путем,

ссылаясь на Конвенцию 1933 года об определении агрессии, в которой установлен запрет прямо или косвенно использовать силу, к которому при ратификации данной конвенции присоединились как Латвийская Республика, так и СССР*,

подчеркивая, что с ратификацией упомянутых многосторонних и двусторонних договоров Латвийская Республика и СССР на международном уровне обязались соблюдать суверенитет друг друга, а также не использовать войну или угрозу войны в двусторонних отношениях,

напоминая о секретных дополнительных протоколах Договора 1939 года о ненападении, которые были заключены между Германией и СССР и которые вопреки нормам международного права того времени и обязательствам СССР в отношении Латвии разделили Восточную Европу на «сферы влияния» этих двух стран,

напоминая, что после подписания данного договора и секретных дополнительных протоколов к нему, СССР оккупировал и аннексировал Латвийскую Республику, разрушил ее государственное устройство, убивал, пытал и депортировал сотни тысяч ее жителей, противоправно отнял их собственность и осуществил принудительную коллективизацию, преследовал людей из-за их политических взглядов, религиозных убеждений и национальной принадлежности, пытался разрушить и русифицировать национальную культуру Латвии, направив в Латвию сотни тысяч жителей СССР,

подчеркивая, что секретные дополнительные протоколы упомянутого Договора о ненападении между СССР и Германией в 1989 году на международном уровне осудили как Германия, так и СССР, одновременно признавая, что данные протоколы заключены с нарушением принципов международного права того времени и с вмешательством в суверенные и независимые права многих других стран,

отмечая, что Российская Федерация не производила никаких действий, чтобы устранить последствия оккупации и, таким образом, продемонстрировать свое осуждающее отношение не только к заключению этих противоправных протоколов, но и к вызванным ими разрушительным последствиям,

основываясь на Декларации Верховного Совета Латвийской Республики от 4 мая 1990 года о восстановлении независимости Латвийской Республики, в которой уже провозглашено, что военная агрессия СССР 17 июня 1940 года против Латвии классифицируется как международное преступление,

считая, что преступления тоталитарного коммунистического оккупационного режима СССР в Латвии являются частью совершенных тоталитарными режимами XX века бесчеловечных преступлений, которые не имеют и не могут иметь срок давности,

отмечая то, что преступления национал-социалистического режима Германии расследованы и на международном уровне осуждены, виновные лица привлечены к ответственности, тогда как схожие преступления тоталитарного коммунистического режима СССР не расследованы и не получили международного осуждения, но, не расследуя эти преступления, не осуждая виновных, а также не ликвидируя последствия данных преступлений, поддерживается уверенность в допустимости тоталитарного коммунистического режима и в том, что осуществлявшие эту идеологию могут безнаказанно совершать преступления против человечества и оставлять себе полученное в результате преступных деяний,

подчеркивая желание Латвии создавать и поддерживать хорошие добрососедские отношения с Россией,

указывая, что подлинное и устойчивое примирение между странами возможно только тогда, если совершенные в прошлом международные преступления признаются, оцениваются и осуждаются, и соответствующая страна согласно принципам международного права принимает на себя ответственность за нарушение международного права, которое она совершила,

* 16—17 июня 1940 года конфликт был урегулирован без осуществления военных действий (но при психологическом давлении Москвы и демонстрации военной силы). Президент и правительство Латвии согласились с требованиями СССР.

осознавая, что прийти к такому признанию политически и морально сложно, и поэтому с уважением признавая тяжелую, длительную и основательную работу со времени Второй мировой войны германского государства и немецкого народа по оценке своего прошлого, без которой интеграция Европы в такой мере, как сейчас, никогда не была бы возможна,

выражая надежду, что Россия будет продолжать движение к подлинно демократическому государственному устройству, неотъемлемой составной частью которого является правдивое познание истории,

а также считая, что осуждающее отношение Европейского Союза, в особенности Европейского Парламента, и стран—участниц Европейского Союза к преступлениям тоталитарного коммунистического режима СССР во всем мире, особенно в Восточной Европе, усилило бы демократическое сознание во всей Европе, а также содействовало бы тому, чтобы Россия выслушала и удовлетворила требование Латвии возместить причиненные ей убытки,

отмечая, что международное осуждение тоталитарного коммунистического, оккупационного режима СССР и совершенных в его рамках преступлений против человечества не исключает индивидуальную уголовную ответственность совершивших данные преступления,

подтверждает свои стремления восстановить историческую правду и внести вклад в приумножение международной стабильности, так как уверена, что политические режимы, которые опираются на экстремистскую идеологию, будут угрожать миру и безопасности в мире, а также развитию прав и свобод человека до тех пор, пока уголовная сущность этих режимов не будет полностью раскрыта и осуждена.

Сейм Латвийской Республики декларирует:

Латвийское государство осуждает осуществлявшийся в Латвии тоталитарный коммунистический оккупационный режим СССР;

Латвийское государство также осуждает действия всех тех лиц, которые участвовали в осуществлении преступлений этого режима;

Латвийское государство признает и чтит участников движения национального сопротивления как борцов за свободу Латвии;

Сейм Латвийской Республики обязуется отменить ограничения доступа к документам, которые могут подтвердить преступления, совершенные тоталитарным коммунистическим режимом СССР и его репрессивными органами.

Сейм Латвийской Республики поручает Кабинету министров:

в течение трех месяцев создать комиссию специалистов, которая установила бы число жертв тоталитарного коммунистического оккупационного режима СССР, места массовых захоронений; обобщила бы всю информацию о репрессиях, массовых депортациях и подсчитала бы убытки, которые этот режим причинил Латвийскому государству и его жителям;

заключить между Латвийской Республикой и Российской Федерацией специальное соглашение, которое бы установило взаимные обязательства по погашению материальных расходов, а также оказанию помощи переселенцам и их семьям, переселяющимся на свою историческую или этническую родину;

по-прежнему поддерживать требования к Российской Федерации о возмещении убытков, причиненных в результате оккупации Латвийскому государству и его жителям, и возвращении Латвийской Республике всех вывезенных из Латвии архивных материалов (также архивных материалов Комитета государственной безопасности Латвийской ССР);

обеспечить, чтобы дипломатические представительства Латвийской Республики ознакомили с данной декларацией зарубежные государства.

Сейм Латвийской Республики призывает Российскую Федерацию:

демократическим путем оценить произошедшее и признать хорошо известные всему миру исторические факты в отношении оккупации Латвии и убытки, причиненные Латвийскому государству и его жителям;

признать общеизвестный факт, что СССР оккупировал Латвию, соблюдать вытекающие из данного факта правовые и политические последствия и опираться на все еще действу-

ющий в соответствии с нормами международного права мирный договор от 11 августа 1920 года*, заключенный между Латвией и Россией, по которому Россия на вечные времена отказалась от претензий к Латвии;

продолжить репатриацию военнослужащих Вооруженных сил Российской Федерации и членов их семей в соответствии с международными договорами, заключенными Латвией и Россией;

признать, что Российская Федерация как правовая и политическая наследница СССР несет моральную, правовую и финансовую ответственность за совершенные в Латвии преступления против человечества и убытки, которые причинены Латвийскому государству и его жителям во время оккупации, и выполнить свою обязанность — в соответствии с основными принципами международного права возместить Латвийскому государству и его жителям убытки, возникшие в результате противоправных действий;

выполнить обещания, которые Российская Федерация дала Совету Европы, особенно обещание о возврате вывезенных архивов и другой собственности Латвийской Республики.

Сейм Латвийской Республики призывает Совет Европы и парламенты и правительства стран Европы:

в своей политике и правоотношениях последовательно учитывать справедливые политические и правовые требования Латвии, которые вытекают как из факта оккупации Латвии и его последствий, так и из принципов международного права;

помочь Латвии ликвидировать последствия оккупации, оказывая ей политическую поддержку.

Сейм Латвийской Республики, напоминая о резолюции 1983 года о ситуации в Латвии, Эстонии и Литве, призывает Европейский Парламент:

осуществляя политику способствования демократическому осознанию, неотъемлемой составной частью которой также является оценка и осуждение всех тоталитарных режимов и их преступлений, создать международную комиссию для оценки преступлений тоталитарного коммунистического режима СССР;

поддержать создание международного научного института, который занимался бы исследованием, обобщением и информированием международного сообщества об исторических и юридических аспектах тоталитарного коммунистического режима СССР.

Председатель Сейма **И. Удре**
Рига,
12 мая 2005 года

*Опубликовано: «Latvijas Vēstnesis». 17.05.2005. № 77 (3235)
На латвийском языке.*

* Мирный договор от 11 августа 1920 года утратил силу 5 августа 1940 года в связи с вхождением Латвийской ССР в состав СССР.

ПЕТР АЛЕКСАНДРОВ-ДЕРКАЧЕНКО

Об одном неожиданном результате борьбы с фальсификациями истории

Как гласит народная мудрость, жизнь богаче всякого воображения. Книга, которую я долго искал и приобрел так в академической книжной лавке историков, расположенной в Российском государственном архиве социально-политической истории, была ожидаема многими отечественными историками. Но результат поисков превзошел все мои ожидания.

Речь идет о труде, выпущенном к 70-летию начала Второй мировой войны крупнейшим нашим национальным академическим центром по изучению отечественной истории — Институтом российской истории РАН. Эта рецензия объясняет, в частности, почему книгу, изданную в 2009 году, мне удалось отыскать спустя несколько лет.

Собственно, сам факт появления подобного издания — совершенно закономерен. Ревизия итогов Второй мировой войны становится в последнее время все более масштабной и изощренной. С помощью умелых интерпретаторов Советский Союз

К 70-летию начала Второй мировой войны. Исследования, документы, комментарии.

Колл. моногр.

Авт. колл.: А. Н. Сахаров,

В. С. Христофоров,

Ю. Л. Дьяков, Л. П. Колодникова,

Т. С. Бушуева, А. В. Серегин.

М., Изд-во ИРИ РАН, 2009. 488 с.

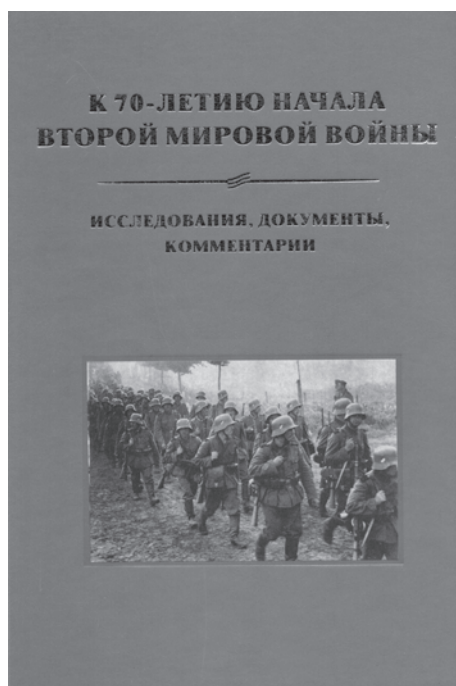

на наших глазах стремительно превращается из державы — победительницы над европейским и мировым фашизмом в державу-агрессора, развязавшего мировую бойню в ущерб своему народу и другим народам «угнетенной Европы». Договор СССР и Германии о ненападении, переименованный в так называемый пакт Молотова — Риббентропа, некоторыми «историками» преподносится сегодня как соглашение двух диктаторов о начале мировой войны; советизация трех прибалтийских республик трактуется как «оккупация»; а освобождение от фашистских захватчиков стран Восточной Европы советскими воинами — как опускание «железного занавеса».

Для людей, профессионально занимающихся историей, ситуация до

очевидности возмутительна. По сути дела, история задействована в качестве политического ресурса, предназначенного для глубокой деформации нашей исторической памяти — того немногочисленного, что наравне с русским языком объединяет нас в один

народ. Немногого — но достаточно крепкого и богатого: ведь наша Победа была и общей, и великой.

Современные «исследователи» недавней истории в своем стремлении выдать светлое за темное, а темное за светлое стараются без устали. Политический — если не сказать идеологический — подтекст этих стараний очевиден; очевидны и методы, которыми оперируют эти «исследователи». Главный из них — подтасовка фактов (как в случае с переименованием договора между СССР и Германией в пакт), замалчивание хорошо известного прежде (например, всех попыток Советской России заключить коллективные договоры безопасности в 1930-е годы или осуждения советским руководством мюнхенского сговора, или агрессивного вторжения Польши в Чехословакию) и раздувание до вселенских масштабов какого-то незначительного события (как, скажем, проводов лично Сталиным японского дипломата на Белорусский вокзал).

Тем отраднее выглядит присутствие на титульном листе книги информации, что издание подготовлено при содействии Комиссии при Президенте Российской Федерации по противодействию попыткам фальсификации истории в ущерб интересам России.

В своем обращении к читателям председатель Комиссии С. Е. Нарышкин безукоризненно формулирует задачу, стоящую перед российскими историками: «...сегодня события вокруг начала Второй мировой войны становятся ареной новых исторических баталий. Откровенные недруги нашей страны пытаются переписать историю, пересмотреть итоги войны за счет интересов России. История становится аргументом политического давления и заложником некоторых политиков, не стесняющихся прибегать к откровенной лжи и фальсификации» (С. 1).

Но безукоризненность, пожалуй, и заканчивается процитированным «Обращением к читателям». Дальше слово берут собственно авторы монографии, и именно об этом пойдет речь.

Авторский коллектив (если это был коллектив) составили очень разные специалисты, и столь же разными оказались подготовленные ими разделы книги. Нач-

ну с текстов В. С. Христофорова, доктора юридических наук, главного научного сотрудника ИРИ РАН, руководителя Центра публикации источников по истории XX века. Он же — генерал-лейтенант ФСБ, начальник Управления регистрации и архивных фондов (УРАФ) ФСБ России. Перу В. С. Христофорова принадлежат главы 1 («Мюнхенское соглашение — начало активной подготовки Гитлера к войне») и 8 («Советско-финская война глазами работников госбезопасности особых отделов НКВД»). Именно эта глава не вызывает вопросов: она построена на документах особых отделов Главного управления государственной безопасности (ГУГБ) НКВД СССР, хранящихся в фондах Центрального архива ФСБ РФ, насыщена конкретными фактическими материалами, что в целом соответствует заявленной цели.

Иное дело — содержание главы 1. Здесь обращает на себя внимание некоторая односторонность фактической базы исследования. Дело в том, что в основу этой главы положены документы (в том числе и иностранные, переведенные на русский язык), которые публиковались в период с 1948-го по 2005 год в СССР—РФ. Из не опубликованных ранее материалов представлены некоторые из хранящихся в фондах ЦА ФСБ РФ, а также в Архиве Президента РФ (бывший Архив ЦК КПСС). Документы из МИД Франции, Великобритании и США, не известные русскоязычным читателям, оставлены без внимания. Именно поэтому основой для выводов о позиции глав зарубежных государств становятся почти исключительно донесения советской разведки (см., например, С. 35—38), что делает эти выводы несколько односторонними. Второй недостаток — полное игнорирование поистине колоссальной зарубежной историографии вопроса.

Главы 2, 9 и 10 написаны Ю. Л. Дьяковым, ведущим научным сотрудником ИРИ РАН, доктором исторических наук. Главы 3, 4, 5 — Т. С. Бушуевой, ведущим научным сотрудником ИРИ РАН, кандидатом исторических наук. Все они выдержаны в несколько странном, я бы сказал, показательно-нейтральном, тоне; они представляют собой изложение фактического материала, лишённого какой бы то ни было

содержательной новизны. Основу этих глав составляют документы Российского государственного военного архива (РГВА), в меньшей степени — ранее публиковавшиеся материалы. С таким подходом можно согласиться применительно к главе 3, посвященной конфликту 1939 года у реки Халхин-Гол, и главе 5, где описано вступление Красной армии в Западную Белоруссию и на Западную Украину, поскольку именно в РГВА сосредоточены документы по истории Красной армии 1918—1941 годов. Но что касается главы 4, которая посвящена договору о ненападении от 23 августа 1939 года, то налицо явная «недоработка». Заинтриговав публику вопросом «Была ли ситуация неразрешимой?», Т. С. Бушуева так и не дает на него ответа, оставляя своего читателя наедине со множеством слабо проанализированных фактов. А ведь именно эта глава могла оказаться едва ли не самой сенсационной в книге! Впрочем так же, как в главе 1, написанной В. С. Христофоровым, в ней ощущается явный недостаток зарубежных материалов — как собственно документов, так и их интерпретации в научной литературе.

Такое же впечатление оставляют написанные Ю. Л. Дьяковым главы, посвященные подготовке страны к будущей войне (глава 2), Советско-финляндской войне (глава 9) и присоединению Прибалтики (глава 10, в соавторстве с Л. П. Колодниковой). И если к достоинствам главы 9 можно отнести включенный в нее обширный обзор источников и литературы по истории «Зимней войны», в том числе зарубежных (см. С. 364—390), то глава 10 не содержит даже материалов РГВА. Она основана на общеизвестных фактах и интересна лишь с той точки зрения, что здесь сделана слабая попытка показать сложность ситуации 1940 года и сделать вывод о «неправомерности обвинений в адрес лишь одной стороны — советской» (С. 407).

Глава 7, посвященная политике «великих» и «малых» держав в финляндскую войну, написана Л. П. Колодниковой — кандидатом исторических наук, ведущим научным сотрудником ИРИ РАН. В ней представлена весьма обширная фактология — прежде всего не публиковавшиеся ранее документы из фондов РГВА и Рос-

сийского государственного архива социально-политической истории (РГАСПИ). Анализ этих документов приводит автора к выводу, что позиция финляндской стороны в ходе переговоров ноября 1939 года вовсе не была столь «железобетонной», как это пыталась представить сталинская пропаганда. В частности, финны были готовы уступить «десятки километров территории около Ленинграда и острова Суурсаари, Лавансаари, Сейскари и другие, более мелкие, в обмен на территории в Северной Карелии» (С. 290). Камнем преткновения стал только полуостров Ханко (легендарный Гангут), который финляндское правительство категорически отказывалось передать для создания военно-морской базы. Вполне вероятно, что и здесь удалось бы договориться. Но Сталин спешил — и результаты известны.

Собранные Л. П. Колодниковой документы показывают, что спешка Сталина могла иметь целый ряд серьезных причин: во-первых, уникальность сложившейся политической ситуации (начавшаяся война на какое-то время притупила интерес Германии, Англии и Франции к Советскому Союзу); во-вторых, значение для военной мощи страны ленинградской оборонной промышленности; а в-третьих — роль Ленинграда как важного государственного символа. Последний фактор, по всей видимости, имел для Сталина решающее значение. Говоря его словами, «прорваться к Ленинграду, занять его и образовать там, скажем, буржуазное правительство, белогвардейское — это значит дать довольно серьезную базу внутри страны против советской власти» (*там же*).

Особый интерес представляет в этой главе раздел, посвященный истории пленных красноармейцев (см. С. 306—311). Вот лишь некоторые из приведенных там фактов. После обмена военнопленными с финнами, советских военнопленных перевезли в Южский фильтрационный лагерь (Ивановская область). Из 5175 красноармейцев и 293 человек начальствующего состава 344 человека были изблечены как шпионы (из них 232 человека — приговорены к расстрелу), 4354 человека, «на которых нет достаточно материала для предания суду», были заключены в лагерь на сроки

от 5 до 8 лет, и лишь 450 человек (менее 10 процентов!) были освобождены и возвращены в распоряжение Наркомата обороны (см. С. 308—309). И это при том, что, вопреки международным обязательствам Финляндии в отношении военнопленных, все попавшие в финский плен красноармейцы подвергались там изощренным издевательствам (особенно — коммунисты и комсомольцы; политработники подлежали расстрелу сразу). Такая вот «прелюдия» к судьбам участников Великой Отечественной войны...

Но особое место занимают в книге главы 6 и 11, написанные А. Н. Сахаровым — членом-корреспондентом РАН, до 2010 года возглавлявшим Институт российской истории РАН, ныне — советником РАН. Небезынтересно отметить, что с 1974-го по 1984 год А. Н. Сахаров был главным редактором Госкомиздата СССР. Пожалуй, эти главы служат идейным стержнем всей рецензируемой монографии.

Специалист по истории дипломатии (но эпохи Киевской Руси!) известный скептическим отношением к «архивным крысам», старый партийный работник предпочитает «мыслить масштабно», не размениваясь на мелочи, давать предельно общие политические оценки. Это его предпочтение ярко проявилось и здесь — применительно и к оценке Советско-финляндской войны (глава 6; на весь текст — единственная сноска, да и та — на статью самого автора), и международной ситуации военного времени в целом (глава 11). Похоже, автор решил, что именно эта тема освобождает настоящего историка от необходимости сидеть в архивах и дает простор для «полета мысли». Что же в итоге?

Позволю себе не останавливаться на общей характеристике сталинского «революционно-тоталитарного» режима (см. С. 413—415), которую А. Н. Сахаров посчитал нужным включить в раздел по истории дипломатии. Однако нельзя пройти мимо «революционно-гегемонистской линии СССР во Второй мировой войне» (С. 418 и далее). По существу, автор повторяет доводы главных фальсификаторов истории, утверждая, что с самого начала войны целью сталинского руководства было совершение мировой революции, условия для

которой будто бы эта война создавала. Но если такого рода планы и вынашивались, то разве могли они затеряться в массиве исторических документов и в обширнейшей военной мемуаристике как иголка в стоге сена?! Всякого рода кивки на показательные оговорки «руководителей партии и правительства» в устных выступлениях перед армией, «партийно-комсомольским активом» и т. п. — это не аргумент для историка. Ни для кого не секрет, что высшие советские руководители, включая самого Сталина, — активные участники Октябрьской революции и Гражданской войны, и им не были чужды свойственные той эпохе мечтания о коммунистическом «мировом пожаре». Однако *прекраснодушные мечтания и идеологические штампы* — это одно, а *конкретные планы* — это совсем другое. Если бы эти планы существовали, то они должны были иметь такой масштаб, требовать привлечения таких огромных сил и средств — да еще и в разных странах мира, — что попросту не могли бы не оставить след в архивах!

Для противников нашей страны доказательство наличия таких планов важно потому, что это позволило бы представить Сталина таким же агрессором, как и Гитлер, возложить на них равную ответственность за разжигание Второй мировой. Не странно ли, что на эту мельницу — в книге с предисловием председателя Комиссии при Президенте России по противодействию попыткам фальсификации истории — льет воду А. Н. Сахаров, рассуждающий о «революционно-мессианских претензиях советского руководства»!

Между тем — и это подчеркивали все противники Сталина, включая Троцкого, — не военно-политическая мощь СССР оказалась поставлена на службу мировому революционному движению, а наоборот — именно оно было превращено не только в заложника, но и в орудие сталинской политики (со всем ее цинизмом и прагматизмом). Особенно четко это проявилось в период с 23 августа 1939-го по 22 июня 1941 года, когда зарубежные коммунисты официально ориентировались на действия не против Гитлера, но против западных демократий. С возникавшими же при этом моральными и человеческими издержками

Сталин, как водится, не считался, чему есть множество примеров.

Другое удивительное «открытие» автора в главе 11, — это тезис о «советско-германском союзе» (см. С. 424, 426 и др., а также подпись к одной из фотографий на вкладке: «Вермахт и Красная Армия — пока союзники. 1939 г.»). Однако историческому сообществу, к которому причисляет себя А. Н. Сахаров, прекрасно известно, что Советско-германский договор о ненападении от 23 августа 1939 года не был *договором о союзе* — даже с учетом секретного протокола. Международное право содержит четкие критерии на этот счет, и при всем желании правовая природа советско-германских отношений — таких, какими они были с августа 1939-го по июнь 1941 года, — не может быть квалифицирована в терминах союзничества. Иная точка зрения требует развернутого обоснования, отсутствующего в главе 9, написанной историком А. Н. Сахаровым¹.

Если попытаться передать общее впечатление от монографии, то можно сказать, что она обрушивает на читателя «винегрет» авторских точек, не стыкующихся между собой, которые разнородны не только по принципиальным позициям, но даже по уровню аргументации.

К этому хотелось бы добавить, что, перечитывая эту книгу, я никак не мог взять

в толк, почему столь странным образом оформлен составляющий ее текст. Отдельные слова и их сочетания подчеркнуты — без всяких на то оснований. Зачем, скажем, нужно подчеркивать слово «Сталин»? Почему, будучи подчеркнуто в одних местах, оно не подчеркивается в других? Зачем нужно подчеркивать выражение «в правом уклоне»?

Огорчительная разгадка пришла не сразу. Как оказалось, часть текста попросту была скопирована из Википедии. Да, да — из Интернета! Автор, претендующий на звание историка, взял и позаимствовал некоторые «свои рассуждения» из глобальной паутины. Автор этот — уже упомянутый Ю. Л. Дьяков. И здесь стоит вспомнить о главной его книге, изданной в 1992 году в соавторстве с супругой Т. С. Бушуевой (она также входит в авторский коллектив рецензируемой монографии) под красноречивым названием «Фашистский меч ковался в СССР»². В ней, в частности, утверждалось: «Но настало время сказать народу горькую правду о том, что у нас в стране свирепствовал самый настоящий фашизм и что одной из причин развязывания второй мировой войны являлся тоталитаризм, овладевший судьбами народов СССР и Германии. Причем гитлеровский фашизм был во многом порождением сталинского»³.

¹ Концепция так называемого советско-германского союза восходит к работам Л. Д. Троцкого, написанным в конце 1939-го — начале 1940 года. О многом говорят уже сами их названия: «Германо-советский союз», «Сталин — интендант Гитлера», «Гитлер и Сталин» и др. Клеймя «тоталитарный режим сталинского или фашистского образца», Троцкий после заключения пакта от 23 августа 1939 года подчеркивал, что «поведение Москвы, перешедшее все границы подлости и цинизма, вызывает бешеное возмущение у каждого революционного пролетария». В конечном итоге он приходил к выводу, согласно которому, хотя «общие причины войны заложены в непримиримых противоречиях мирового империализма», «непосредственным толчком к открытию военных действий явилось заключение советско-германского пакта».

Эти оценки Л. Д. Троцкого, разумеется, заслуживают внимания. И в силу незаурядности его личности, и в силу признания той роли, которую троцкизм сыграл в истории мировой общественно-политической мысли XX века, повлияв на становление самых разных ее течений — от маоизма и еврокоммунизма до американского неоконсерватизма. Не случайно эти оценки получили столь широкое распространение, что со временем превратились в общее место, не требующее ссылок на первоисточник, обрекаемый таким образом на забвение.

Однако, когда речь заходит о Сталине и его режиме (и не только применительно к внешней политике), следует все-таки помнить как минимум три вещи. Первое — ту роль, которую сам Троцкий сыграл в становлении основ системы, впоследствии ставшей столь ему ненавистной. Второе — моральный облик и ценностные ориентации самого лидера IV Интернационала (скажем прямо, далекие от общечеловеческих). И наконец, третье: применительно к событиям конца 1930-х годов Троцкого никак невозможно признать «независимым экспертом», отделив его заявления от сиюминутных потребностей политической борьбы. Привожу здесь перечень заслуживающих внимания работ Троцкого 1939—1940 годов: «Гитлер и Сталин»; «Бонапартизм, фашизм и война»; «Еще и еще раз о природе СССР»; «СССР в войне»; «Германо-советский союз»; «Сталин — интендант Гитлера» (см. www.revkom.com/index.htm?trotskii.htm).

² См. «Фашистский меч ковался в СССР. Красная Армия и рейхсвер. Тайное сотрудничество 1922—1933. Неизвестные документы» (М., «Советская Россия», 1992) (англ. пер.: «Red Army and the Wehrmacht. How the Soviets militarized Germany, 1922—1933, and paved the way for fascism». N. Y., 1995; среди прочего здесь весьма интересна «ненавязчивая» подмена «рейхсвер» русского издания (*нем.* Reichswehr, обозначение немецкой армии в 1919—1935 годах) на «Wehrmacht» издания английского (название собственно гитлеровской армии 1935—1945 годов)).

³ Там же. С. 7.

Дальше — больше: «...знаем ли мы нашу историю так, что можем отразить ее правдиво и глубоко? Ответ у нас один: НЕ ЗНАЕМ И ПОКА НЕ МОЖЕМ...

Огорчительная разгадка
пришла не сразу. Как оказалось,
часть текста попросту была
скопирована из Википедии.
Да, да — из Интернета!

Научная общественность еще не способна не только к выдвижению новых идей и подходов, но и к их восприятию. Ученых, утративших творческий дух, большинство. Прогрессивно мыслящие несут потери⁴.

Что к этому добавить?..

Я в самом начале этой рецензии отметил, что безукоризненность рецензируемой книги заканчивается на последних словах вступительного слова С. Е. Нарышкина. Для

⁴ Там же.

исторической науки и борьбы с фальсификациями было бы, пожалуй, лучше, если бы дело ограничилось публикацией одного только его обращения к читателю — без всяких других «авторов».

В заключение приведу предложение, которым завершается злосчастная монография: «Бремя русского народа в новой тревожной ситуации начала XXI века — не дать миру покончить с собой» (С. 487). Лично я, перелистнув последнюю страницу этой книги (как теперь ясно, изъятой из прода-

жи), несколько перефразировал: бремя русского народа в новой тревожной ситуации начала XXI века — не дать таким историкам покончить с его историческим самосознанием.

На момент сдачи номера в печать стало известно, что Комиссия при Президенте Российской Федерации по противодействию попыткам фальсификации истории в ущерб интересам России ликвидирована. ◆

ОЛЕГ АУРОВ

Новые книги о Великой Отечественной войне

Великая Отечественная война продолжает восприниматься в российском обществе как важнейшее событие XX века. А потому книги, о которых пойдет речь далее, несомненно привлекут к себе внимание читателей. Все они по своему интересны и все требуют специального разговора.

Начну с вышедшего в светного сборника рассекреченных материалов Службы внешней разведки РФ. Он включает тексты более 200 документов, самый ранний из которых датирован 7 января 1938-го, а самый поздний — 14 декабря 1941 года (см. С. 33—34, 563—567). По происхождению документы, вошедшие в сборник, могут быть условно подразделены на несколько основных групп:

1. Зарубежные дипломатические документы, добытые агентурным путем.
2. Донесения советских разведчиков, составленные на основе их собственных наблюдений.
3. Донесения советских агентов, переданные через посредство кадровых разведчиков, работающих за рубежом (сами эти

Агрессия.

**Рассекреченные документы
Службы внешней разведки
Российской Федерации,
1939 — 1941.** Сост. Л. Ф. Соцков.
М., РИПОЛ классик, 2011. 576 с.

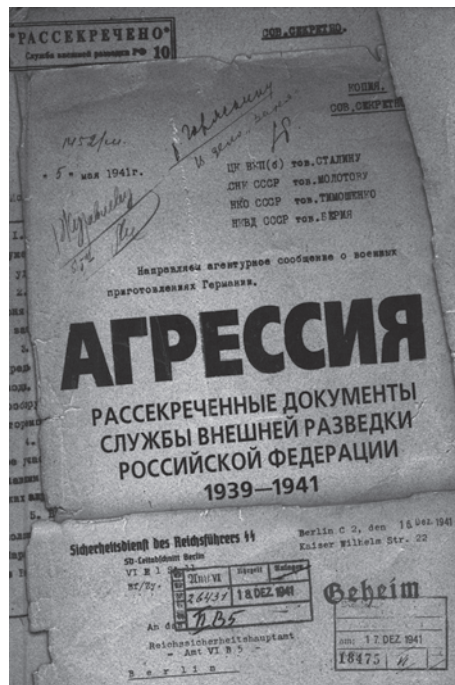

агенты фигурируют в документах под условными псевдонимами «Корсиканец», «Старшина», «Лицеист» и др.).

4. Спецсообщения на имя начальника I Управления НКГБ СССР (далее — ПГУ) и наркома госбезопасности, составленные ответственными сотрудниками профильных наркоматов союзных республик (в абсолютном большинстве случаев — Украины, реже — Белоруссии), в которых обобщаются данные наблюдений за ситуацией на приграничной территории со стороны вероятного противника (передвижение и концентрация войск, строительство оборонительных сооружений и др.).

Чрезвычайно широка география представленных в сборнике материалов. В их числе — документы, присланные из Германии, Венгрии, Италии, Финляндии, Великобритании, Чехословакии, Польши, Бельгии, Югославии, Болгарии, прибалтийских республик (вплоть до лета 1940 года — времени их присоединения к СССР), Японии, Китая. При этом следует учесть тот факт, что информация, полученная из соответствующих стран, далеко не всегда содержит

сведения лишь о государстве ее происхождения. Так, например, сведения, получавшиеся ПГУ из Софии, касались не столько самой Болгарии, сколько военных планов и приготовлений Германии, стремительно вовлекавшей в свои планы балканскую монархию, территория и коммуникации которой были особенно важны для рейха весной 1941 года, в период захвата Югославии и Греции, а в дальнейшем — для переброски войск в Румынию, к советской границе (см. С. 418—419 и др.).

Раскрыть «примерные сроки нападения» — это не так уж мало; по меньшей мере, это уж точно не означает «внезапно». Да и было бы весьма наивным ожидать, что окончательный срок будет назван за год-полгода до начала военных действий.

Долгое время сначала советская пропаганда, а затем — советская историография Великой Отечественной войны доходчиво объясняли нам, что нападение Германии на Советский Союз произошло *внезапно*. Чтобы не быть голословным, сошлюсь на мнение одного из признанных специалистов — ветерана Службы внешней разведки, полковника в отставке, видного историка советской разведки В. Н. Карпова (1946—2007). 16 июня 2001 года на «круглом столе» в газете «Красная звезда», посвященном 60-летию начала Великой Отечественной войны, на вопрос «Что конкретно знало высшее руководство СССР о планах Гитлера?» исследователь ответил: «Что именно удалось вскрыть разведке? Только военные приготовления и примерные сроки нападения. Остались неизвестными цели, которые преследует Гитлер, характер предстоящей войны, направление главных ударов. Не до конца было ясно, будет ли Германия вести войну против нас в одиночку или в коалиции и с кем именно. Даже количество дивизий было установлено приблизительно, тем более что танковые соединения Гитлер перебросил к границам СССР буквально за двое суток до нападения. Благодаря утечке

информации распространялись слухи, доходили до руководства в виде донесений о том, что Германия нападет на Советский Союз 15 апреля, 1, 15, 20 мая, 15 июня... Эти дни наступали, а война не начиналась»¹. А присутствовавший там же известный современный военный историк, доктор исторических наук О. А. Ржешевский развил эту мысль, подчеркнув, в частности, что «немцы придавали дезинформации огромное значение и в этом деле весьма преуспели».

Что здесь можно сказать? Начну с того, что раскрыть «примерные сроки нападения» — это не так уж мало; по меньшей мере это уж точно не означает «внезапно». Да и было бы весьма наивным ожидать, что окончательный срок будет назван за год-полгода до начала военных действий (хотя бы потому, что и само германское командование долгое время не нуждалось в фиксации точной даты, поскольку подготовка столь масштабной военной операции требует увязывания такого количества частных аспектов, что заранее предусмотреть всего и вся невозможно). В любом случае в документах, составивших рецензируемый сборник, в числе ориентировочных сроков нападения неизменно указываются весна — начало лета 1941 года, но никак не 1940 или 1942 годы. Более высокой степени детализации было бы ожидать просто наивно.

Не будучи специалистом, не хочу судить о том, в какой мере на точности сообщаемых фактов сказались меры противника по сознательной дезинформации советского руководства. Очевидно также, что такие меры должны были отразиться в первую очередь на репрезентативности сведений, сообщаемых агентурной разведкой. Действительно, только сейчас, спустя 70 лет, мы способны оценить, например, такую информацию, переданную в апреле 1941-го: «Немцы считают слабым местом обороны СССР наземную службу авиации и поэтому надеются путем интенсивной бомбарди-

¹ «22 июня 1941: Могло ли быть все по-иному?» — «Красная звезда». 16.06.2001 (www.redstar.ru/2001/06/16_06/4_01.html).

ровки аэродромов сразу же дезорганизовать ее действия» (С. 351). А в июне того же года, за считанные дни до атаки, из Берлина сообщали: «...вопрос о нападении на СССР решен... Следует считаться с неожиданным ударом» (С. 420).

Подобные сведения сегодня не требуют комментариев. Тем более что внимательное чтение позволяет выделить и области информации, в которых агентурная разведка явно ошибалась. В частности, неоднократно повторяются сообщения о том, что планы нападения предполагают нанесение ударов не тремя группами армий («Север», «Центр» и «Юг»), как это было на самом деле, а двумя — на севере и юге советско-германского фронта, с последующим окружением войск, прикрывавших центральные районы СССР. В частности, еще в середине июня 1941 года агент «Старшина» сообщал, что «германское командование будет стремиться путем обхода с севера из Восточной Пруссии и с юга из Румынии создать клещи, которые будут постепенно смыкаться в целях окружения Красной армии, расположенной на границе Генерал-Губернаторства» (С. 450). Видимо, приведенный фрагмент — один из наиболее ярких примеров того, сколь эффективно работала немецкая машина дезинформации.

Однако, учитывая возможности этой машины, не следует впадать в другую крайность и чрезмерно преувеличивать их. Об этом четко говорит информация иного рода, также достаточно хорошо отраженная в рассматриваемых документах. В них содержатся факты, носившие массовый характер, сокрытие которых было невозможно чисто физически уже в силу масштабов подготовившейся операции. К числу таковых относятся данные о переброске войск, в том числе через территорию «бывшей Польши» (она же — Генерал-Губернаторство), их расквартировании, выделении соответствующих помещений, автоматическом сопровождавшемся мерами по отселению местного населения, строительству оборонительных сооружений в приграничной зоне и складских помещений, созданию запасов топлива, продовольствия и боеприпасов и т. д.

Соответствующие обзоры, составленные на основе постоянных наблюдений за приграничными районами, направлялись

в Москву десятками. Четко прослеживается рост объема и интенсивности поступления сведений такого рода, которые уже вскоре оказываются невозможным «списать» лишь на дезинформационные меры — хотя бы потому, что подобная «дезинформация» оказывалась уж слишком дорогостоящей, как в финансовом, так и в чисто организационном плане. Стоило собрать эти данные воедино, чтобы даже непрофессионалу становилось ясно, что и для чего затевается. На фоне этих сведений жалкими байками оказываются оправдания типа замечаний о том, что ведомство Ф. И. Голикова (ГРУ) ждало данных о всплеске мировых цен на овчину, поскольку, дескать, ее заготовка Германией была необходима для пошива зимнего обмундирования, а немцы (вот хитрецы, право слово...) готовились не к зимней, а лишь к летней кампании. Вне зависимости от правдивости этой версии, в свете представленных документов становится очевидным: в распоряжении советского руководства было более чем достаточно объективных данных, для того чтобы понять, что в конце 1940-го — начале 1941 года время начала войны Германией против СССР измерялось считанными месяцами, а не годами.

Что же касается процитированного выше заявления В. Н. Карпова об отсутствии сведений о потенциальных союзниках Германии, то, не ставя его полностью под сомнение, позволю себе все же заметить, что в распоряжении советского руководства (судя по данным тех же документов) было немало *абсолютно достоверных* сведений и на этот счет. Речь идет об объективных (то есть априори не подверженных дезинформации) данных о военных приготовлениях Румынии, Венгрии, Финляндии, Болгарии, о подготовке и проведении в них мобилизационных мероприятий и т. п. (см. С. 418, 447 и др.). Очевидно, что сателлитам Гитлера было попросту не под силу обеспечить тот же уровень секретности, который был достигнут их старшим «партнером», а потому (и документы со всей очевидностью это подтверждают) малые страны — союзницы «Оси» являлись настоящим кладом ценнейшей разведывательной информации.

Остается лишь привести основной вывод вступительной статьи, написанной составителем сборника, отставным генералом той же СВР РФ Львом Филипповичем

Соцковым: «Долгое время наша общественность находилась в плену выдвинутого с началом Великой Отечественной войны тезиса о внезапности нападения Германии. Он был призван, очевидно, хоть как-то объяснить советскому народу катастрофические неудачи на фронтах и в начальный период войны. В то же время документы свидетельствуют, что внешняя разведка свою главную обязанность своевременно информирования высшего руководства по вопросу о войне выполнила» (С. 5).

Этот вывод мог бы означать настоящую сенсацию в нашей историографии, если бы не одно *но*: крайне низкая научная культура издания рецензируемого сборника. К сожалению, уважаемый генерал, публикующий уже четвертый сборник документов из архива СВР², так и не удосужился ознакомиться с элементарными правилами публикации архивных документов, которые в полной мере распространяются и на материалы из фондов архива СВР РФ (или пусть мне покажут положение российского законодательства, обосновывающее иное). Документы в сборнике не пронумерованы, общие принципы издания не заявлены, минимально необходимая идентификационная информация (номера архивных фондов, описей, дел, листа (или листов)) отсутствует. Для несведущих поясню: это означает, что исследователи (неважно — военные или гражданские) не могут сослаться на них в своих работах. И секретность здесь ни при чем: любому специалисту известно, что документ либо рассекречен, либо нет. Первое (в отличие от второго) автоматически предполагает наличие не только непонятно откуда взявшегося текста, но и архивный шифр, по которому, в случае необходимости, исследователь может проверить, сколь точен был публикатор в своей работе. И кстати, отразил ли он изменения, в разное время вносившиеся в документ и влияющие на его содержание (надписи от руки поверх машинописного текста и т. п.).

В данном же случае возникает ощущение, что издатель понимал свои зада-

чи весьма своеобразно. Вот, например, фрагмент из интервью генерала корреспонденту «Российской газеты» Н. Долгополову:

РГ: Я смотрю, вы даже не правили орфографию и запятых не расставляли. К примеру, везде “финская кОмпания”, через “о”, а не “а”.

Л. Ф. Соцков: И фамилии некоторых известных лиц мы тоже не писали на наш сегодняшний лад. Пусть останется так, как было, и в этом тоже — дух эпохи...

РГ: В некоторых документах вы называете псевдонимы агентов, в некоторых — сплошные пропуски.

Соцков: Кое-кто, например, “Старшина”, “Корсиканец”, были хорошо известны Сталину, по крайней мере их псевдонимы. Некоторые имена мы снимали»³ (и т. д.).

В общем, понимайте как хотите: один и тот же персонаж перед вами или нет, — издатель за читателя этого не выяснял, он был озабочен «духом эпохи». А «кое-кто» был вполне известен Сталину — и довольно: а вам зачем? В реальной жизни это означает, что кипу отобранных документов просто положили перед машинисткой, которая напечатала их как умела, а потом без всякой доработки набранный таким образом текст пошел в издательство. Даже точных дат генерал и его помощники (если таковые были) уточнить не удосужились: если они есть в документе — слава богу, если нет — тоже ничего. Личные имена и термины писались так же, то есть как бог на душу положит.

Про такую «излишнюю» вещь, как комментарии и указатели, издатель документов (как, впрочем, и издательство ООО «Группа компаний “РИПОЛ классик”»), видимо, даже не слышал. А потому без всяких пояснений в сборнике фигурируют сотни имен, десятки учреждений и исторических событий колоссального значения. В итоге читатели сами должны догадываться, чем занимался, например, «1 отдел 3 отдела I Управления НКГБ СССР» (С. 350) или кто такой «г-н Стоядинович» (С. 37) (на самом деле — Милан Стоядинович (1888—1961) в 1938 году (время издания документа) являлся премьер-министром и, одновременно, министром иностранных дел Королевства

² См.: «Неизвестный сепаратизм: На службе СД и Абвера: Из секретных досье разведки». Л. Ф. Соцков (изд.). М., 2003; **Л. Ф. Соцков.** Прибалтика и геополитика. 1935—1945 гг. Рассекреченные документы Службы внешней разведки Российской Федерации. М., 2009; **Он же.** Секреты польской политики: Сборник документов. М., 2009.

³ **Н. Долгополов.** Документы разведки не горят. — «Российская газета». 21.06.2011.

Югославия, то есть отнюдь не малозначимым персонажем, вполне достойным учета в комментариях) и т. п.

На выходе картина получается довольно печальная. Для специалистов дело обстоит приблизительно так, как если бы уважаемый генерал выдумал все опубликованные в книге тексты, что называется, из головы. Потому что верить или не верить в данном случае можно лишь ему самому: в строгом научном и юридическом смысле опублико-

ванных им документов нет, а есть лишь *пересказы*, идентичность которых оригиналу придется доказывать в каждом случае отдельно. Что же касается *неспециалистов*, то лишь единицы среди них сумеют пробиться через сотни фактов и имен, известных одним лишь специалистам — тем самым, которые (см. выше) едва ли будут читать эту публикацию.

В общем, круг замкнулся. И пока сенсации не получилось...

Продолжу обзор книгой, о которой можно сказать лишь словами Юлиана Сосфеновича Шевчука, ветерана войны и отца знаменитого рок-музыканта Юрия Шевчука: «Это как на танке до Берлина»⁴. То же самое — захватывающее дух — ощущение испытываешь, читая новую книгу профессора МГИМО (У) МИД РФ, доктора политических наук Владимира Ростиславовича Мединского, известного также в качестве опытного и удачливого PR-менеджера. Ремеслу пиарщика он изменяет и в рецензируемой книге, откровенно признаваясь в начале текста: «Мы будем пытаться извлечь уроки из мифологизации нашей

Великой войны, будем упрямо ворошить старые истории. Не потому, что мазохисты. А потому, что без правильного понимания нашего прошлого, будущего у нас с вами нет. За мной, читатель!» (С. 22).

Однако в этом признании нет ничего негативного. Как и в его заявлении о том, что «каждому народу нужны свои мифы... Они выполняют очень важную роль: поддерживают национальный дух, осознание своей значимости, гордость за свой народ» (С. 19). Тем более что мифы действитель-

В. Р. Мединский.
Война. Мифы СССР. 1939—1941.
М., ЗАО «ОЛМА Медиа групп»,
2011. 656 с.

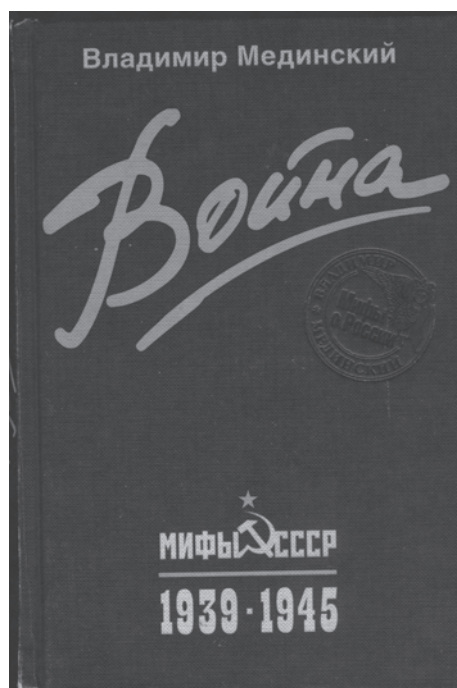

но сыграли в нашей новейшей истории колоссальную роль. Ведь чем иным, как не мифами, была «вскормлена» волна Перестройки, дискредитировавшая советское прошлое и в конечном итоге смывшая и сам Советский Союз? Горбачевско-яковлевская «гласность» 1980-х являет собой едва ли не классический пример успешной мифологизации общественного сознания. В ее случае четко видно, что миф *никогда* не является ложью; в своей основе он *всегда* правдив, но — лишь *частично*. И тысячу раз прав блестящий пиарщик В. Мединский, утверждая: «Можно сказать 5 процентов правды — и люди будут искренне ужасаться и заламывать руки» (С. 50).

Миф всегда *до определенной степени* выдерживает проверку реальностью. Суть проблемы, однако, заключается в том, что он непременно претендует на то, чтобы стать реальностью *полной*: в этом-то и состоит его опасность. Вновь сошлюсь на слова В. Мединского: «Власти СССР совершили прорыв тяжелых ошибок. Одна из них — сокрытие многих страниц истории нашей страны. Мы не изучали историю в целом, системно — поэтому нашим сознанием легко манипулировать» (Там же).

⁴ См., например: www.biograph.ru/bank/shevchuk_uu.htm

Это авторское замечание не лишено некоторой доли наивности. Ибо если бы историю нашей (как и любой другой) страны можно было бы узнать «в целом», историческая наука оказалась бы совсем ненужной. Но в том-то и дело, что изучение истории — это бесконечный процесс *самопознания* нации. Как и всякая наука, она никогда не дает окончательной и полной картины мира (в данном случае — мира исторического прошлого), но находится в непрерывном развитии, прирастая не только (а часто — и не столько) новыми, вновь открывшимися данными, но и (что не менее важно) новыми вопросами, которые ставит к прошлому постоянно меняющееся общество.

Можно также добавить, что ни одно государство (и «власти СССР» не являются здесь исключением) никогда не было и не будет заинтересовано в том, чтобы национальная история изучалась «в целом, системно». Ибо в истории любого народа можно обнаружить «черные» страницы, апелляция к которым неблагоприятно сказывается на имидже соответствующей нации. Геноцид индейцев, рабство и как его продолжение — воинствующий расизм, безграничная власть корпораций, колоссальная и беспардонная поляризация общества, господство протестантского фундаментализма — вот, например, лишь малая толика негативных сюжетов из прошлого (а частью — и настоящего) США. А потому в официальной версии американской истории все эти аспекты, что называется, «не выпячиваются», максимально «лакируются», задвигаются на задний план.

Однако (и в этом-то и состоит одно из главных отличий империалистических Соединенных Штатов от империалистического же СССР!) в американском общественном сознании все эти неприятные для национальной идентичности сюжеты все-таки присутствуют (по меньшей мере они обозначены), а потому общество готово к дискуссии даже на «больные» для него темы. Между тем (и в этом В. Мединский несомненно прав!) история не знает аналогий того упорства, с которым «власти СССР» на протяжении десятилетий скрывали целые пласты национального прошлого. А потому советское общество оказалось совершенно не готово к их обсуждению. Постановка связанных с ними вопросов в широкой и открытой дискуссии настолько

шокировала общественное сознание, что привела к глубокой аномии, продолжавшейся на протяжении всех 1990-х годов, а в определенной степени не преодоленной и до сих пор. В этой атмосфере стало возможно многое, вплоть до «крупнейшей геополитической катастрофы XX века» (В. Путин) — распада веками создававшегося единого государства.

Трудно найти параллели тому глубочайшему национальному мазохизму, как тот, который охватил позднесоветское и ранее постсоветское общества. И эта глубокая травма общественного сознания (в чем опять же прав В. Мединский (см. С. 22)) действительно стала одним из главных препятствий для поступательного развития страны. А потому, говоря об истории Великой Отечественной войны, автор рецензируемой книги действует подобно хирургу, уверенной рукой один за другим вскрывающему гнойники национальной памяти. Помните знаменитые слова Ж. Дантона «Смелость, смелость и еще раз смелость!» («De l'audace, de l'audace, toujours de l'audace»)? Именно этого девиза придерживается и В. Мединский. И опять же абсолютно прав, поскольку в том, что касается Великой Отечественной, отступать нам, что называется, уже практически некуда.

Вновь предоставляю слово автору книги: «В 2009 году отмечалось 70-летие начала Второй мировой. *Вдруг* (курсив мой. — О.А.) в Евросоюзе — словно на пустом месте — возникла настоящая история по поводу роли СССР в этом печальном событии. По какой-то извращенной логике стали уравнивать Сталина с Гитлером как виновного в начале мировой бойни. Советский Союз — уравнивать с Третьим рейхом... Попутно был вытащен весь набор черных мифов о войне» (С. 11—12).

В этой цитате можно принять все: от смысла до пафоса — за исключением одного слова — «вдруг». Поскольку (и уверен, В. Мединскому это прекрасно известно!) изменение отношения к Великой Победе СССР произошло отнюдь не «вдруг». Общественное сознание как в западных странах, так и в странах бывшего «восточного блока» и «новых независимых государствах» планомерно обрабатывалось достаточно долго и поначалу осторожно. На Западе эта работа велась на протяжении десятилетий, на востоке Европы и на постсоветском

пространстве — с середины 1980-х годов. Она резко активизировалась начиная с 1989 года, с кризисом, а затем и крахом Ялтинской системы международных отношений, краеугольным камнем которой являлся Советский Союз.

Следует напомнить, что одной из основ геополитического положения СССР являлся тот колоссальный авторитет, которым он обладал как государство, сыгравшее основную роль в борьбе с нацизмом. Длительное время эта роль не подвергалась сомнению даже в кругах наиболее убежденных антикоммунистов. И прежде всего потому, что были еще живы десятки миллионы ветеранов и очевидцев Второй мировой, на собственном опыте помнивших, *как это было*. Немалое значение имело также политическое влияние левых движений, которое, правда, несколько сократилось после XX съезда КПСС, венгерских событий 1956-го и чехословацких 1968-го, но все еще оставалось весьма ощутимым, в первую очередь во Франции и Италии.

На рубеже 1980—1990-х годов ситуация резко изменилась. Военное поколение постепенно уходило — как из физической, так и (главным образом) из активной политической жизни; искусственная историческая память почти полностью сменила память живую. Важно и то, что порожденный Перестройкой общий кризис советского строя вылился в кризис левых идей, в свою очередь инициировавший глубочайший политический кризис левых движений, как на Западе, так и на Востоке Европы. Левые интеллектуалы, историко-политический дискурс которых ранее априори содержал позитивные оценки Великой Победы СССР, теряли влияние на общество. Более того, на Западе наметилось перерождение сути самого левого движения, все более менявшего политическую ориентацию и переключавшегося на защиту интересов этнических и сексуальных меньшинств. Основу дискурса «новых левых» (ориентировавшихся уже не столько на промышленных рабочих (слой которых с 1970-х годов постепенно сокращался), сколько на средние и низшие страты среднего класса) составили идеи политкорректности. Образ уходящего в прошлое СССР ассоциировался для них исключительно со сталинским тоталитаризмом, репрессиями, угнетением национальных меньшинств и гомофобией.

Таким образом, идея величия Победы СССР в Великой Отечественной не только утратила одного из своих главных союзников на Западе («старых» или «традиционных» левых), но и (в лице их «новых» преемников) приобрела еще одного ожесточенного врага, благодатную аудиторию для всякого рода ревизионистских «Soviet Story».

Еще одним значимым негативным фактором, способствовавшим распространению «черных мифов» о роли СССР в контексте событий, связанных не только с ходом, но и с пред- и постисторией Второй мировой, стали политические перемены в странах бывшего «восточного блока» и экс-советской Прибалтики (в меньшей мере сходные факторы проявились и в истории постсоветской Украины). Кризис коммунистических режимов в этих странах создал возможности для реванша как представителей старой (межвоенной, 1918—1939 годов) политической элиты, так и всего комплекса связанных с ней политических идей и идеалов (хранителями которых выступали восточноевропейские и прибалтийские эмигрантские общины на Западе, прежде всего в США, Канаде и Австралии).

Запятнавшая себя либо открытым коллаборационизмом (исключением, лишь подтверждающим общее правило, является, пожалуй, Польша), либо (в лучшем случае) недальновидностью, трусостью и эгоизмом в предвоенное и военное время, старая/новая элита стран Восточной Европы и Балтии выступила носителем принципиально иных форм исторического сознания в том, что касается едва ли не всего комплекса вопросов, связанных с историей Второй мировой войны и роли в ней СССР. Понадобилось, однако, еще некоторое время, прежде чем эти формы исторического сознания стали определять политику Запада.

Это время ушло на освоение геополитического наследия, оставшегося с распадом СССР и просоветского блока. Необходимо было ликвидировать «серую зону» в Европе путем постепенной инкорпорации стран Восточной Европы и Балтии, а также бывших «нейтралов» (Австрии, Финляндии, Швеции) в НАТО и/либо ЕС. Следовало также провести большую работу по дроблению «второй Югославии», переваривание которой в виде единого государства

могло вызывать «несварение желудка» у евро-структур. Наконец, общества стран Восточной Европы и бывшего СССР не могли в одночасье психологически приспособиться к «новой жизни». Главное же — на постсоветском пространстве и в Восточной Европе должно было вырасти и войти в активную жизнь целое поколение, сформировавшееся на новых — постсоветских, посткоммунистических — реалиях, которое и стало главным гарантом «невозврата» к «расколотой Европе». И лишь к 2009

и значение советско-германских договоров 1939 года и секретных протоколов к ним, характер советско-финской войны и инкорпорации Прибалтики в состав СССР, соотношение военных потерь Советского Союза и Германии, роль заградотрядов и штрафбатов в годы войны, отношение советского руководства к советским же военнопленным, цели советского народа в ходе войны и степень их совпадения с целями сталинского руководства, поведение Красной армии в оккупированной Германии в 1946—1947 годах, историческое значение Великой Победы и др.

По прочтении книги становится понятным, что текст такого рода был необходим давно. Выпущенный в преддверии 70-летия начала Великой Отечественной, он даже несколько запоздал; но — лучше поздно, чем никогда.

Не буду пересказывать текст книги В. Мединского: его нужно читать самостоятельно. Причем не только самому широкому кругу читателей (на который он, собственно, и рассчитан), но и специалистам-историкам, которые, разумеется, найдут в тексте некоторое количество «блох», но не смогут не признать и высокого профессионального уровня содержания книги в

целом. Особо выделю работу издательства «ОЛМА Медиа групп», снабдившего книгу большим количеством аутентичных иллюстраций — главным образом советских, немецких и союзнических политических плакатов военных лет, часто говорящих о своей эпохе не меньше, чем текст.

Признание (и даже простое перечисление) всех этих факторов создало бы унылую картину, сильно диссонансирующую с подчеркнуто позитивным настроением книги В. Мединского — кроме прочего высокопоставленного представителя правящей партии — члена Генерального совета и фракции «Единой России» в Госдуме РФ. Однако следует быть объективным и оценивать книгу исходя из того, что в ней есть, а не из того, чего нет. А есть в ней глубоко аргументированный, проведенный в доходчивой форме разговор обо всех сколь-нибудь значимых сюжетах истории Великой Отечественной войны.

Разумеется, книга В. Мединского не может заменить специальных научных исследований истории войны; да и не все данные им ответы на «острые» вопросы следует признать окончательными. Однако для специалистов-историков книга важна уже самой постановкой широкого круга исследовательских проблем, что в науке подчас важнее, чем их решение (хотя бы потому, что без уяснения проблемы ее решения не бывает). Особенно хочется выделить часть 7, специально посвященную разговору о роли кино в формировании и эволюции восприятия истории Великой Отечественной и наполненную интереснейшим (даже по меркам остальной части книги) фактическим материалом (см. С. 460—543).

Перечислю лишь те, что представляются мне наиболее значимыми: отношение Сталина и Коминтерна к нацистам и Гитлеру на рубеже 1920—1930-х годов, военно-техническое сотрудничество СССР и Германии в 1920-х — начале 1930-х годов, содержание

и значение советско-германских договоров 1939 года и секретных протоколов к ним, характер советско-финской войны и инкорпорации Прибалтики в состав СССР, соотношение военных потерь Советского Союза и Германии, роль заградотрядов и штрафбатов в годы войны, отношение советского руководства к советским же военнопленным, цели советского народа в ходе войны и степень их совпадения с целями сталинского руководства, поведение Красной армии в оккупированной Германии в 1946—1947 годах, историческое значение Великой Победы и др.

По прочтении книги становится понятным, что текст такого рода был необходим

давно. Выпущенный в преддверии 70-летия начала Великой Отечественной, он даже несколько запоздал; но лучше поздно, чем никогда.

Остается лишь надеяться, что вызов, брошенный политологом и PR-менеджером В. Мединским сообществу профессиональных историков, будет принят: пока же степень своей активности они явно не блещут. Сегодня темы по истории Великой Отечественной войны явно не относятся к числу приоритетных. Так, например, среди 78 проектов, поддержанных Российским гуманитарным научным фондом (РГНФ) и реализовавшихся в 2011 году в рамках основного конкурса, лишь один (!) хотя бы косвенно посвящен истории самой страшной из войн, пережитых человечеством: он касается образа Советского Союза в американской прессе военного времени⁵. И это в год 70-летия начала Великой Отечественной войны!

Еще одна показательная проблема — состояние архивов. Чего стоит один только

Архив Министерства обороны в Подольске (Московская область) — кстати, крупнейшее российское хранилище документов по истории Великой Отечественной! Судьба исследователя целиком и полностью продолжает зависеть от архивных служащих, порой весьма произвольно трактующих понятие военной и государственной тайны⁶. В отсутствие же документально подкрепленных (и постоянно пополняемых) свидетельств позиция России в дискуссиях с ее оппонентами (не только на уровне академических сообществ, но и на уровне МИД) с течением времени будет становиться все более слабой. В общем, PR — дело хорошее; вот только западные политики, а также исследователи, имеющие доступ в архивы (в том числе российские) и работающие на основе достойных грантов, едва ли являются благодарной аудиторией для PR-маневров — даже если их проводят такие профессиональные специалисты, как В. Мединский.

⁶ См. об этом, например: **Г. Рамазашвили**. Искусство секретить портянки. — www.index.org.ru/journal/19/ramaz19.html

⁵ См. www.rfh.ru/downloads/Board/032011/0_01_old.pdf

Завершу обзор новой книгой известного российского историка, видного специалиста по истории Великой Отечественной войны Александра Решидеовича Дюкова. Его монография — это и промежуточный итог целой серии проектов, осуществленных под эгидой фонда «Историческая память», и постановка исследовательских задач на ближайшее будущее. И то и другое представляется важным по многим причинам, о которых будет сказано ниже. Но даже на уровне самого поверхностного взгляда понятно главное: книга реабилитирует само понятие «Великая Отечественная», уже было

А. Р. Дюков.

«Русский должен умереть!»
От чего спасла нас Красная Армия.
М., «Яуза»; «Эксмо», 2011. 480 с., илл.



почти утраченное, «растворенное» во Второй мировой. В самом деле, нет смысла отрицать тот очевидный факт, что боевые действия на советско-германском фронте являлись неотъемлемой частью всемирного театра боевых действий, развернувшихся от Тихого до Атлантического океана. Столь же несомненно и то, что СССР, присоединившийся к Декларации Объединенных Наций от 1 января 1942 года, и юридически, и фактически являлся неотъемлемой частью блока свободолюбивых народов, выступивших против немецкого нацизма и японского милитаризма.

Однако одним лишь этим характер советско-германской войны не исчерпывается. И со всей наглядностью в своей новой книге это декларирует А. Р. Дюков: «Война на Востоке была для нацистской Германии особой войной. Здесь, на населенных недочеловеками просторах, не действовали никакие моральные и юридические законы... На закрытых совещаниях нацистское руководство прямо говорило о необходимости уничтожения миллионов советских граждан. Эти планы не оставались на бумаге — они деятельно и непреклонно воплощались в жизнь» (С. 404).

В 1941—1945 годах вермахт вел две разные войны, причем не только фактически, но и юридически: о последнем свидетельствует обширный комплекс нормативных актов — от государственных законов до военных приказов, исходивших от самых разных инстанций — от фюрера до ОКВ (верховного командования вермахта), командующих армиями, а также иными видами частей и подразделений — вплоть до командиров взводов и рот. Пересекая границы западных стран, немецкий солдат должен был руководствоваться принципами «10 заповедей» — специального документа, выданного на руки каждому военнослужащему, в котором вкратце перечислялись основные нормы законов и обычаев войны, которые были отражены как в национальном законодательстве, так и в международных документах, ратифицированных Германией.

За исключением этнических евреев и цыган (которых, кстати, тоже не расстреливали прямо на улицах, на глазах у мирного населения), граждане западных стран могли рассчитывать на соблюдение в отношении них всех основных международно-правовых гарантий, в том числе норм, касающихся защиты мирного населения и обращения с военнопленными. Даже борцы Сопротивления и лица, оказывавшие им поддержку, могли быть уверены в том, что не будут подвергнуты наказанию без суда и следствия. До 1944 года на Западе и не слышали о практике взятия заложников, да и в последний период войны, когда Германии было уже нечего терять, меры такого рода использовались нечасто и уж точно и близко не были похожи на то, что творилось на территории

СССР начиная с лета 1941 года. И наконец, ничего подобного феномену «остарбайтеров» Запад не знал: те из граждан западных стран, кто в годы войны добровольно (ни о каком принуждении (особенно прямом) не было и речи) направлялся на работу в Германию, могли вполне рассчитывать на приличную заработную плату и режим труда, аналогичный нормам, действовавшим в отношении немецких рабочих (см. С. 225, 239 и др.).

Совершенно иной характер военные действия и оккупационная политика немцев приняли на территории Советского Союза (а за его пределами — лишь в Югославии, что, согласитесь, выглядит весьма симптоматичным). Здесь — с самого начала и до последнего дня войны — главной целью германской политики оставалось уничтожение максимально возможного количества «недочеловеков», «жидо-большеви́ков», «коммунистов», «комиссаров». Даже Холокост — это изуверское изобретение Гитлера и его подручных — приобрел на оккупированных территориях СССР совершенно иной облик. В самом деле, на Западе сами ненавистные нацистам евреи были как будто другими: «...эти люди, которые принадлежат к нашей культуре, отличаются от тупого стада местных», — отмечал не кто иной, как нацистский губернатор Белоруссии Вильгельм Кубе (С. 170).

Да уж, что-то, а «культура» неизменно оставалась в центре внимания нацистского руководства! Естественно, ее носителями они считали исключительно западные народы, а «недочеловеки» из Восточной Европы воспринимались как главная угроза ей. А потому разговор с ними был короток — на тот свет. Пулей, штыком, ножом, руками и ногами, газом душегубок, пламенем, специальными изуверскими приспособлениями — все шло в дело на огромной фабрике смерти, в которую нацисты превратили оккупированные территории СССР. Говоря обо всех этих колоссальных пространствах как единой «фабрике смерти», я (вслед за А. Р. Дюковым) нисколько не преувеличиваю. Адская фабрика действовала не только на территориях еврейских гетто, лагерей для военнопленных и специально выделенных местах для массовых казней, наподобие киевского Бабьего Яра.

В книге приводятся многочисленные документально подтвержденные примеры того, что каждая пядь советской земли могла быть использована для совершения изуверских нацистских планов. Насилие и убийство настигали людей где угодно — на улицах, площадях, в лесах, на дорогах, в их собственных домах. Всюду, где нацистский нелюдь (и далеко не только в эсесовской форме!) ощущал желание пролить кровь «недочеловеков», не особенно разбираясь, кто перед ним: еврей, мусульманин (тоже обрезанный — кто будет разбираться?) или славянин (какая разница, кого уничтожить в первую очередь, а кого во вторую?). Только взвесьте в эту цифру: на территориях, оккупированных немцами в 1941—1942 годах, оказалось в общей сложности около 70 миллионов человек (включая бывших военнопленных). Из них выжила не более, чем пятая часть (!). Около 7,5 миллиона человек было расстреляно и сожжено, 2,1 миллиона умерло на принудительных работах в Германии, более 4 миллионов — на оккупированных территориях от голода и отсутствия медицинской помощи (см. С. 405).

Однако заслугой А. Р. Дюкова является не только обобщение огромного количества фактов (хотя и этого было бы уже достаточно, поскольку такое количество, по-гегелевски, уже само по себе переходит в качество, очерчивая общую картину). Еще более важна собственно аналитическая часть его монографии, представляющей собой лишь наброски, абрис будущего направления исследований, развертывание которых, без преувеличения, следует отнести к перечню приоритетных национальных интересов как России, так и других стран постсоветского пространства. По мнению историка, эти исследования следует вести по следующим направлениям:

1. *Последствия «контрпартизанских» действий вермахта, а также приданных ему сил (СС, СД, части, сформированные из местных коллаборационистов и др.)*. Конечно, этот аспект истории Великой Отечественной исследовался и до А. Р. Дюкова. Однако (с учетом наблюдений немецких историков, но опираясь в первую очередь на колоссальный объем источников — как архивных, так и опубликованных) ученый обратил самое пристальное внимание на

тот факт, что жестокость антипартизанских акций вовсе не являлась одним лишь ответом на активные действия партизан. Не оставляя камня на камне от доводов тех «специалистов», которые утверждают, что, дескать, сами партизаны и провоцировали террор оккупантов, А. Р. Дюков наглядно показывает, что в большинстве случаев борьба с партизанами рассматривалась нацистским командованием лишь как повод для проведения карательных акций, целью которых являлся самый настоящий геноцид населения оккупированных районов СССР.

2. *Уничтожение нацистами советских граждан еврейской национальности*. Здесь (спасибо израильским и западным грантам) в последние два десятилетия произошел настоящий переворот в исследованиях. Однако это вовсе не означает, что вся проблематика, связанная с Холокостом на территории СССР, изучена полностью и окончательно. В книге отмечается, что нацистские акции по «окончательному решению еврейского вопроса» следует рассматривать как часть общего комплекса истребительных мероприятий. В частности, массовое уничтожение (а не «просто», как это предполагалось ранее, вытеснение) еврейского населения стало одним из последствий «преступных приказов» гитлеровского командования, направленных на уничтожение советских военнопленных и обезлюживание оккупированных земель. Необходимо также, подчеркивает А. Р. Дюков, «выделить пропагандистскую составляющую Холокоста; судя по некоторым высказываниям нацистского руководства, уничтожение евреев помогало рекрутировать новых союзников в борьбе с “жидобольшевизмом”». В целом же вслед за автором рецензируемой книги следует подчеркнуть значимость немецкого историка Кристиана Штрайта: «Хотя в сознании западногерманской общественности в значительной степени внедрилась склонность проводить грань между уничтожением евреев и войной против Советского Союза..., на деле “гитлеровская война на Востоке” и “окончательное решение еврейского вопроса” были тесно связаны и по времени, и по существу» (С. 416).

3. *Блокада Ленинграда*. Здесь, как подчеркивает А. Р. Дюков, многое уже исследо-

вано. Однако и тут остались свои лакуны, которые необходимо заполнить. Во всяком случае, даже на уровне тех знаний, которыми научное сообщество располагает сейчас, становится ясно, что уничтожение мирного населения осажденного города являлось не оборотной стороной, а одной из главных целей действий немецких войск и их союзников, пытавшихся на протяжении 900 блокадных дней овладеть городом. По гитлеровским планам, аналогичная судьба ждала и население Москвы (в случае ее взятия), а также население всех других сколь-нибудь крупных городов СССР. Налицо примеры Киева, Минска, Одессы, Курска и

которые регламентировали содержание советских военнослужащих в германском тылу. Ни одна из этих норм не позволяла морить пленных голодом, не оказывать им даже элементарной медицинской помощи, изнурять непосильным трудом и не обеспечивать бывшим красноармейцам даже элементарных бытовых условий (в прифронтовой полосе люди сутками не имели крыши над головой, а транспортировка была налажена таким способом, что зимой раненые во множестве умирали от холода, а летом — от жары, духоты и проч.). И наконец, Германия, которая в отличие от СССР подписала Женевскую конвенцию 1929 года, согласно ее положениям брала на себя обязательство соблюдать этот международно-правовой акт даже применительно к военнопленным из тех стран, которые этой конвенции не подписали или не ратифицировали ее (!) (С. 99—100). Таким образом, попытки освободить гитлеровское руководство от ответственности за трагедию советских военнопленных, возложив эту ответственность на Сталина, оказываются полностью несостоятельными.

Стоит ли вновь воскрешать в памяти жуткие картины военного ада? Не лучше ли просто забыть этот кошмар, чтобы никогда более к нему не возвращаться? Автор дает однозначно отрицательный ответ на этот вопрос.

др. Вот лишь один факт: из 114-тысячного довоенного населения Орла к моменту освобождения осталось лишь 30 тысяч. Нужны ли здесь комментарии?

4. *Политика нацистов по уничтожению советских военнопленных.* В исследовании этой темы сделано немало, но еще больше предстоит сделать. Тем более что именно этот аспект истории Великой Отечественной подвергся наиболее активной фальсификации. Заслуги А. Р. Дюкова в этой области касаются, прежде всего, в окончательном закрытии (да, именно так!) темы будто бы полного отсутствия правовой защиты советских военнопленных. Исследователь наглядно показывает, что, хотя СССР и не подписал Женевскую конвенцию о правах военнопленных 1929 года, однако он неукоснительно соблюдал ее основные положения. Кроме того, СССР руководствовался нормами более ранней, Гаагской конвенции 1899 года, которые не имели ничего общего с теми принципами,

5. Так называемое *молекулярное насилие нацистских оккупантов.* Эта проблема практически не изучена ни в отечественной, ни в зарубежной историографии. Тем не менее известны тысячи фактов повседневного насилия оккупантов над советскими людьми — убийств, грабежей, изнасилований женщин и проч., за которые нацистские нелюди по «преступным приказам», изданным в предвоенное и военное время, не несли никакой ответственности. В отличие от войны на Западе, война на Востоке должна была не только «списать» все и всякие военные преступления: все эти преступления должны были стать посильной «лептой» каждого воина в дело освобождения оккупированных пространств от «недочеловеков». Вздыхающим о судьбе несчастного немецкого населения оккупированных советскими «варварами» Восточной Пруссии и иных восточногерманских земель следует напомнить: то, за

что (разумеется, в случае раскрытия факта) военнослужащего Красной армии в 1945-м и далее ждал военный трибунал и мера наказания вплоть до высшей, солдата вермахта в 1941—1944 годах не только не ждало никакого наказания — он мог быть даже *поощрен*. Это к вопросу о общей сути «двух тоталитарных режимов».

6. Практически не исследованы меры по угону и уничтожению населения районов, оставлявшихся отступающими немцами в 1943—1944 годах под давлением наступающих сил Красной армии. Расстрелы отставших и уклонившихся от отправки, уничтожение в лагерях для перемещенных лиц, холод, голод, болезни — все эти факторы обернулись гибелью миллионов людей.

7. Наконец, еще одно направление исследований касается *последствий экономического ограбления советских территорий*. В совокупности эти акции обернулись не только утратой значительного количества государственного и частного имущества, но и (главное!) жутким голодом, уничто-

жившим сотни тысяч, если не миллионы несчастных.

Остается последний вопрос: а следует ли идти по пути, намеченному А. Р. Дюковым? Стоит ли вновь и вновь воскрешать как в индивидуальной, так и в коллективной памяти жуткие картины военного ада? Не лучше ли просто забыть этот кошмар, чтобы никогда более к нему не возвращаться? Автор рецензируемой книги дает однозначно отрицательный ответ на этот вопрос. И потому, что события Великой Отечественной — это «точка сборки» всей отечественной истории XX века, ключ к пониманию всей этой истории, да и истории современного российского общества тоже. Но еще и потому, что, до тех пор пока мы ощущаем себя людьми, мы не должны уклоняться от морального долга: «Оторвитесь от книги и подойдите к окну. Там, за стеклом, — люди... Если бы шестьдесят лет назад наши деды и прадеды не победили, то никого из этих людей не было бы в живых...» (С. 420).

Можно ли сказать лучше? Можно ли выразиться яснее? ◆

СВОБОДНАЯ МЫСЛЬ

Уважаемые читатели!

Открыта подписка на журнал «Свободная мысль».

Подписка производится во всех отделениях связи и оформляется с любого месяца.

Издательская стоимость одного номера всего 60 рублей.

Стоимость подписки в вашем регионе вы можете узнать в каталоге Агентства «РОСПЕЧАТЬ» в местном отделении связи.

Индекс издания — 79255.

	Абонемент на журнал 79255 (индекс издания)											
	Свободная мысль (наименование издания)											
	Количество комплектов: <input type="text"/>											
	на 2012 год по месяцам:											
	1	2	3	4	5	6	7	8	9	10	11	12
	<input type="text"/>	<input type="text"/>	<input type="text"/>	<input type="text"/>	<input type="text"/>	<input type="text"/>	<input type="text"/>	<input type="text"/>	<input type="text"/>	<input type="text"/>	<input type="text"/>	<input type="text"/>
	Куда _____ (почтовый индекс) (адрес)											
	Кому _____ (фамилия, инициалы)											
	Доставочная карточка											
	на журнал 79255 (индекс издания)											
	Свободная мысль (наименование издания)											
	Стоимость	подписки доставки	_____руб. _____коп.	Количество комплектов:	<input type="text"/>							
			_____руб. _____коп.									
	на 2012 год по месяцам:											
	1	2	3	4	5	6	7	8	9	10	11	12
	<input type="text"/>	<input type="text"/>	<input type="text"/>	<input type="text"/>	<input type="text"/>	<input type="text"/>	<input type="text"/>	<input type="text"/>	<input type="text"/>	<input type="text"/>	<input type="text"/>	<input type="text"/>
	Куда _____ (почтовый индекс) (адрес)											
	Кому _____ (фамилия, инициалы)											

Подписку на журнал «Свободная мысль» вы можете оформить в любом отделении связи, а также в следующих агентствах:

- «Урал-Пресс XXI»: тел. 789-8636;
- «Союзпресс»: тел./факс 675-0940;
- «Артос-ГАЛ»: тел. 981-0324, 160-5848;
- «Интер-почта-2003»: тел. 225-6765, 225-6764.

Подписку в странах дальнего зарубежья можно оформить через агентства:

- «МК-периодика»: тел. 672-7193;
- «Ист Вью Информейшнс Сервисес»: тел. 318-0937, 777-6557.

В компании «Ист Вью Информейшнс Сервисес» вы также можете оформить подписку на электронную версию нашего журнала.

ЧИТАЙТЕ В СЛЕДУЮЩЕМ НОМЕРЕ:

Сергей Самуйлов
Вторжение США в Ирак

Владислав Бачинин
Мартин Лютер о свободе и рабстве воли

Геннадий Ковалев
О направлениях инновационного развития
электроэнергетики России

Евгений Кожокин
Власть в исламской традиции

Мирослав Младенович
Военная стратегия
в международных отношениях